



OMISTAJAN KÄSIKIRJA

AXOPAR 38 XC CROSS CABIN

MALLIVUOSI 2026

AXOPAR

Sisällysluettelo

1 Johdanto.....	5
1.1 Tämän käsikirjan tarkoitus.....	5
1.2 Turvasymbolit.....	5
1.3 Asiakirjan käytännöt.....	6
1.4 Copyright.....	6
1.5 Vastuuvapauslauseke.....	6
1.6 Takuu.....	7
2 Turvallisuus.....	8
2.1 Turvallinen ja vastuullinen veneen käsittely.....	8
2.2 Turvallisuuskaavio.....	10
2.3 Paloturvallisuus ja palontorjunta.....	10
2.3.1 Palontorjuntavälineet.....	11
2.3.2 Veneen omistajien ja käyttäjien velvollisuudet.....	12
2.3.3 Tarkistuslista: Moottoripalo.....	12
2.3.4 Tarkistuslista: Tulipalon jälkeen.....	12
2.4 Häkä.....	12
2.5 Häkävaroitin.....	14
2.6 Palohälytin.....	14
2.7 Pelastuslautta.....	15
2.8 Veneen turvamerkinnot.....	15
3 Tuotteen yleiskatsaus.....	28
3.1 Käyttötarkoitus.....	28
3.2 Tunniste.....	28
3.3 Valmistajan kilpi.....	29
3.4 CE-merkintä.....	29
3.5 Mitat ja paino.....	30
3.6 Veneen tilajärjestely.....	32
4 Tuotteen kuvaus.....	34
4.1 Vakavuus ja kelluvuus.....	34
4.1.1 Itsetyhjennysjärjestelmät.....	34
4.1.2 Rungon ja kannen aukot.....	35
4.1.3 Pilssijärjestelmä.....	37
4.1.3.1 Pilssipumput ja poistoaukot.....	38
4.2 Tekniset järjestelmät.....	40
4.2.1 Sähköjärjestelmä.....	40
4.2.2 12V-järjestelmä.....	40

4.2.3 Päävirtakytkimet.....	41
4.2.4 Suorasäilytyslaitteet.....	42
4.2.5 Sulakkeet.....	42
4.2.6 Suurvirtasulakkeet.....	43
4.2.7 Akut.....	44
4.2.7.1 Akkujen lataus.....	44
4.2.7.2 Talvisäilytys.....	44
4.2.7.3 Akkujen puhdistaminen	44
4.2.8 110/230V-järjestelmä.....	44
4.2.9 Polttoainejärjestelmä.....	46
4.2.9.1 Veneen tankkaus.....	47
4.2.9.2 Polttoainejärjestelmän huolto.....	48
4.2.10 Makeavesijärjestelmä.....	48
4.2.11 Septijärjestelmä.....	50
4.2.11.1 WC-istuin.....	50
4.2.11.2 Septitankki.....	51
4.2.11.3 Suihkun tyhjennyspumppu.....	52
4.3 Valinnaisvarusteet.....	52
4.3.1 Lämminvesijärjestelmä.....	52
4.3.2 Wetbar paapuurin puoleisessa lepuuttajalaaatikossa.....	52
4.3.3 Lämmitysjärjestelmä.....	53
4.3.4 Ilmastointi.....	54
4.3.5 Navigointijärjestelmä.....	54
4.3.5.1 VHF-laitteisto.....	54
4.3.5.2 Tutka.....	55
4.3.6 Keulapotkuri.....	55
4.3.7 Ankkurivinssi.....	55
4.3.8 Nestekaasujärjestelmä.....	57
4.3.8.1 Nestekaasukeittimen käyttäminen.....	57
4.3.9 Aurinkopaneelilla toimiva ylläpitovaraaja.....	60
4.3.10 Litiumkäyttöakusto.....	60
4.3.11 Kattotelineet.....	61
4.3.12 Valonheitin.....	61
4.3.13 Aurinkovarjot.....	61
4.3.14 Axopar-yhteysominaisuudet.....	61
4.3.15 Aktiviteettitasot.....	62
4.3.16 Moottorikehikko.....	62
5 Kuljetus.....	63
5.1 Veneen nosto.....	63
5.2 Veneen kuljettaminen ja säilyttäminen.....	64

6 Käyttö.....	66
6.1 Hallintalaitteet.....	66
6.1.1 Ohjauspulpetti.....	66
6.1.2 Tuulilasinpyyhkijät.....	67
6.1.3 Ohjausjärjestelmä.....	68
6.1.3.1 Öljytason tarkastus ja öljyn täyttö.....	68
6.1.3.2 Ohjauksen kunnossapito.....	68
6.1.3.3 Ohjauspulpetin kytkintaulu.....	68
6.1.4 Moottorin käynnistäminen.....	70
6.1.5 Kaasuvipu.....	70
6.1.5.1 Trimmi ja kallistus.....	70
6.2 Pyörivä istuin – kuljettajan ja matkustajan istuimet.....	71
6.3 Veneen tarkastaminen.....	72
6.3.1 Tarkistuslista: Tavanomainen tarkastus ennen satamasta lähtemistä.....	72
6.3.2 Tarkistuslista: Veneen käytön jälkeen.....	72
6.4 Veneen käsittely.....	73
6.4.1 Tarkistuslista: Veneen käsittely ennen lähtemistä satamasta	73
6.4.2 Laiturista lähteminen	73
6.4.3 Veneellä ajo.....	74
6.4.3.1 Hätäpysäytys.....	74
6.4.3.2 Ajaminen suurella nopeudella.....	74
6.4.3.3 Ajaminen kovassa merenkäynnissä.....	75
6.4.3.4 Ohjailu kapeikoissa.....	76
6.4.4 Näkyvyys ohjauspaikasta.....	76
6.4.5 Trimitasojen käyttö.....	78
6.5 Laidan yli putoamisen ehkäiseminen.....	78
6.6 Ankkurointi, rantautuminen ja kiinnitys.....	79
6.6.1 Kiinnityspisteet.....	79
6.6.2 Rantautuminen.....	80
6.6.3 Tarkistuslista: Ennen ankkurointia	80
6.6.4 Hinaus ja kiinnitys.....	81
7 Huolto.....	82
7.1 Gelcoat-pinnan puhdistaminen ja huoltaminen.....	82
7.2 Antifouling-maalaukset.....	84
7.3 Sisätilojen hoito.....	85
7.3.1 Puusisustus.....	85
7.3.2 Muovi- ja maalatut pinnat.....	85
7.3.3 Kankaat.....	85
7.3.4 Ovet ja luukut.....	85
7.4 Peitteen hoito.....	85
7.4.1 Peitteen puhdistaminen.....	86
7.5 Vedenalaisten metalliosien suojaaminen.....	86

7.6 Korroosion estäminen.....	87
7.7 Jäätymisvaurioiden esto.....	87
7.8 Tarkistuslista: Ennen talvisäilytystä.....	87
7.9 Tarkistuslista: Ennen vesillelaskua.....	88
7.10 Korjaava hoito.....	88
7.10.1 Kertymät.....	88
7.10.2 Naarmut ja nirhaumat.....	88
7.10.3 Tahrat.....	89
7.10.4 Syvät jäljet, urat ja reiät.....	89
8 Ympäristö.....	90
8.1 Pohjois-Amerikkaa koskevat vaatimukset.....	90
9 Liite I: Tarkistuslistat.....	91
9.1 Tarkistuslista: Moottoripalo.....	91
9.2 Tarkistuslista: Tulipalon jälkeen.....	91
9.3 Tarkistuslista: Karilleajon jälkeen.....	91
9.4 Tarkistuslista: Tavanomainen tarkastus ennen satamasta lähtemistä.....	92
9.5 Tarkistuslista: Veneen käytön jälkeen.....	93
9.6 Tarkistuslista: Veneen käsittely ennen lähtemistä satamasta	93
9.7 Tarkistuslista: Ennen ankkurointia	93
9.8 Tarkistuslista: Ennen talvisäilytystä.....	94
9.9 Tarkistuslista: Ennen vesillelaskua.....	94
9.10 Tarkistuslista: Polttoainejärjestelmä.....	95
9.11 Huoltoloki.....	95
10 Liite II: Polttoainejärjestelmä.....	97
11 Liite III: Sähkökaavio.....	98
12 Liite IV: Vieraslajien leviämisen estäminen – Pohjois-Amerikka.....	99
13 Liite V: Mitat kuljetusta varten.....	100
14 Liite VI: Takuuehdot.....	101
14.1 Takuuehdot: Yhdysvallat.....	102
14.2 Takuuehdot: Yhdysvaltain ulkopuolella.....	103

1 Johdanto

1.1 Tämän käsikirjan tarkoitus

Tässä omistajan käsikirjassa on tärkeitä tietoja ja ohjeita veneen käyttöön.

Tässä omistajan käsikirjassa on tärkeitä tietoja, jotka mahdollistavat veneen käyttämisen ja kunnossapidon. Käsikirjassa on yksityiskohtaista tietoa veneestä ja siihen asennetuista järjestelmistä sekä yleistä tietoa veneen käytöstä ja huoltamisesta. Käsikirjan viimeisin versio on saatavilla sähköisessä muodossa valmistajan verkkosivustolla.

Perehdy käsikirjaan huolellisesti ja tutustu veneeseen ennen sen käyttöönottoa. Varmista lisäksi, että odotettavissa olevat tuuli- ja aallokko-olosuhteet vastaavat veneen suunnittelukategoriaa, ja että miehistö pystyy hallitsemaan venettä kyseisissä olosuhteissa.



Omistajan käsikirjan lukeminen ei yksin riitä turvallisten veneilytapojen tai merimiestaitojen hallintaan.

Mikäli tämä on ensimmäinen veneesi tai tämä venetyyppi on sinulle uusi, varmista, että osaat käsitellä venettä, ennen kuin lähdet vesille ensimmäistä kertaa.

Lisätietoja paikallisista veneilykouluista ja hyväksytyistä opettajista saa veneen jälleenmyyjältä, venekerhoilta ja kansallisilta moottorivene- tai purjehtijaliitoilta. Niiltä saa myös tietoja paikallisista määräyksistä koskien esimerkiksi ajokorttia tai valtuutusta, rekisteröintiä, vakuutusta ja turvallisuusvarusteita.

Omistajan käsikirja ei ole yksityiskohtainen huolto- tai vianetsintäopas. Ota ongelmatapauksissa yhteyttä veneen valmistajaan tai valmistajan paikalliseen edustajaan. Veneen huolto-, korjaus- ja muutostöissä on käännättävä pätevien ja koulutettujen ammattilaisten puoleen. Veneen turvallisuusominaisuuksiin mahdollisesti vaikuttavat muutokset tulee arvioida, toteuttaa ja dokumentoida pätevien henkilöiden toimesta. Veneen valmistaja ei vastaa valtuuttamattomista muutoksista. Jokainen veneen painopisteeseen tehty muutos (esim. korkealle asennettu painava varuste tai moottorin mallin vaihto) vaikuttaa olennaisesti veneen vakavuuteen, trimmiin ja suorituskykyyn.

Säilytä tämä käsikirja varmassa paikassa ja luovuta se myyntitilanteessa veneen uudelle omistajalle. Mikäli käsikirja katoaa tai tuhoutuu, uuden voi tilata jälleenmyyjältä tai se voidaan ladata valmistajan verkkosivustolta.

Tilauksen sisältö käy ilmi ostosopimuksesta/tilauksesta. Mikäli veneessä tai sen varusteissa ilmenee vika, voit tarkistaa mahdolliset huolto- ja korjaustoimenpiteet huoltoasiakirjoista. Jos jostain asiasta jää epäselvyyttä, ota aina yhteys jälleenmyyjään.

1.2 Turvasymbolit

Tämä omistajan käsikirja sisältää vaara-, varoitus- huomio- ja huomautusilmoituksia. Ne kertovat käyttäjälle tai valtuutetun huoltoliikkeen edustajalle tuotteeseen tai henkilöihin kohdistuvasta mahdollisesta haitasta.

Vaaratilanne tarkoittaa henkilövahinkojen riskiä.

Kaikki poikkeava käyttö on kielletty, mukaan lukien turvatietojen huomioimatta jättäminen.

**VAARA**

Vaara ilmaisee välitöntä vaaratilannetta, joka toteutuessaan **johtaa kuolemaan tai vakavaan loukkaantumiseen**.

**VAROITUS**

Varoitus ilmaisee mahdollista vaaratilannetta, joka toteutuessaan **saattaa johtaa kuolemaan tai vakavaan loukkaantumiseen**.

**HUOMIO**

Huomio ilmaisee mahdollista vaaratilannetta, joka toteutuessaan **saattaa johtaa lievään tai kohtalaiseen loukkaantumiseen**.

HUOMAUTUS

Huomautus ilmaisee mahdollista tilannetta, joka toteutuessaan **saattaa johtaa omaisuusvahinkoon tai ei-toivottuun lopputulokseen tai tilaan**.



Tietosymboli ilmaisee tietoja, joiden tarkoituksena on selkeyttää tai yksinkertaistaa menettelyä.

1.3 Asiakirjan käytännöt

Yksiköt

Tässä käsikirjassa käytetään SI-järjestelmän yksiköitä ISO 1000 -standardin mukaisesti. Joissakin tapauksissa niiden ohella saatetaan käyttää muita yksiköitä.

Poikkeuksena tästä on tuulen nopeus, joka huvivenedirektiivissä esitetään boforeina.

Terminologia

Tässä käsikirjassa rungon oikeasta puolesta käytetään nimitystä tyyrpuuri ja vasemmasta puolesta nimitystä paapuuri.

1.4 Copyright

Copyright ©2026 Axopar Boats. Kaikki oikeudet pidätetään.

Tämän omistajan käsikirjan tekijänoikeudet omistaa Axopar Boats. Tätä käsikirjaa ei saa jäljentää kokonaan tai osittain ilman kirjallista lupaa, jonka on antanut ennakkoon Axopar Boats. Tämä materiaali sisältää myös luottamuksellisia tietoja, joita ei saa luovuttaa muille ilman kirjallista lupaa, jonka on antanut ennakkoon Axopar Boats.

1.5 Vastuuvapauslauseke

Tämän käsikirjan materiaali on tarkoitettu vain tiedoksi.

Axopar Boats pidättää oikeuden muuttaa tuotteita niiden luotettavuuden, toiminnan, suunnittelun tai muiden ominaisuuksien parantamiseksi ilmoittamatta asiasta ennakkoon. Axopar Boats ei vastaa vahingoista, tappioista, kustannuksista tai kuluista, jotka aiheutuvat tämän käsikirjan tai siinä käsiteltyjen tuotteiden käytöstä tai liittyvät niiden käyttöön.

Axopar Boats ei anna nimenomaisia eikä hiljaisia takuita tähän käsikirjaan liittyen, mukaan lukien rajoituksetta hiljaisia takuita soveltuvuudesta kaupankäynnin kohteeksi tai sopivuudesta tiettyyn käyttötarkoitukseen.

1.6 Takuu

Veneen rajoitettu takuu sekä yhteystiedot on liitetty erillisenä asiakirjana.

Takuuasioissa pyydämme ottamaan yhteyttä kansilehdessä mainittuun Axopar-jälleenmyyjään.

2 Turvallisuus

⚠ VAROITUS

Veneen omistaja vastaa sen varmistamisesta, että veneen turvallisuusvarusteet ovat paikallisten viranomaismääräysten mukaisia.

- Veneessä tulee aina olla tarvittavat turvallisuusvarusteet, ja niiden tulee olla ajan tasalla.

Tarkista tärkeimpien turvallisuusvarusteiden suositellut sijoituspaikat **turvallisuuskaaviosta**.

⚠ VAROITUS

Veneen ylipaino voi vahingoittaa moottoria jopa silloin, kun se ei ole käynnissä.

- Valmistajan kilpeen merkittyä veneen suurinta suositeltua kuormaa ei saa ylittää lastattaessa venettä.
- Lastaa vene aina huolellisesti ja sijoita lasti siten, että suunniteltu trimmi säilyy.
- Vältä raskaiden varusteiden tai materiaalien sijoittamista korkealle veneessä.

Kiinteissä tankeissa olevat nesteet eivät sisälly valmistajan kilvessä ilmoitettuun maksimikuormaan.

⚠ VAROITUS

Matkustajille tarkoitettuja istuinpaikkoja tulee aina käyttää veneen ollessa vesillä.

Valmistajan kilpeen merkittyä veneen suurinta sallittua henkilömäärää ei saa ylittää.

Veneessä olevien henkilöiden ja heidän henkilökohtaisten varusteidensa yhteispaino ei saa ylittää valmistajan kilpeen merkittyä veneen suurinta sallittua kuormaa.

⚠ HUOMIO

Henkilövahinkojen sekä katon tai kattorakenteiden vaurioitumisen vaara.

Kuormia tai välineitä ei saa sijoittaa tai kiinnittää katolle tai kattorakenteisiin, jos erillistä kattotelineä ei ole.

Katolle ei saa mennä eikä kattotelineistä saa roikkua.

2.1 Turvallinen ja vastuullinen veneen käsittely

Tutustu näihin turvallisuusseikkoihin ennen veneen käyttöä.

Venettä ohjaava henkilö on vastuussa kaikkien matkustajien sekä muiden merenkulkijoiden turvallisuudesta.

⚠ HUOMIO

Omistajan vastuulla on varmistaa, että normaali toimintatila säilyy. Tämä tarkoittaa sitä, että veneen nopeus tulee mukauttaa kulloiseenkin merenkäyntiin ja että venettä tulee käyttää hyvän merimiestavan mukaisesti.

Näiden turvallisuussääntöjen laiminlyönti saattaa johtaa vakavaan loukkaantumiseen tai kuolemaan.

- Venettä ohjaavan henkilön tulee olla pätevä ohjaamaan tämän tyyppistä ja kokoista venettä.
- Epäpätevä tai alkoholin, huumeiden tai muun harkintakykyä heikentävän aineen vaikutuksen alaisena oleva henkilö ei saa ohjata venettä.
- Venettä tulee aina kuljettaa sellaisilla nopeuksilla, jotka eivät aiheuta vaaraa ihmisille tai omaisuudelle.
- Kapteenin tulee jatkuvasti huomioida olosuhteet veneen ollessa vesillä ja erityisesti ennen jyrkkiä käänteitä.
- Jos vesillä liikutaan haastavissa olosuhteissa, kuten kovassa aallokossa ja kovalla tuulella, näkyvyyden ollessa heikentynyt ja ruuhkaisilla väylillä, hiljennä nopeutta, käytä asianmukaisia navigointivälineitä ja -valoja ja käytä tähytystä mahdollisten vaarojen tunnistamiseksi.
- Kiinnitä huomiota peräaaltoihin. Ne voivat vaarantaa pienemmät veneet tai vahingoittaa kiinnitettyinä olevia veneitä tai muuta omaisuutta. Olet vastuussa peräaaltojen aiheuttamista vahingoista.
- Matkustajia saa päästää veneen ollessa liikkeellä vain alueille, joilla oleskelu ei aiheuta vaaraa heille itselleen tai veneelle.
- Älä anna matkustajien oleskella taittuvilla peräistuimilla, perän lepuuttajalaatikoiden päällä tai partailla, kun vene on liikkeellä.
- Matkustajien tulee istua paikoillaan veneen ollessa liikkeellä.
- Alkoholin, huumeiden tai muiden harkintakykyä heikentävien aineiden käyttö aiheuttaa vakavan uhan itsellesi ja muille. Veneen kuljettaja on vastuussa veneessä olevien henkilöiden toiminnasta.
- Veneessä tulee olla yksi puettava kelluntavaruste jokaista veneessä olevaa matkustajaa kohden.

VAROITUS

Nopeuden aiheuttama vaara

Kyseessä on erittäin suorituskykyinen vene, jonka nopeus tulee mukauttaa olosuhteisiin. Vältä jyrkkiä käännöksiä yli 40 solmun nopeuksilla, jotta matkustajien turvallisuus ja mukavuus voidaan varmistaa. Älä koskaan kuljeta venettä nopeuksilla, joilla ei ole mahdollista reagoida yllättäviin ja ennakoimattomiin tilanteisiin. Kapteeni on aina vastuussa veneen turvallisesta ohjaamisesta.

VAROITUS

Älä koskaan aja veneellä nopeudella, jolla tunnet olosi epävarmaksi.

VAARA

Liukastumisvaara

Kansi saattaa olla märkänä liukas, mukaan lukien luistamattomilla alueilla. Ole erittäin varovainen liikkeessäsi liukkailla pinnoilla ja käytä asianmukaisia jalkineita.

VAARA

Älä lähde vesille ankarissa sääolosuhteissa, sillä seurauksena voi olla vakava loukkaantuminen tai kuolema. Palaa aina maihin, ennen kuin sää heikkenee.

2.2 Turvallisuuskaavio

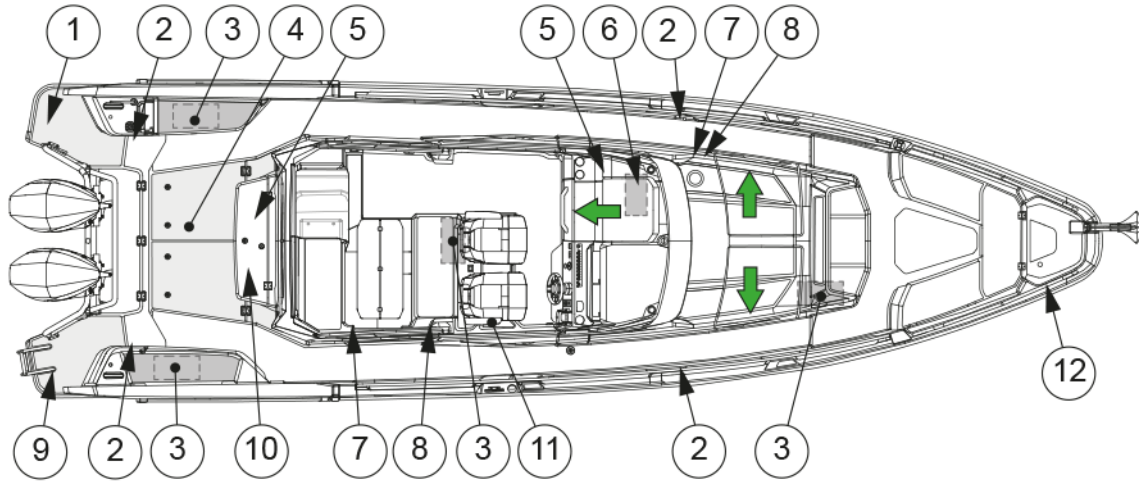

- (1) Portaat
- (2) Turvalajaiden kiinnityspisteet
- (3) Sammutin
- (4) Pelastuslautan säilytys
- (5) Valinnaisen nestekaasukeittimen sulkuventtiili
- (6) Sammutuspeite, suositellaan
- (7) Häkähälytys
- (8) Palohälytin
- (9) Valinnaiset uimaportaat
- (10) Päävirtakytkin
- (11) Päävirtakytkimen kauko-ohjain
- (12) Valinnainen kaasupullo, nestekaasun pääsulkuventtiili
- Uloskäynti

2.3 Paloturvallisuus ja palontorjunta

Yleisimpiä palon syttymislähteitä ovat moottori sekä liesi. Jos veneessä sytty tulipalo, seurauksena voi olla räjähdys.

VAROITUS

Palo etenee yleensä erittäin nopeasti, joten palon syttyessä on toimittava nopeasti ja sammutettava se käyttämällä veneessä olevaa sammutinta.

Sammuttimien/sammuttimien tarkat sijainnit on esitetty **turvallisuuskaaviossa**.

Jos palo on riistäytymässä käsistä, palavasta veneestä tulee poistua henkilöturvallisuuden vuoksi.

VAROITUS

Palo tulee aina sammuttaa estämällä palon hapensaanti.
Sammuttamiseen ei pidä käyttää vettä!

VAROITUS

Jos palo etenee polttoainesäiliöön, seurauksena voi olla räjähdys ja suuren alueen syttyminen palamaan veneen ympärillä.

- Pilssi on aina pidettävä puhtaana, ja se tulee tarkistaa säännöllisesti polttoaine- ja kaasuhöyryjen tai polttoaine- ja öljyvuojojen varalta.
- Verhoja tai muuta herkästi syttyvää materiaalia ei saa asentaa minkään avoliekkiä käyttävien laitteiden lähelle.
- Älä jätä venettä valvomatta, kun lämmitin on päällä.
- Älä tankkaa polttoainetta tai vaihda kaasupulloa, kun moottorit ovat käynnissä.
- Älä tupakoi käsitellessäsi polttoainetta tai kaasua.
- Älä tuki poistumisteitä tai hätäuloskäyntejä.
- Älä koskaan estä pääsyä turvalaitteisiin, kuten polttoaineventtiileihin ja päävirtakytkimiin.
- Älä estä pääsyä näkyvillä tai piilossa oleville sammuttimille.
- Älä tee muutoksia veneen järjestelmiin (erityisesti sähkö-, polttoaine- ja kaasujärjestelmiin).

2.3.1 Palontorjuntavälineet

Palontorjuntavälineiden tarkat sijainnit on esitetty **turvallisuuskaaviossa**.

Sammuttimet

Vene tulee varustaa käsisammuttimilla. Palosammuttimien paloluokkien tulee olla vähintään seuraavat:

- Tyyrpuurin ja paapuurin puoleiset lepuuttajalaatikot: 8A/89B (USCG: 5-B)
- Lähellä kuljettajan istuinta, jalkatuen alla ja keulahytissä: 8A/68B (USCG: 5-B)

Sammuttimien tarkat sijainnit on esitetty **turvallisuuskaaviossa**.



Palosammuttimet eivät sisälly valmistajan toimitukseen. Vene tulee varustaa palosammuttimilla ennen kuin se otetaan käyttöön.

Sammutuspeite

Sammutuspeite on ihanteellinen pienten tulipalojen sammuttamiseen ja hyvä vaihtoehto myös jos jonkun vaatteet syttyvät tuleen.

- Säilytä sammutuspeitettä veneessä paikassa, jossa se on helposti ulottuvilla.

2.3.2 Veneen omistajien ja käyttäjien velvollisuudet

Veneen omistajan ja käyttäjän tulee huolehtia, että palontorjuntavälineet ovat aina käytettävissä veneessä.

- Tarkasta palonsammutusvälineet säännöllisesti niille määritettyjen tarkastusvälien mukaisesti.
- Korvaa vanhentuneet varusteet välittömästi vastaavilla tai paremmilla varusteilla.
- Kerro miehistölle ja matkustajille palontorjuntavälineiden sijainnista ja käytöstä sekä poistumisteiden ja hätäuloskäyntien sijainnista.

2.3.3 Tarkistuslista: Moottoripalo

- Sammuta moottori.
- Ohjaa venettä vastatuuleen, mikäli mahdollista.
- Varmista, että kaikilla matkustajilla on pelastusliivit.
- Tarvittaessa:
 - Evakuoivat matkustajat.
 - Ota yhteys meripelastukseen.
- Sammuta tulipalo.
- Ennen kuin moottoriluukku avataan, on varmistettava täysin siitä, että palo on sammunut.
Avaa varovasti moottoriluukku ja valmistaudu tarvittaessa käyttämään kannettavaa sammutinta jälkisammutukseen.
- Sammuta mahdolliset kytöpalot vedellä.

2.3.4 Tarkistuslista: Tulipalon jälkeen

- Avaa ovet ja ikkunat ilmanvaihdon tehostamiseksi.
- Tutki vene ja sen varusteet ja korjaa mahdolliset vauriot.
- Ota tarvittaessa yhteyttä paikallisiin viranomaisiin.
- Varmista, että sammutusvarusteet täytetään uudelleen tai korvataan uusilla käytön jälkeen.

2.4 Häkä

VAROITUS

Häkä eli hiilimonoksidi (CO) on väritön, hajuton, mauton ja erittäin vaarallinen kaasu.

Kaikki moottorit, generaattorit ja muut polttoainekäyttöiset laitteet muodostavat häkää pakokaasuna.

Pitkäaikainen altistuminen pienille häkäpitoisuuksille tai nopea altistuminen suurille pitoisuuksille voi aiheuttaa aivovaurion tai kuoleman.

Avaa kaikki ovet, verhot, ikkunat ja luukut varmistaaksesi raittiin ilman riittävän kierron, kun moottori, generaattori tai muut polttoainekäyttöiset laitteet ovat käytössä veneen ollessa ankkuroituna, kiinnitettynä tai rantautuneena.

Jos haistat moottorin tai generaattorin pakokaasuja, hengität häkää. Häkää voi olla ilmassa, vaikka pakokaasujen hajua ei tuntuisi.

VAROITUS

Jos häkävaroitin aktivoituu, varmista että kaikki veneessä olevat henkilöt poistuvat suljetuista tiloista.

- Jos veneessä havaitaan pakokaasuja tai epäillään olevan häkää, ryhdy välittömästi toimiin näiden kaasujen poistamiseksi.
- Sammuta kaikki moottorit ja generaattorit.
- Avaa kaikki luukut, ikkunat ja aukot tuulettamista varten.

Kurssin ja nopeuden muuttaminen vastatuuleen voi parantaa ilmanvaihtoa.

Häkämyrkytyksen oireita ovat huimaus, korvien soiminen, päänsärky, pahoinvointi ja tajuttomuus. Myrkytyksen uhrin iho muuttuu usein punaiseksi.

Koska häkä on hajutonta, väritöntä ja mautonta, sitä on vaikea huomata ennen myrkytystä.

VAARA

- Jos häkämyrkytystä epäillään, uhri tulee viedä raittiiseen ilmaan ja hänet tulee saada hengittämään syvään.
- Jos uhri lakkaa hengittämästä, aloita elvytys.
- Usein uhri onnistutaan elvyttämään, mutta hänen tilansa myöhemmin heikkenee, koska elimet ovat vaurioituneet hapenpuutteen vuoksi. Tällöin on hakeuduttava välittömästi lääkäriin.

Häkäpitoisuus voi nousta korkeaksi seuraavissa tilanteissa:

- Tuuletusläpiviennit on tukittu ajettaessa hitaasti tai ne ovat veden alla.
- Käytössä on kanvasverhot.
- Tuuli puhaltaa pakokaasuja veneessä olevia henkilöitä kohti.
- Moottoria tai generaattoria käytetään pienessä tilassa.
- Venettä käytetään keula korkealla.

Häkäpitoisuus on vaarallisen korkea seuraavissa tilanteissa:

- Moottorin tai generaattorin pakokaasujärjestelmä vuotaa.
- Raitis ilma ei pääse kiertämään riittävästi oleskelutiloissa.
- Kaasut siirtyvät veneen peräosasta ohjauspisteeseen ja hyttialueelle.



Toimi näin pienentääksesi hään kertymisen riskiä käytettäessä moottoria ja generaattoria tai muita polttoainekäyttöisiä laitteita:

- Varmista riittävä tuuletus käytettäessä kanvas- tai ikkunasivuverhoja veneen ollessa vesillä, ankkuroituna, kiinnitettynä ja rantautuneena.
- Käytä polttoainekäyttöisiä laitteita, kuten hiili-, propaani-, nestekaasu-, CNG- tai spriikeittäviä, paikoissa, joissa raitis ilma pääsee kiertämään. Jos ilma ei kierrä, älä käytä tällaisia laitteita varsinkaan hytissä veneen ollessa ankkuroituna, kiinnitettynä tai rantautuneena.
- Älä pidä moottoria tyhjäkäynnillä yhtäjaksoisesti yli 15:tä minuuttia veneen ollessa paikoillaan.
- Tarkasta pakokaasujärjestelmä säännöllisesti. Ohjeita on valmistajan käsikirjassa.

2.5 Häkävaroitin

Veneessä on häkävaroitussjärjestelmä.

Kaikissa veneen majoitustiloissa on häkävaroitimet.

- Tarkista säännöllisin väliajoin, että varoitussjärjestelmä toimii. Ohjeita on varusteen valmistajan käsikirjassa.
- Häkävaroitinta ei voi kytkeä pois päältä veneen ollessa käytössä.

Seuraavassa on kuvaus varoitimen merkkiäänistä ja -valoista.



Pariston matala jännite voi aktivoida häkävaroitimen hälytysäänän.

Käyttö	Merkkiääni	Merkkivalo
Normaali	Ei mitään	Vihreä merkkivalo vilkkuu minuutin välein
Häkähälytys	4 piippausta, 5 sekuntia hiljaa – sykli toistuu	Vilkkuu punaisena
Hälytinvika	Piippaa 30 sekunnin välein	Vilkkuu vuorotellen punaisena/ vihreänä
Käyttöikä on päättynyt	Piippaa 25–30 sekunnin välein	Vilkkuu perätysten punainen punainen vihreä vihreä

2.6 Palohälytin

Veneessä on palohälyttimet.

Palohälytin on paristokäyttöinen. Kun paristo on vähissä, palohälytin ilmoittaa tästä merkkiäänellä.

Palohälytyn voi antaa väärän hälytyksen, jos sen läheisyydessä on höyryä, kondensaatiota tai tavanomaisia savuja tai kaasuja.

Palohälyttimessä on vakiona vaimennustoiminto, joka toimii testipainikkeella. Tämä toiminto voi olla hyödyllinen, kun ruoanlaitosta aiheutuu väärä hälytys tai jos muut vaarattomat lähteet aktivoivat hälytyksen. Vaimennustoiminto vaimentaa hälyttimen tilapäisesti, ja se voidaan aktivoida painamalla testipainiketta noin 1 sekunnin ajan. Kun vaimennustoiminto on aktivoitu, hälytyn siirtyy 10 minuutiksi lepotilaan, jolloin käytössä on matalampi herkkyys. Matalampi herkkyys ilmaistaan 10 sekunnin välein vilkkuvalla punaisella merkkivalolla. Kun vaimennusjakso on päättynyt, laite ilmaisee palaamisen normaaliin herkkyysasteeseen kahdella lyhyellä piippauksella. Jos savun tiheys lisääntyy vaimennusjakson aikana, laite palaa hälytystilaan automaattisesti.

Palohälyttimet tulee vaihtaa vähintään 5 vuoden välein.

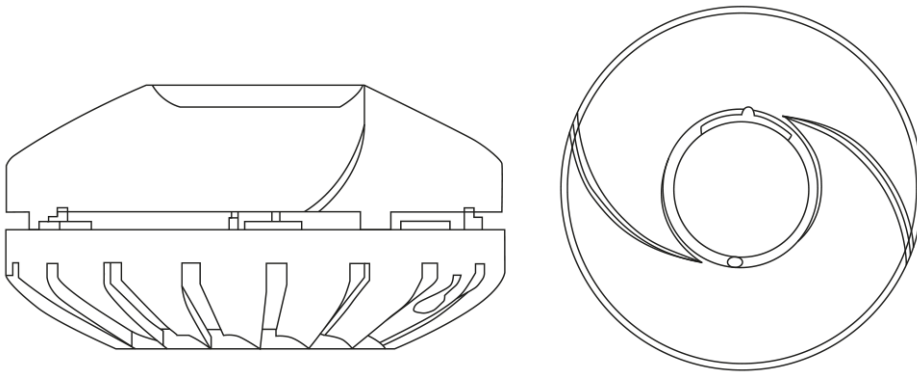

Kuva 2.1 Palohälytyn

2.7 Pelastuslautta

Venettä ei ole varustettu valmistajan toimesta pelastuslautalla.

Pelastuslautan säilytys

Jos hankit veneeseen pelastuslautan, säilytä sitä veneen perässä, jotta se on helposti käytettävissä hätätilanteessa.

Pelastuslautan käyttö

Pelastuslautta tulee kiinnittää veneen perään ja sen tulee olla käyttövalmiina.



Hätätilanteessa pelastuslauttaan on helpointa ja turvallisinta nousta uimatasolta. Moottori tulee sammuttaa ennen pelastuslautan käyttämistä.

Noudata pelastuslautan valmistajan ohjeita.

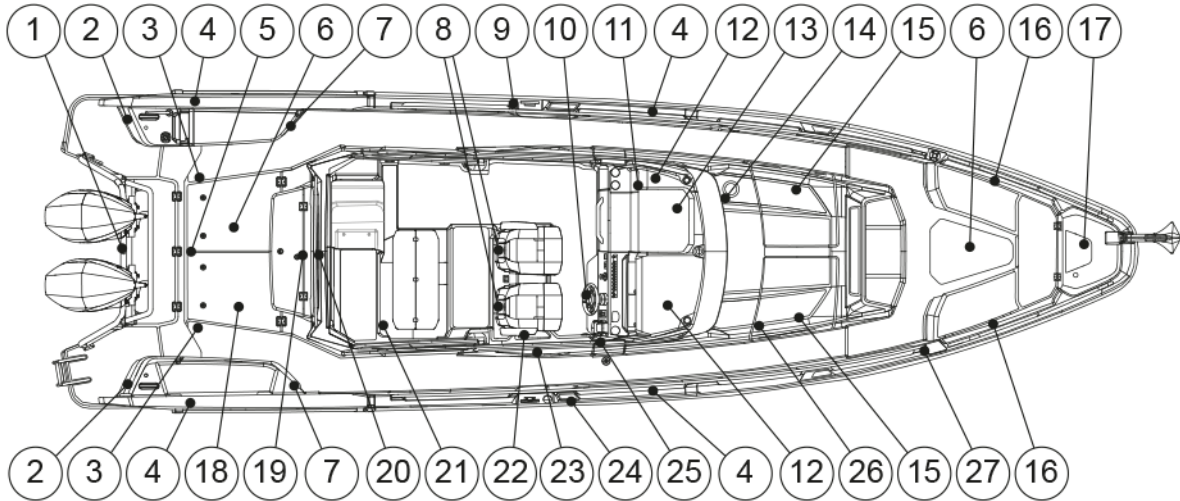

2.8 Veneen turvamerkinnot



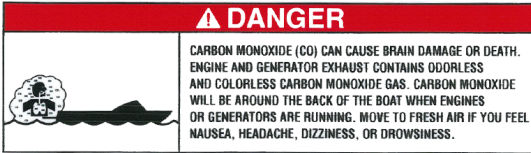

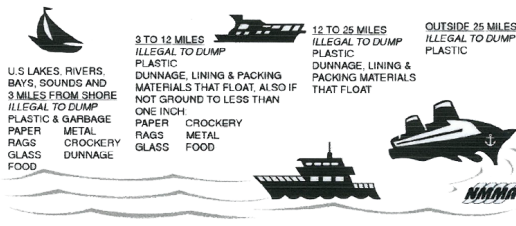
Seuraavassa kuvassa ja taulukossa on veneessä olevien turvamerkinnot ja kuvaukset. Merkinnot sijainti voi vaihdella valituista valinnaisvarusteista riippuen.

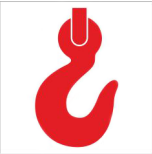





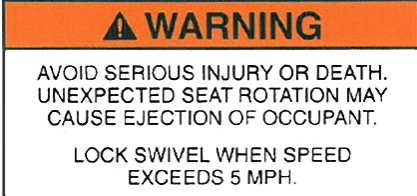

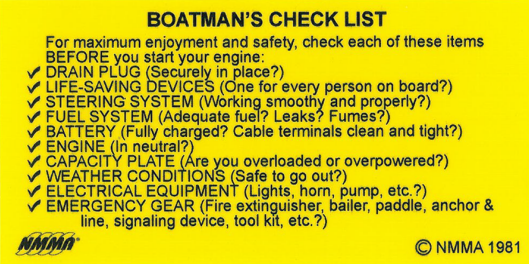
Sijainti	Merkintä	Kuvaus
1	 <p>SKI POLE MUST BE SECURED WHEN IN USE. TOW ROPE MAY BACKLASH INTO COCKPIT. DO NOT USE TO TOW ITEMS SUCH AS TUBES OR OTHER TOWABLES. MAX TOW LOAD CAPACITY IS 130 KG.</p>	<p>Varoitus</p> <p>Vesisuksien vetokoukun tulee olla kiinnitetty sen ollessa käytössä. Vetoköysi saattaa sinkoutua ohjauspisteeseen. Ei saa käyttää kumiveneiden kaltaisten esineiden tai muiden hinattavien kohteiden hinaamiseen. Suurin sallittu hinauskuorma on 130 kg.</p>
2	 <p>CONTACT WITH A SPINNING PROPELLER WILL CAUSE SERIOUS INJURY OR DEATH.</p> <p>STAY CLEAR OF BOAT AND STAY OFF SWIM PLATFORM AND BOARDING LADDER WHILE ENGINE IS RUNNING.</p>	<p>Vaara</p> <p>Osuminen pyörivään potkuriin aiheuttaa vakavan loukkaantumisen tai kuoleman.</p> <p>Pysy kaukana veneestä ja poissa uimatasolta ja uimaportailta, kun moottori on käynnissä.</p>
2	 <p>CARBON MONOXIDE (CO) CAN CAUSE BRAIN DAMAGE OR DEATH. ENGINE AND GENERATOR EXHAUST CONTAINS ODORLESS AND COLORLESS CARBON MONOXIDE GAS. CARBON MONOXIDE WILL BE AROUND THE BACK OF THE BOAT WHEN ENGINES OR GENERATORS ARE RUNNING. MOVE TO FRESH AIR IF YOU FEEL NAUSEA, HEADACHE, DIZZINESS, OR DROWSINESS.</p>	<p>Vaara</p> <p>Häkä voi aiheuttaa aivovaurion tai kuoleman. Moottorin ja generaattorin pakokaasut sisältävät hajutonta ja väritöntä häkäkaasua. Veneen takaosassa on häkää, kun moottorit tai generaattorit ovat käynnissä. Siirry raittiiseen ilmaan, jos tunnet pahoinvointia, päänsärkyä, huimausta tai uneliaisuutta.</p>

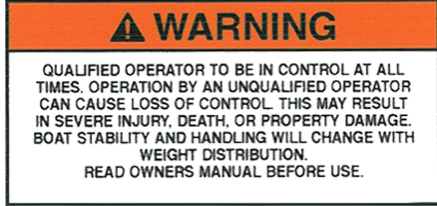
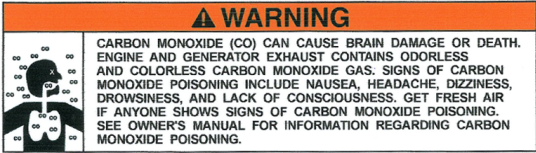

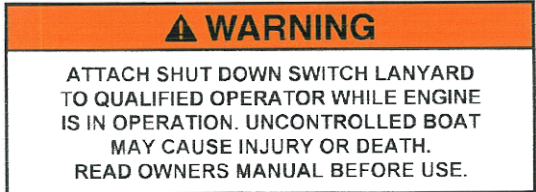



Sijainti	Merkintä	Kuvaus
2	<p align="center">DISCHARGE OF OIL PROHIBITED</p> <p align="center">THE FEDERAL WATER POLLUTION CONTROL ACT PROHIBITS THE DISCHARGE OF OIL OR OILY WASTE INTO OR UPON THE NAVIGABLE WATERS OF THE UNITED STATES, OR THE WATERS OF THE CONTIGUOUS ZONE, OR WHICH MAY AFFECT NATURAL RESOURCES BELONGING TO, APPERTAINING TO, OR UNDER THE EXCLUSIVE MANAGMENT AUTHORITY OF THE UNITED STATES, IF SUCH DISCHARGE CAUSES A FILM OR DISCOLORATION OF THE SURFACE OF THE WATER OR CAUSES A SLUDGE OR EMULSION BENEATH THE SURFACE OF THE WATER. VIOLATORS ARE SUBJECT TO SUBSTANTIAL CIVIL PENALTIES AND/OR CRIMINAL SANCTIONS INCLUDING FINES AND IMPRISONMENT.</p> 	<p>Öljyn laskeminen veteen kielletty</p> <p>Veden saastumisen valvontaa koskeva liittovaltion laki kieltää öljyn tai öljyisen jätteen laskemisen Yhdysvaltain tai lisävyöhykkeen vesiväyliin tai -väyliillä tai tämän tekemisen tavalla, joka saattaa vaikuttaa luonnonvaroihin, jotka ovat Yhdysvaltain yksinomaiseen toimivaltaan kuuluvia, liittyviä tai sen alaisuudessa, jos tällainen päästö aiheuttaa kalvon tai vedenpintojen värjäytymisen tai lietettä tai emulsiota vedenpinnan alle. Tämän lain rikkomisesta langetetaan huomattavia siviili- ja/ tai rikosoikeudellisia seuraamuksia, kuten sakot ja vankeustuomio.</p> <p>NMMA</p>
2	<p>LIQUIDS HERE IT IS ILLEGAL FOR ANY VESSEL TO DUMP PLASTIC TRASH ANYWHERE IN THE OCEAN OR NAVIGABLE WATERS OF THE UNITED STATES. ANNEX V OF THE MARPOL TREATY IS AN</p> <p>INTERNATIONAL LAW FOR A CLEANER, SAFER MARINE ANVIRONMENT. VIOLATION OF THESE REQUIREMENTS MAY RESULT IN CIVIL PENALTY UP TO \$25,000, FINE AND IMPRISONMENT.</p>  <p>U.S. LAKES, RIVERS, BAYS, SOUNDS AND 3 MILES FROM SHORE ILLEGAL TO DUMP PLASTIC & GARBAGE PAPER METAL RAGS CROCKERY GLASS DUNNAGE FOOD</p> <p>3 TO 12 MILES ILLEGAL TO DUMP PLASTIC DUNNAGE, LINING & PACKING MATERIALS THAT FLOAT, ALSO IF NOT GROUND TO LESS THAN ONE INCH PAPER CROCKERY RAGS METAL GLASS FOOD</p> <p>12 TO 25 MILES ILLEGAL TO DUMP PLASTIC DUNNAGE, LINING & PACKING MATERIALS THAT FLOAT</p> <p>OUTSIDE 25 MILES ILLEGAL TO DUMP PLASTIC</p> <p align="center">State and local regulations may further restrict the disposal of garbage</p>	<p>Nesteet tänne. Aluksilta on laitonta heittää muoviroskia Yhdysvaltain meriin tai vesiväyliin. MARPOL-yleissopimuksen liite V on kansainvälinen laki, jolla pyritään puhtaampaan ja turvallisempaan meriympäristöön. Näiden määräysten rikkominen voi johtaa enintään 25 000 dollarin siviilioikeudelliseen rangaistukseen, sakkoihin ja vankeustuomioon. Yhdysvaltalaiset järvet, joet, lahdet, salmet ja 3 mailia rannasta: Laitonta heittää vesistöön muovia ja roskia, paperia, metallia, räsyjä, savitavaraa, lasia, säilytyspuita ja elintarvikkeita.</p> <p><u>3–12 mailia rannasta:</u> Laitonta heittää vesistöön muovia, säilytyspuita sekä kelluvia sisuste- ja pakkausmateriaaleja. Lisäksi alle tuuman kokoisiksi paloiksi jauhamattomina: paperi, savitavara, räsy, metalli, lasi, elintarvikkeet.</p> <p><u>12–25 mailia rannasta:</u> Laitonta heittää vesistöön muovia, säilytyspuita sekä kelluvia sisuste- ja pakkausmateriaaleja.</p> <p><u>Yli 25 mailia rannasta:</u> Laitonta heittää vesistöön muovia.</p> <p>Osavaltioiden ja paikallisissa määräyksissä voi olla tarkempia jätteiden hävittämistä koskevia rajoituksia.</p>



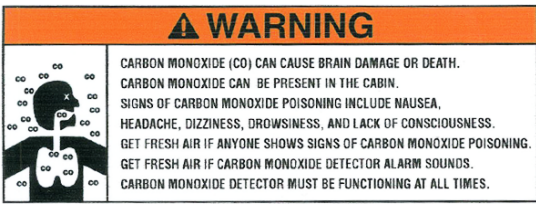

Sijainti	Merkintä	Kuvaus
2	 <p>WARNING</p> <p>Ask the Captain before entering the water. This boat has a feature called Skyhook, which automatically holds the boat in position.</p> <p>When Skyhook is activated:</p> <ul style="list-style-type: none"> • the propellers rotate automatically; • propeller rotation may not be obvious; • the boat may suddenly move in any direction; • the propellers can injure people in the water anywhere around the boat. <p>Unless the Captain give you permission:</p> <ul style="list-style-type: none"> • do not go in the water; wind or water current can move swimmers into the propellers. • do not sit or stand where you could fall overboard; you may lose your balance if the boat moves suddenly. 	<p>Kysy lupa kapteenilta ennen veteen menemistä</p> <p>Veneessä on Skyhook-toiminto, joka pitää veneen automaattisesti paikoillaan.</p> <p>Kun Skyhook on aktiivituuna:</p> <ul style="list-style-type: none"> • Potkurit pyöriivät automaattisesti. • Potkurien pyöriminen ei välttämättä ole ilmeistä. • Vene saattaa yhtäkkiä liikkua mihin tahansa suuntaan. • Potkureista saattaa aiheutua vammoja ihmisille, jotka ovat vedessä missä tahansa veneen lähetyvillä. <p>Ellei kapteeni anna lupaa:</p> <ul style="list-style-type: none"> • Älä mene veteen; tuuli tai virtaus voi kuljettaa uimarin potkureihin. • Älä istu tai seiso paikassa, josta saatat pudota yli laidan; saatat menettää tasapainon, jos vene liikkuu äkillisesti.
3	<p>WARNING</p> <p>WATERTIGHT CLOSURE KEEP SHUT WHEN UNDER WAY</p>	<p>Varoitus</p> <p>Vesitiivis sulku. Pidä suljettuna vesillä ollessa.</p>
4		<p>Kiinnityspiste</p>
5		<p>Vaara</p> <p>Jos luukku jätetään auki, pakokaasu saattaa päästä hyttiin, mistä saattaa seurata vakava loukkaantuminen tai kuolema.</p>
5		<p>Varoitus</p> <p>Pidä suljettuna vesillä ollessa.</p>

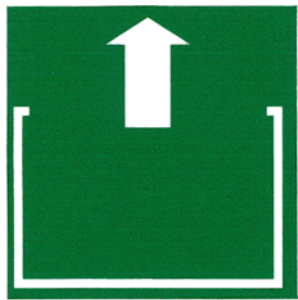
Sijainti	Merkintä	Kuvaus
6		Varoitus Huoltovapaiden AGM-akkujen asentaminen on sallittu vain tällä alueella.
7		Sammutin
8		Varoitus Vältä vakava loukkaantuminen tai kuolema. Istuimen kääntyminen odottamatta saattaa aiheuttaa sinkoutumisen istuimelta. Lukitse istuin nopeuden ollessa yli 5 mph, jotta se ei käännä.
9		Huomio Lämmittimen pakokaasujen poistoaukko. Kuumia höyryjä.
10		Veneilijän tarkistuslista Jotta veneily sujuu mukavasti ja turvallisesti, tarkista kaikki seuraavat kohteet ennen moottorin käynnistämistä: – Tyhjennystulppa (Kunnolla paikoillaan?) – Pelastusvälineet (Yksi jokaiselle veneessä olijalle?) – Ohjausjärjestelmä (Toimii sujuvasti ja oikein?) – Polttoainejärjestelmä (Riittävästi polttoainetta? Vuotoja? Kaasuja?) – Akku (Ladattu täyteen? Kaapelikengät puhtaata ja tiukat?) – Moottori (Vapaalla?) – Arvokilpi (Onko kuormaa tai tehoa liikaa?) – Sähkölaitteet (Valot, äänitorvi, pumppu jne.?) – Häätövarusteet (Sammutin, äyskäri, mela, ankkuri ja köysi, merkinantolaitteet, työkalusarja jne.?)

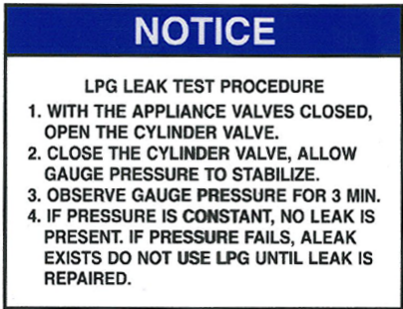

Sijainti	Merkintä	Kuvaus
10		<p>Varoitus</p> <p>Noudata varovaisuutta vedettäessä vesihiihtäjää, sillä vetoköysi saattaa sinkoutua ohjauspisteeseen päästessään irti.</p>
10		<p>Varoitus</p> <p>Veneen ohjaimissa tulee aina olla pätevä kuljettaja. Jos venettä ohjaa epäpätevä kuljettaja, seurauksena voi olla hallinnan menettäminen. Tämä voi johtaa vakavaan loukkaantumiseen, kuolemaan tai omaisuusvahinkoihin. Veneen vakavuus ja käsiteltävyys riippuvat painon jakautumisesta.</p> <p>Lue omistajan käsikirja ennen käyttöä.</p>
10		<p>Varoitus</p> <p>Häkä voi aiheuttaa aivovaurion tai kuoleman. Moottorin ja generaattorin pakokaasut sisältävät hajutonta ja väritöntä häkäkaasua. Häkämyrkytyksen merkkejä ovat pahoinvointi, päänsärky, huimaus, uneliaisuus ja tajunnan menettäminen. Jos jollakulla ilmenee häkämyrkytyksen merkkejä, on hakeuduttava raittiiseen ilmaan. Lisätietoja häkämyrkytyksestä on omistajan käsikirjassa.</p>
10		<p>Varoitus</p> <p>Osuminen pyörivään potkuriin aiheuttaa vakavan loukkaantumisen tai kuoleman.</p> <p>Moottorien on oltava sammutettuna, kun vedessä veneen lähellä, uimatasolla tai uimaportilla on ihmisiä.</p> <p>Venettä ei saa koskaan peruuttaa kohti vedessä olevaa henkilöä.</p>
10		<p>Varoitus</p> <p>Pysäytyskytkimen narun tulee olla kiinnitettynä pätevään kuljettajaan moottorin ollessa käynnissä. Jos veneen hallinta menetetään, seurauksena voi olla loukkaantuminen tai kuolema.</p> <p>Lue omistajan käsikirja ennen käyttöä.</p>
10		<p>Varoitus</p> <p>Näkyvyys on rajallinen tästä ohjauspisteestä käsin, kun venettä ohjataan istuma-asennossa. Vältä törmäyksistä aiheutuva vakava loukkaantuminen tai kuolema. Ohjaaminen seisten saattaa olla tarpeen, jotta tähyystys on mahdollista vesiliikennesääntöjen mukaisesti. Lue omistajan käsikirja.</p>





Sijainti	Merkintä	Kuvaus
11		Nestekaasun sulkuventtiili
11	<div style="border: 1px solid black; padding: 5px;"> <p style="text-align: center;">⚠ WARNING</p> <p>Liquefied propane gas (LPG) is flammable and explosive. Follow these instructions to avoid injury or death from fire or explosion.</p> <ul style="list-style-type: none"> • This system is designed for use with liquefied petroleum gas (LPG/propane/butane) only. Do not connect compressed natural gas (CNG) to this system. • Keep LPG cylinder and/or solenoid valve(s) closed when the boat is unattended, and when appliances are not in use. • Close cylinder valves immediately in any emergency. • Keep empty cylinders lightly closed. • Close all appliance valves before opening cylinder valve. • Apply ignition source to burner before opening appliance valve. • Test the system for leakage in accordance with the instructions required to be posted in the vicinity of the cylinder each time the supply valve is opened for appliance use. Never use a flame to check for leaks! </div>	<p>Varoitus</p> <p>Nestekaasu (LPG) on herkästi syttyvää ja räjähdysvaarallista. Noudata näitä ohjeita, jotta loukkaantumiseen tai kuolemaan johtavat tulipalot tai räjähdykset vältetään.</p> <ul style="list-style-type: none"> • Järjestelmä on tarkoitettu käytettäväksi vain nestekaasun (LPG/propaani/butaani) kanssa. Älä kytke paineistettua maakaasua (CNG) tähän järjestelmään. • Pidä nestekaasupullo ja/tai solenoidiventtiili(t) suljettuna, kun veneessä ei ole ketään ja kun laitteita ei käytetä. • Hätätilanteessa pullon venttiilit tulee sulkea heti. • Pidä tyhjät pullot tiiviisti suljettuina. • Sulje kaikki laitteiden venttiilit ennen pullon venttiiliin avaamista. • Vie sytytyslähde polttimen luo ennen laitteen venttiiliin avaamista. • Testaa järjestelmä vuotojen varalta aina kun syöttöventtiili avataan laitteen käyttöä varten. Noudata tässä ohjeita, joiden tulee olla pullon lähistöllä. Älä käytä kaasuvuotojen tarkistuksessa liekkiä.
12		Vesi ei ole juomakelpoista.
13	<div style="border: 1px solid black; padding: 5px;"> <p style="text-align: center;">⚠ WARNING</p> <p>OPEN FLAME APPLIANCES CAN IGNITE GASOLINE VAPORS CAUSING DEATH OR INJURIES FROM FIRE OR EXPLOSION. TURN OFF ALL OPEN FLAME APPLIANCES WHEN REFUELING.</p> </div>	<p>Varoitus</p> <p>Avoliekkilaitteet voivat sytyttää polttoainehöyryt, mikä saattaa aiheuttaa tulipalon tai räjähdysen ja sen seurauksena kuoleman tai loukkaantumisen. Sammuta kaikki avoliekkilaitteet tankkaamisen ajaksi.</p>
13	<div style="border: 1px solid black; padding: 5px;"> <p style="text-align: center;">⚠ WARNING</p> <p>Open flame cooking appliances consume oxygen and produce carbon monoxide. To avoid asphyxiation or injury or death from exposure to carbon monoxide, maintain open ventilation when using these appliances. Do not use this appliance for comfort heating.</p> </div>	<p>Varoitus</p> <p>Ruoanlaittoon käytettävät avoliekkilaitteet kuluttavat happea ja tuottavat häkää. Varmista ilmanvaihto käytettäessä näitä laitteita, jotta tukehtuminen tai loukkaantuminen tai kuolema häkäaltistumisen vuoksi vältetään.</p> <p>Älä käytä tätä laitetta mukavuuslämmitykseen.</p>



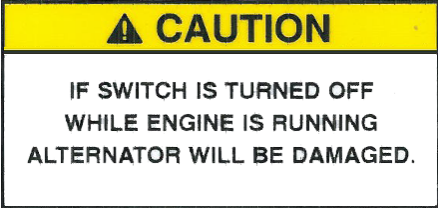

Sijainti	Merkintä	Kuvaus
13		Ilmastoinnin veden sulkuventtiili.
13		Jätevesitankin sulkuventtiili
14		<p>Varoitus</p> <p>Häkä voi aiheuttaa aivovaurion tai kuoleman.</p> <p>Hytissä voi olla häkää.</p> <p>Häkämyrkytyksen merkkejä ovat pahoinvointi, päänsärky, huimaus, uneliaisuus ja tajunnan menettäminen.</p> <p>Jos jollakulla ilmenee häkämyrkytyksen merkkejä, on hakeuduttava raittiiseen ilmaan.</p> <p>Jos häkävaroitin hälyttää, on hakeuduttava raittiiseen ilmaan.</p> <p>Häkävaroitin tulee olla aina toimintakunnossa.</p>
15		<p>Varoitus</p> <p>Pidä suljettuna vesillä ollessa.</p>
15		Hätäuloskäynti
16		<p>Varoitus</p> <p>Tuuletusta ei ole. Polttoainehöyryt aiheuttavat palo- ja räjähdysvaaran. Polttoainetta tai herkästi syttyviä nesteitä ei saa säilyttää täällä, sillä muuten seurauksena voi olla loukkaantuminen tai kuolema.</p>

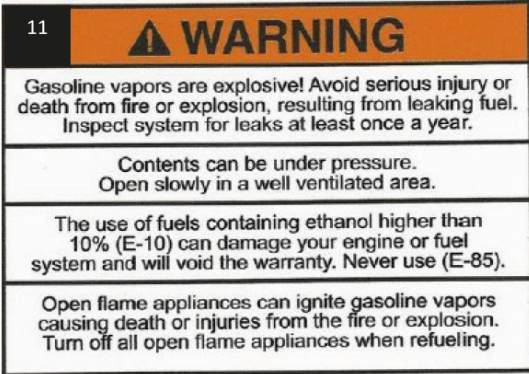
Sijainti	Merkintä	Kuvaus
17		Nestekaasun sulkuventtiili
17		Huomautus Nestekaasun käyttöpaine Butaani: 28 mbar Propaani: 37 mbar
17		Huomautus Nestekaasun vuototestimenettely 1.Kun laitteen venttiilit on suljettu, avaa pullon venttiili. 2.Sulje pullon venttiili ja anna mittarissa näkyvän paineen tasaantua. 3.Tarkkaile mittarissa näkyvää painetta 3 minuutin ajan. 4.Jos paine pysyy samana, vuotoa ei ole. Jos paine häviää, se on merkki vuodosta. Älä käytä nestekaasua, ennen kuin vuoto on korjattu.
17		Varoitus Avoliekkilaitteet voivat sytyttää polttoainehöyryt, mikä saattaa aiheuttaa tulipalon tai räjähdyksen ja sen seurauksena kuoleman tai loukkaantumisen. Sammuta kaikki avoliekkilaitteet tankkaamisen ajaksi.
17		Varoitus Pidä kädet poissa koneiden läheltä. Noudata kauko-ohjauksen käyttöönottoa koskevia ohjeita.
17		Kiinnitä huomiota varoituksiin ja lue käsikirja.
17		Varoitus Suurjännite Vältä sähköiskusta aiheutuva vakava loukkaantuminen tai kuolema. Katkaise vaihtovirtamaasähkö ja tasavirta-akkuvirta invertteriin ennen paneelin avaamista.

Sijainti	Merkintä	Kuvaus
17	<div style="border: 1px solid black; padding: 5px;"> <p style="text-align: center;">⚠ WARNING</p> <p style="text-align: center;">Liquefied propane gas (LPG) is flammable and explosive. Follow these instructions to avoid injury or death from fire or explosion.</p> <ul style="list-style-type: none"> • This system is designed for use with liquefied petroleum gas (LPG/propane/butane) only. Do not connect compressed natural gas (CNG) to this system. • Keep LPG cylinder and/or solenoid valve(s) closed when the boat is unattended, and when appliances are not in use. • Close cylinder valves immediately in any emergency. • Keep empty cylinders tightly closed. • Close all appliance valves before opening cylinder valve. • Apply ignition source to burner before opening appliance valve. • Test the system for leakage in accordance with the instructions required to be posted in the vicinity of the cylinder each time the supply valve is opened for appliance use. Never use a flame to check for leaks! </div>	<p>Varoitus</p> <p>Nestekaasu (LPG) on herkästi syttyvää ja räjähdysvaarallista. Noudata näitä ohjeita, jotta loukkaantumiseen tai kuolemaan johtavat tulipalot tai räjähdykset vältetään.</p> <ul style="list-style-type: none"> • Järjestelmä on tarkoitettu käytettäväksi vain nestekaasun (LPG/propaani/butaani) kanssa. Älä kytke paineistettua maakaasua (CNG) tähän järjestelmään. • Pidä nestekaasupullo ja/tai solenoidiventtiili(t) suljettuna, kun veneessä ei ole ketään ja kun laitteita ei käytetä. • Hätätilanteessa pullon venttiilit tulee sulkea heti. • Pidä tyhjät pullot tiiviisti suljettuina. • Sulje kaikki laitteiden venttiilit ennen pullon venttiilin avaamista. • Vie sytytyslähde polttimen luo ennen laitteen venttiilin avaamista. • Testaa järjestelmä vuotojen varalta aina kun syöttöventtiili avataan laitteen käyttöä varten. Noudata tässä ohjeita, joiden tulee olla pullon lähistöllä. Älä käytä kaasuvuotojen tarkistuksessa liekkiä.
17	<div style="border: 1px solid black; padding: 5px;"> <p style="text-align: center;">⚠ WARNING</p> <p style="text-align: center;">ELECTRICAL SHOCK AND FIRE HAZARD. FAILURE TO FOLLOW THESE INSTRUCTIONS MAY RESULT IN INJURY OR DEATH.</p> <p>(1) Turn off the boat's shore power connection switch before connecting or disconnecting the shore power cable.</p> <p>(2) Connect shore power cable at the boat first.</p> <p>(3) If polarity-warning indicator is activated, immediately disconnect cable.</p> <p>(4) Disconnect shore power cable at shore outlet first.</p> <p>(5) Close shore power inlet cover tightly.</p> <p style="text-align: center;">DO NOT ALTER SHORE POWER CABLE CONNECTORS</p> </div>	<p>Varoitus</p> <p>Sähköiskun ja tulipalon vaara. Näiden ohjeiden noudattamatta jättäminen saattaa aiheuttaa loukkaantumisen tai kuoleman.</p> <p>(1) Kytke veneen maasähköliitännän kytkin pois päältä ennen maasähkökaapelin liittämistä tai irrottamista.</p> <p>(2) Kytke maasähkökaapeli ensin veneeseen.</p> <p>(3) Jos napaisuusvaroitussilmäin aktivoituu, irrota kaapeli heti.</p> <p>(4) Irrota maasähkökaapeli ensin maasähköpistorasiasta.</p> <p>(5) Sulje maasähköliitännän kansi tiiviisti.</p> <p>Älä muokkaa maasähkökaapelin liittimiä</p>

Sijainti	Merkintä	Kuvaus
17	<div style="text-align: center;">⚠ WARNING</div> <p>ELECTRICAL SHOCK AND FIRE HAZARD. FAILURE TO FOLLOW THESE INSTRUCTIONS MAY RESULT IN INJURY OR DEATH.</p> <p>(1) Turn off the boat's shore power connection switch before connecting or disconnecting the shore power cable. (2) Connect shore power cable at the boat first. (3) If polarity-warning indicator is activated, immediately disconnect cable. (4) Disconnect shore power cable at shore outlet first. (5) Close shore power inlet cover tightly.</p> <p style="text-align: center;">DO NOT ALTER SHORE POWER CABLE CONNECTORS</p> <div style="text-align: center;">⚠ MISE EN GARDE</div> <p>RISQUE DE CHOC ELECTRIQUE ET D'INCENDIE. LE NON RESPECT DE CES INSTRUCTIONS PEUT CAUSE DES BLESSURES SERIEUSES OU LA MORT.</p> <p>(1) Fermer l'interrupteur de l'alimentation à terre avant de raccorder ou de débrancher le câble d'alimentation. (2) Raccorder d'abord le câble d'alimentation à terre au navire. (3) Si l'indicateur de polarité est activé, débrancher immédiatement le câble d'alimentation. (4) Débrancher d'abord le câble d'alimentation à terre de la borne du quai. (5) Fermer hermétiquement le couvercle du câble d'alimentation à terre.</p> <p style="text-align: center;">NO PAS MODIFIAR LE CABLE D'ALIMENTATION À LA TERRE</p>	Varoitus Maasähkö, Kanadan versio.
18	<div style="text-align: center;">⚠ CAUTION</div> <p style="text-align: center;">IF SWITCH IS TURNED OFF WHILE ENGINE IS RUNNING ALTERNATOR WILL BE DAMAGED.</p>	Huomio Jos kytkin kytetään pois päältä moottorin ollessa käynnissä, generaattori vaurioituu.
19	<div style="text-align: center;">⚠ WARNING</div> <div style="display: flex; align-items: center;">  <div style="margin-left: 10px;"> <p>DO NOT CLOSE THE WETBAR LID UNTIL THE GRILL HAS COMPLETELY COOLED DOWN</p> </div> </div>	Varoitus Älä sulje wetbarin kantta, ennen kuin grilli on jäähtynyt kokonaan.
20	<p style="text-align: center;">WARNING</p> <p style="text-align: center;">WATERTIGHT CLOSURE KEEP SHUT WHEN UNDER WAY</p>	Varoitus Vesitiivis sulku. Pidä suljettuna vesillä ollessa.
21	<div style="text-align: center;">⚠ WARNING</div> <div style="display: flex;">  <div style="margin-left: 10px;"> <p>CARBON MONOXIDE (CO) CAN CAUSE BRAIN DAMAGE OR DEATH. CARBON MONOXIDE CAN BE PRESENT IN THE CABIN. SIGNS OF CARBON MONOXIDE POISONING INCLUDE NAUSEA, HEADACHE, DIZZINESS, DROWSINESS, AND LACK OF CONSCIOUSNESS. GET FRESH AIR IF ANYONE SHOWS SIGNS OF CARBON MONOXIDE POISONING. GET FRESH AIR IF CARBON MONOXIDE DETECTOR ALARM SOUNDS. CARBON MONOXIDE DETECTOR MUST BE FUNCTIONING AT ALL TIMES.</p> </div> </div>	Varoitus Häkä voi aiheuttaa aivovaurion tai kuoleman. Hytissä voi olla häkää. Häkämyrkytyksen merkkejä ovat pahoinvointi, päänsärky, huimaus, uneliaisuus ja tajunnan menettäminen. Jos jollakulla ilmenee häkämyrkytyksen merkkejä, on hakeuduttava raittiiseen ilmaan. Jos häkävaroitin hälyttää, on hakeuduttava raittiiseen ilmaan. Häkävaroitin tulee olla aina toimintakunnossa.

Sijainti	Merkintä	Kuvaus
22		<p>Huomio</p> <p>Jos kytkin kytetään pois päältä moottorin ollessa käynnissä, generaattori vaurioituu.</p>
23		<p>Varoitus</p> <p>Jos vene on käynnissä ja ovi on auki, pakokaasuja saattaa päästä hyttiin. Katso omistajan käsikirjasta häkää koskevat ohjeet.</p>
24		<p>Varoitus</p> <p>Polttoainehöyryt ovat räjähdysherkkiä! Polttoainevuodosta voi seurata tulipalo tai räjähdys, joka saattaa johtaa vakavaan loukkaantumiseen tai kuolemaan. Tarkista vähintään kerran vuodessa, ettei järjestelmässä ole vuotoja.</p> <p>Sisältö voi olla paineistettua. Avaa hitaasti alueella, jossa on hyvä ilmanvaihto.</p> <p>Yli 10 prosenttia etanolia sisältävien (E-10) polttoaineiden käyttäminen voi vaurioittaa moottoria ja polttoainejärjestelmää, ja se mitätöi takuun. Älä koskaan käytä (E-85)-polttoainetta.</p> <p>Avoliekkilaitteet voivat sytyttää polttoainehöyryt, mikä saattaa aiheuttaa tulipalon tai räjähdyksen ja sen seurauksena kuoleman tai loukkaantumisen. Sammuta kaikki avoliekkilaitteet tankkaamisen ajaksi.</p>
24		<p>Kanadan versio.</p> <p>Varoitus</p> <p>Polttoainehöyryt saattavat aiheuttaa tulipalon tai räjähdyksen.</p> <p>Älä täytä polttoainesäiliötä liian täyteen.</p> <p>Pidä vene poissa avoliekkien ja kipinöiden läheltä.</p> <p>Älä käynnistä venettä, jos läsnä on nestemäistä polttoainetta tai polttoainehöyryjä.</p> <p>Laita aina moottorin kansi (tai tuki) paikoilleen ennen käynnistämistä.</p> <p>Varoitus</p> <p>Polttoainevuodosta voi seurata tulipalo tai räjähdys, joka saattaa johtaa vakavaan loukkaantumiseen tai kuolemaan.</p> <p>Tarkista järjestelmä säännöllisesti vuotojen varalta.</p>

Sijainti	Merkintä	Kuvaus
25	 <p>WARNING</p> <p>Before activating Skyhook:</p> <ol style="list-style-type: none"> 1. Check that no one is in the water. 2. Tell passengers not to enter water. <p>Skyhook makes the propellers spin. This can injure swimmers. 8M0034159</p>	Varoitus Ennen Skyhookin aktivoimista: <ol style="list-style-type: none"> 1. Varmista, ettei vedessä ole ketään. 2. Kerro matkustajille, ettei veteen saa mennä. Skyhook saa potkurit pyörimään, mistä saattaa seurata uimarin loukkaantuminen.
26		Vesi ei ole juomakelpoista.
27	 <p>WARNING</p> <p>AVOID PERSONAL INJURY STAY INSIDE DECK RAILS (AND GATES) WHEN BOAT IS UNDERWAY.</p> <p><i>MMMA</i></p>	Varoitus Vältä henkilövahingot. Pysy kannen kaiteiden (ja porttien) sisäpuolella veneen ollessa liikkeellä.
27	 <p>DANGER</p> <p>FORE AND AFT SUN PADS SHOULD NOT BE USED WHEN VESSEL IS UNDER WAY.</p>	Keulan ja perän aurinkopatjoja ei saa käyttää veneen ollessa liikkeellä.

3 Tuotteen yleiskatsaus

3.1 Käyttötarkoitus

Kyseessä on huvivene, joka ei sovellu ammattikäyttöön.

3.2 Tunniste

Jokaisella veneellä on yksilöllinen tunnistenumero, jossa on 14 merkkiä ja yhdysviiva.

Tunnistenumeron tekstikorkeus on 6 mm ja se sijaitsee tyyrpuurin puolella veneen perässä.

Esimerkki: FI - AXO8C017A626	Tiedot
FI	Valmistusmaa: Suomi
-	Yhdysviiva
AXO	Valmistaja: Axopar Boats
8C	Venemalli • C = XC Cross Cabin
017	Veneen numero
A	Valmistuskuukausi • A = tammikuu • B = helmikuu • C = maaliskuu • jne.
6	Valmistusvuoden viimeinen numero
26	Mallivuosi

3.3 Valmistajan kilpi

Valmistajan kilpi sijaitsee aina lähellä veneen kuljettajan paikkaa veneen ohjaamossa.

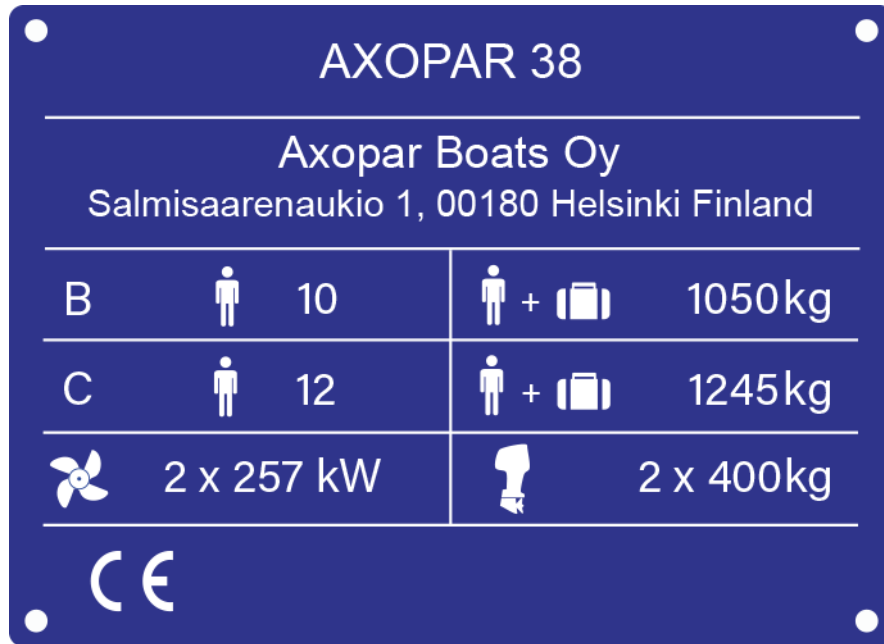

Valmistajan kilvessä on seuraavat tiedot:

- Venemalli
- Valmistajan osoite
- Veneen suurin sallittu henkilömäärä
- Suurin sallittu kuorma: Käsittää veneessä olevien henkilöiden ja heidän henkilökohtaisten varusteidensa sekä perusvarusteiden yhteispainon (polttoainetankkien sisältöä ei ole laskettu mukaan)

3.4 CE-merkintä

Tällä veneellä on CE-luokitus B ja C.

Luokitus määräytyy veneen suurimman sallitun henkilömäärän mukaan.

CE-merkintä tarkoittaa, että vene on suunniteltu ja rakennettu siten, että se säilyttää vakavuutensa ja kelluvuutensa tietyissä olosuhteissa sekä täyttää muut kyseiselle luokitukselle määritellyt tärkeät vaatimukset. Yksi näistä vaatimuksista on se, että vene on helposti ohjattavissa.

Lisäksi CE-luokitus kertoo, että veneen suunnittelussa ja rakenteessa on otettu huomioon seuraavat vakavuuteen, kelluvuuteen ja muihin olennaisiin tärkeisiin vaatimuksiin liittyvät parametrit.

Kategoria	Kuvaus
B. Avomeri	Vene on suunniteltu käytettäväksi avomerellä olosuhteissa, joissa tuulen voimakkuus voi olla enintään 8 boforia ja merkitsevä aallonkorkeus enintään 4 metriä.
C. Rannikko	Tämä vene on suunniteltu käytettäväksi rannikkovesillä, suurissa lahdissa, joensuilla, järvillä ja joilla olosuhteissa, joissa tuulen voimakkuus voi olla enintään 6 boforia ja merkitsevä aallonkorkeus enintään 2 metriä.

3.5 Mitat ja paino

Mitat

Mitat	SI-järjestelmän mittayksiköt	US-järjestelmän mittayksiköt
Rungon pituus (LH)	11,81 m	38 ft 9 in
Kokonaispituus (LMAX)	12,56 m	41 ft 2 in
Rungon leveys (BH)	3,48 m	11 ft 5 in
Kokonaisleveys	3,53 m	11 ft 7 in
Syväys täydellä kuormalla (ilman moottoria)	0,7 m	2 ft 4 in
Syväys potkureihin	1,1 m	3 ft 4 in
Korkeus vesirajasta kevyellä kuormalla:		
antennien kärkeen	3,6 m	11 ft 10 in
mastoalon kärkeen	2,8 m	9 ft 2 in
hytin korkeimpaan kohtaan, kun antennit ja masto ovat taitettuina	2,1 m	6 ft 10 in

Moottorit

	SI-järjestelmän mittayksiköt	US-järjestelmän mittayksiköt
Suurin suositeltu teho kahdella moottorilla	2 x 257 kW	2 x 350 hv
Suurin suositeltu moottorien paino, kaksi moottoria	2 x 400 kg	2 x 882 lb

Paino ja kuormitus

	SI-järjestelmän mittayksiköt	US-järjestelmän mittayksiköt
Rungon paino (mEc, ilman moottoreita)	4277 kg	9429 lb
Kuormaamattoman veneen paino raskaimmilla perämoottoreilla (mLC)	6060 kg	13360 lb
Massa trailerilla	7060 kg	15565 lb

	Kategoria B		Kategoria C	
	SI-järjestelmän mittayksiköt	US-järjestelmän mittayksiköt	SI-järjestelmän mittayksiköt	US-järjestelmän mittayksiköt
Veneen paino täydellä kuormalla (mLDC)	8080 kg	17814 lb	8275 kg	18244 lb

	Kategoria B	Kategoria C
Suurin sallittu henkilömäärä Oletuspainot: • Aikuinen: 75 kg • Lapsi: 37,5 kg	10	12

Kuormakomponentit

	Kategoria B		Kategoria C	
	SI-järjestelmän mittayksiköt	US-järjestelmän mittayksiköt	SI-järjestelmän mittayksiköt	US-järjestelmän mittayksiköt
Suurin suositeltu kuorma	2020 kg	4454 lb	2215 kg	4884 lb

josta

	Kategoria B		Kategoria C	
	SI-järjestelmän mittayksiköt	US-järjestelmän mittayksiköt	SI-järjestelmän mittayksiköt	US-järjestelmän mittayksiköt
Henkilöiden yhteispaino	750 kg	1653 lb	900 kg	1984 lb

	SI-järjestelmän mittayksiköt	US-järjestelmän mittayksiköt
Henkilökohtaiset varusteet	250 kg	551 lb
Pelastuslautan paino	45 kg	99 lb
Kattotelineiden kuorma	50 kg	110 lb
Polttoaineen, veden ja muiden nesteiden yhteispaino	970 kg	2139 lb

Tankkien kapasiteetti

	SI-järjestelmän mittayksiköt	US-järjestelmän mittayksiköt
Polttoainesäiliö	830 l	219 gal
Makeavesitankki	150 l	40 gal
Septitankki	75 l	20 gal
Lämmittimen polttoainesäiliö	28 l	7 gal
Lepuuttajalaatikon syöttisäiliö	150 l	40 gal

Veneen vakavuusarviointi perustuu enimmäiskuormitukseen.

Suurin suositeltu kuormitus sisältää vain edellä mainitut painokomponentit.

mLC-paino vaihtelee $\pm 10\%$ riippuen veneeseen valituista valinnaisvarusteista.

3.6 Veneen tilajärjestely

Veneeseen on saatavilla eri kansivaihtoehtoja. Varusteiden ja teknisten komponenttien sijoittelu voi vaihdella valittujen varusteiden mukaan.

Vakiovarusteisessa veneessä on taka-avotila.

Veneen keulahytti voidaan varustaa lokinsiipiovilla.

Aktiviteettitasot voidaan valita perään. Tasot voidaan laskea alas, jolloin kansialueesta tulee suurempi. Jos olet valinnut varusteeksi aktiviteettitasot, lepuuttajalaatikko voidaan korvata valinnaisella penkki-istuimella, jossa on lepuuttajan säilytystila.

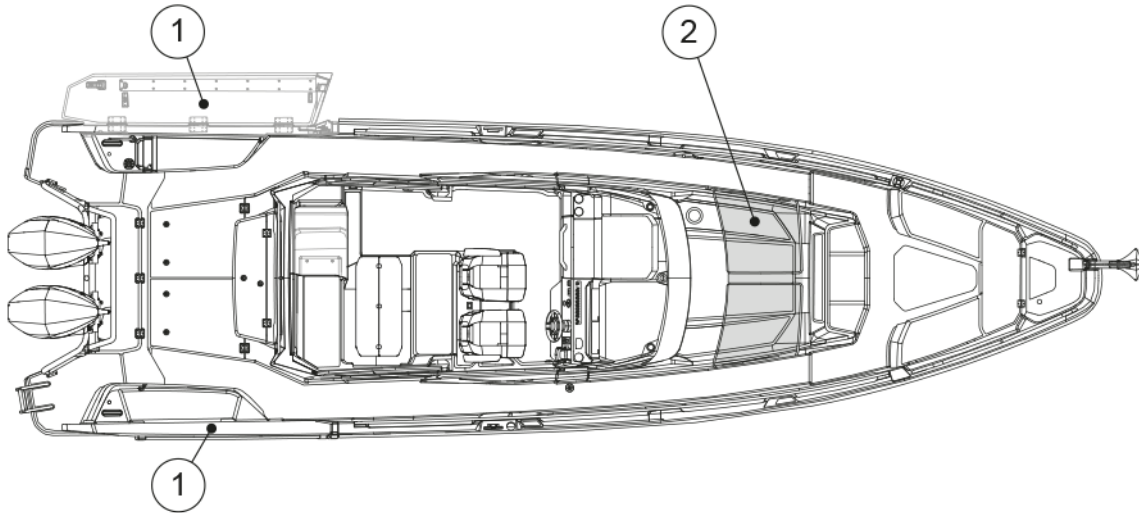

- (1) Aktiviteettitasot
- (2) Lokinsiipiovet

- (1) Taka-avotila
- (2) Wetbar
- (3) Perähytti

4 Tuotteen kuvaus

4.1 Vakavuus ja kelluvuus

Kiinnitä huomiota veneen vakavuuteen ja kelluvuuteen.

Kaikki muutokset massojen sijoittelussa (esim. vapatelineen tai tutkan asennus tai moottorin vaihtaminen) voivat vaikuttaa olennaisesti veneen vakavuuteen, trimmiin ja suorituskykyyn.

- Pilssiveden määrä tulee pitää minimissä.
- Veneen vakavuus heikkenee, jos painopiste on korkealla.

Kaikki luukut, osastot ja ovet tulee pitää suljettuina kovassa merenkäynnissä, jotta vedellä täyttymisen riski voidaan minimoida.

Murtuvat aallot ovat merkittävä vaara vakavuudelle.

VAROITUS

Kun pohjaventtiilit eivät ole käytössä, ne tulee pitää suljettuina vedellä täyttymisen riskin välttämiseksi (esim. WC:n huuhteluveden pohjaventtiili).

4.1.1 Itsetyhjennysjärjestelmät

Veneessä on itsetyhjennysjärjestelmät koko kannen alueella. Järjestelmä tyhjenetään veneen perässä olevien tyhjennysaukkojen kautta. Tyhjennysaukot on tarkoitettu paitsi sadeveden, myös roiskeiden ja murtuvien aallojen mukana kannelle päätyvän veden poistoon.

Kannen molemmissa peräkulmissa on veden tyhjennysaukot. Aukoista on suora yhteys mereen. Veneen kansi on suunniteltu siten, että vesi valuu suoraan mereen vesiurien kautta.

HUOMIO

Älä tuki tyhjennysaukkoja veneen ollessa käytössä.

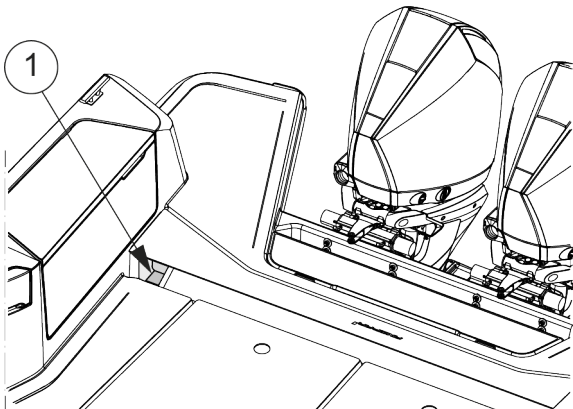

(1) Tyhjennysaukko

Tyhjennysaukot tulee pitää aina auki. Puhdista aukot säännöllisesti poistamalla kertyneet roskat, jotta aukot eivät tukkeudu.

Järjestelmä on suunniteltu siten, että vesi poistuu kannelta normaalissa käytössä.

HUOMAUTUS

Itsetyhjentyvä avotila on tarkoitettu sadeveden, roiskeiden ja murtuvien aaltojen mukana kannelle päätyvän veden poistoon. Osa sadevedestä sekä pilssiin kondensoituva vesi saattaa kuitenkin päätyä pilssiin.

- Älä jätä venettä valvomatta veteen pitkäksi aikaa.
- Tarkkaile veneen kellunta-asentoa ja tyhjennä pilssi tarvittaessa.

Veneen jättäminen valvomatta veteen pitkäksi aikaa saattaa johtaa vaurioihin.

4.1.2 Rungon ja kannen aukot

Veneessä on useita läpivientejä, joissa on venttiilit sulkemista ja avaamista varten. Nämä läpiviennit kannattaa pitää suljettuina, jos vene on pitkään pois käytöstä. Ne tulee avata, kun vene otetaan jälleen käyttöön. Läpiviennit tulee pitää auki nostettaessa vene vesiltä tai sateella.

Tarkista aina ennen veneen käyttöä ja sen jälkeen, että kaikki luukut ovat kunnolla kiinni.

Ikkunat, ovet, kansiluukut, kattoluukut, tuuletusaukot ja sisäövet on hyvä pitää kiinni ajon aikana. Kovassa merenkäynnissä ne tulee aina pitää kunnolla kiinni, jotta veden veneeseen pääsyn ja henkilövahinkojen riski minimoidaan.

Joissakin olosuhteissa ja joillakin nopeuksilla sisälle saattaa roiskua vettä kuomujen, luukkujen tai muiden aukkojen kautta. Tämä johtuu alipaineesta tai muista ilmiöistä. Tämä riski voidaan minimoida sulkemalla kuomut, luukut ja muut aukot.

Varmista, että tutkamasto on suojattu, jos sitä säilytetään taitetussa asennossa, jotta veden sisäänpääsy estetään.

VAROITUS

Kaikki ovet ja luukut tulee pitää suljettuina veneen ollessa liikkeellä.

Kuvassa on esitetty luukut ja pohjaventtiilit, jotka on pidettävä suljettuna, kun veneessä ei ole miehistöä. Pidä luukut suljettuna myös veneen ollessa liikkeellä.

Näiden komponenttien sijainti ja määrä riippuu veneen varustelutasosta.

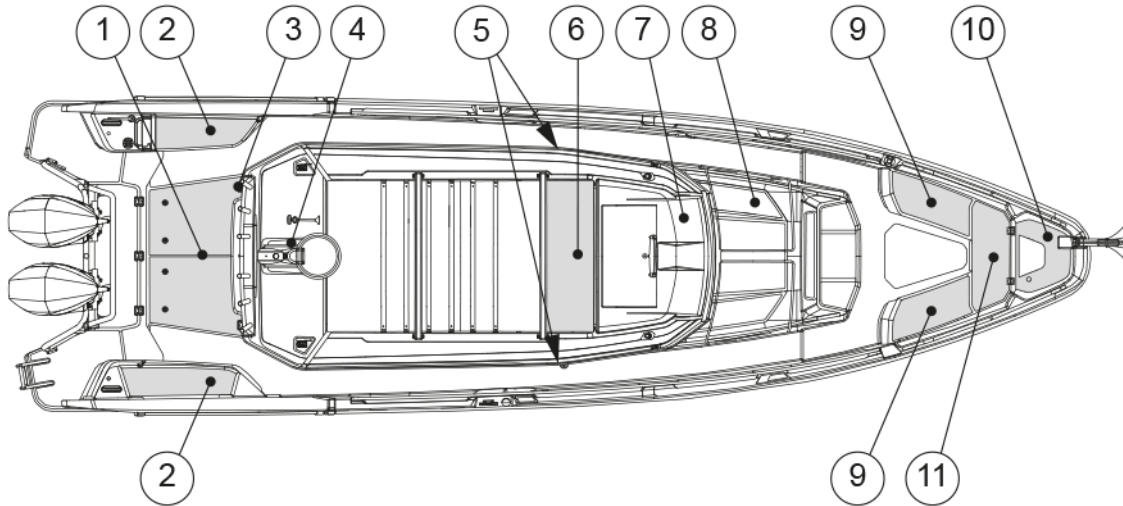

- (1) Perähytin luukku tai kansiluukut
- (2) Lepuuttajalaatikon luukut
- (3) Valinnainen ikkuna, voidaan avata
- (4) Tutkamasto
- (5) Päähytin ovet
- (6) Kattoluukku
- (7) Ilmastoinnin raakaveden pohjaventtiili, septitankin pohjaventtiili
- (8) Keulahytin lokinsiipiovet
- (9) Valinnaisen säilytyslaatikon luukut
- (10) Ankkurilokeron luukku
- (11) Keulan säilytyslaatikon luukku

Kuvassa esitetään veneeseen asennettujen rungon läpäisevien helojen sijainnit.

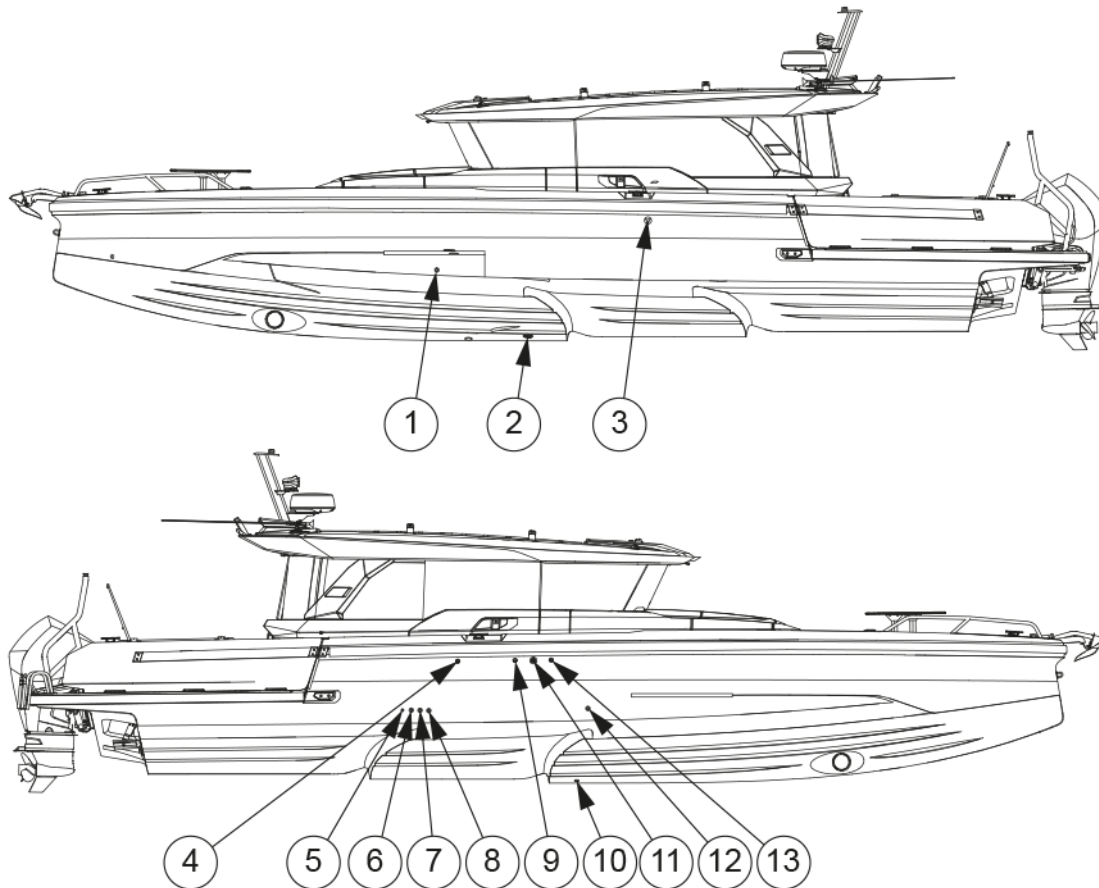

- (1) Keulapilssipumppujen poistoaukko
- (2) Raakaveden otto
- (3) Lämmittimen pakokaasujen poistoaukko
- (4) Lämmittimen polttoainesäiliön tuuletus
- (5) Wetbarin lavuaarin poistoaukko
- (6) Manuaalisen pilssipumpun poistoaukko
- (7) Peräpilssipumpun poistoaukko
- (8) Ilmastoinnin veden poistoaukko
- (9) Polttoainesäiliön tuuletus (EPA)
- (10) Septitankin poistoaukko
- (11) Septitankin tuuletus
- (12) Harmaaveden poistoaukko
- (13) Makeavesitankin tuuletus

4.1.3 Pilssijärjestelmä

Pilssijärjestelmä on suunniteltu siten, että pilssiveden määrä voidaan pitää minimitasolla. Järjestelmä koostuu useista pumpuista, jotka kattavat veneen kaikki alemmat osat.

Veneessä on sekä manuaalisia että sähkökäyttöisiä pilssipumppuja.

Manuaalista pilssipumppua ohjataan sen kahvalla.

Sähköllä toimivat pilssipumput ovat uppopumppuja. Ne on varustettu koholla, jonka ansiosta ne käynnistyvät itsestään, jos pilssitilassa on vettä. Sähkökäyttöisiä pilssipumppuja voidaan ohjata myös manuaalisesti ohjauspulpetissa olevilla kytkimillä.

VAROITUS

Pilssijärjestelmää ei ole suunniteltu vahinkojen hallintaan.

Pilssijärjestelmän kokonaiskapasiteettia ei ole suunniteltu veneen tyhjentämiseen rungon vaurioituessa.

HUOMAUTUS

Pidä pilssialue puhtaana pesemällä se riittävän usein käyttämällä pilssipesuainetta tai biohajoavaa saippuaa ja vettä. Puhdas pilssi helpottaa mahdollisten vuotojen tai muiden ongelmien havaitsemista huomattavasti.

HUOMAUTUS

- Tarkasta pilssipumppujen toiminta säännöllisesti aktivoimalla ne manuaalisesti.
- Puhdista roskat tuloaukoista.
- Poista roskat pumppujen poistoaukoista.

HUOMAUTUS

Pumppuja ei saa käyttää tyhjänä pitkää aikaa, sillä muuten ne vaurioituvat.

HUOMAUTUS

Vältä saastuttamista.

Pilssijärjestelmä koostuu useista automaattisista ja manuaalisista pumpuista, jotka kattavat veneen kaikki osat. Siksi on minimoitava riski siitä, että automaattiset pumput vahingossa tyhjentävät kontaminoitunutta vettä.

Vähennä tätä riskiä tarkistamalla säännöllisesti, että pilssivesi ei sisällä ympäristölle haitallisia aineita, kuten öljyä, dieseliä ja glykolia.

Ennen jokaista käyttökertaa

Varmista seuraavat seikat:

- Pilssipumput voivat toimia vapaasti, eivätkä mitkään esineet estä toimintaa.
- Vettä pääsee virtaamaan siivilän läpi, eikä liejua tai muuta materiaalia ole estämässä veden virtausta.

Puhdista siivilä työntämällä pumpun moottorissa olevia lukituskielekköitä ja nostamalla moottoriyksikkö pois.

4.1.3.1 Pilssipumput ja poistoaukot
Pilssipumppujen pumppausteho

Pilssipumpun pumppausteho on 30 litraa (8 gallonaa) minuutissa.

Kun vaihdat pilssipumpun, varmista, että vähimmäistilavuusvaatimus täyttyy.

Pilssipumppujen sijainnit

Manuaalisen pilssipumpun ohjauskahva on peräkannella paapuurin puoleisessa säilytyskotelossa.

Sähkökäyttöiset pilssipumput ovat uppopumppuja. Yksi sähkökäyttöinen pilssipumppu on perähytin sängyn alla tai säilytyslaatikon luukun alla. Toinen sähkökäyttöinen pilssipumppu on keulaohyttin lattian alla.

Sähkökäyttöiset pilssipumput ovat oletusarvoisesti automaattisessa tilassa ja tyhjentävät pilssin, kun kohokytkin aktivoituu. Sähkökäyttöiset pilssipumput voidaan käynnistää myös käsin veneen pääohjaustaulusta.

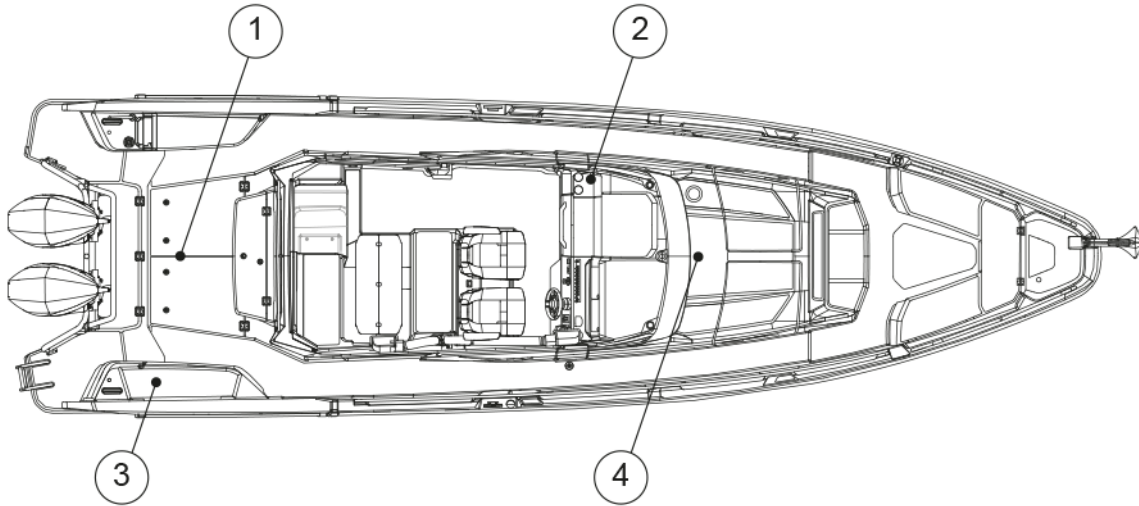

- (1) Peräosan sähkökäyttöinen pilssipumppu
- (2) Toissijainen keulapilssipumpun säätö (sähkötaulussa)
- (3) Manuaalinen pilssipumppu
- (4) Keulaosan sähkökäyttöinen pilssipumppu

Keula-alue on varustettu kahdella sähkökäyttöisellä pilssipumpulla. Toissijaisen keulapilssipumpun säätö sijaitsee sähkötaulussa.

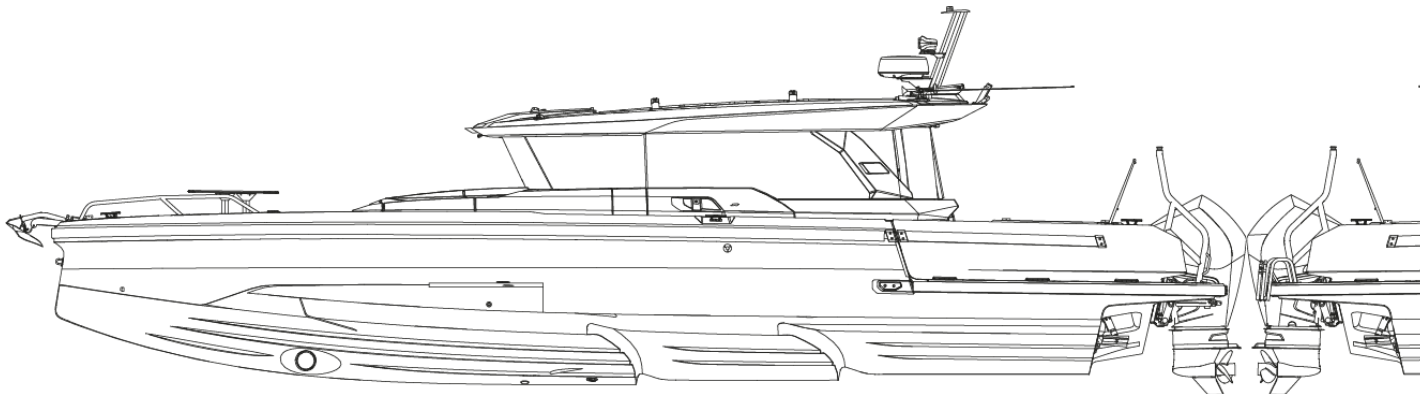

4.2 Tekniset järjestelmät

4.2.1 Sähköjärjestelmä

VAROITUS

Tulipalon, räjähdysten ja sähköiskun vaara!

Tasa- ja vaihtovirtajärjestelmien virheellinen käyttö saattaa aiheuttaa tulipalon tai räjähdysten.

Vaihtovirtajärjestelmien virheellinen käyttö saattaa aiheuttaa sähköiskun.

Noudata ohjeita tarkasti.

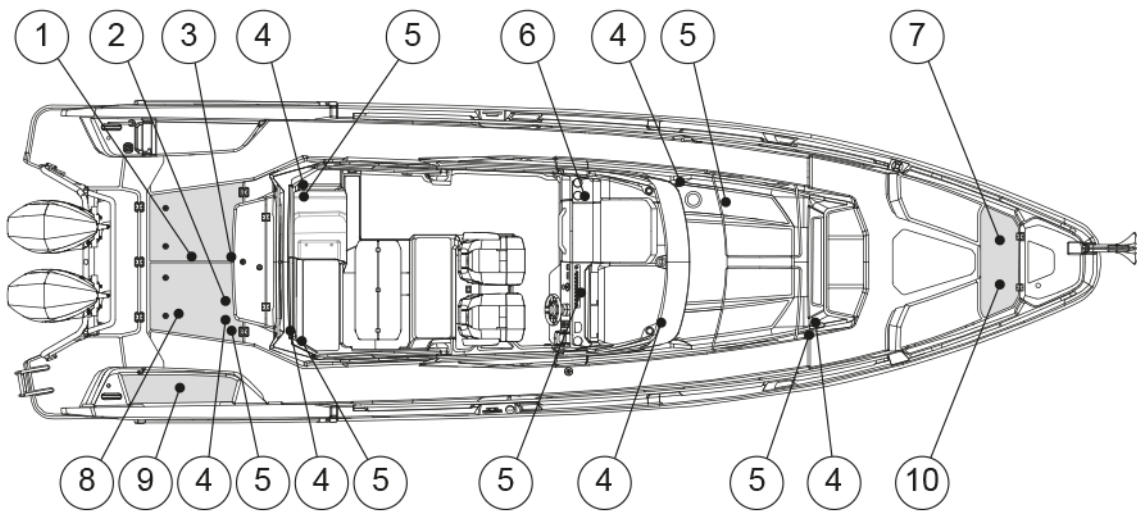

- (1) Akut
- (2) Kauko-ohjatut päävirtakytkimet
- (3) Suurvirtasulakkeet
- (4) 230 V pistorasiat
- (5) USB-liitäntä
- (6) Sulaketaulu
- (7) Maasähkön sulakkeet
- (8) Maasähkön laturi
- (9) 12 V pistorasia
- (10) Maasähkön pistorasia

4.2.2 12V-järjestelmä

Suurin osa veneen varusteista käyttää 12V järjestelmää.

12V-järjestelmä koostuu moottorikäyttöisistä generaattoreista, maasähkön akkulateureista, akuista ja varusteista.

Virran syöttö tapahtuu generaattorista tai maavirtalaturista diodien kautta akkuihin.

Jotta 12V-järjestelmän piirit voidaan aktivoida, vastaavien piirien päävirtakytkinten tulee olla aktivoituina ja sulakkeiden olla ehjiä. Kun virtapiiri on kytketty päälle, varusteita voidaan käyttää pääkytkintaulusta käsin.

VAROITUS

- Älä koskaan kytke päävirtakytkintä pois moottorin ollessa käynnissä, sillä tämä saattaa vaurioittaa generaattoria.
- Älä koskaan suorita sähköasennuksia virran ollessa päällä.
- Veneen sähköjärjestelmää tai -kaavioita ei saa muokata. Pätevän sähköasentajan tulee suorittaa huolto- ja kunnossapitotoimet.
- Älä koskaan muuta ylijännitesuojien nimellisarvoa.
- Älä koskaan asenna tai korvaa sähkölaitteita käyttäen komponentteja, jotka saavat virtapiiriin nimellisarvoa ylittävää virtaa.
- Älä jätä venettä valvomatta, kun sähköjärjestelmässä on virta päällä. Poikkeuksena ovat automaattisen pilssipumpun, palontorjunnan ja hälytysjärjestelmän virtapiirit.
- Mahdolliset vaurioituneet välineet on huollettava ennen niiden ottamista uudelleen käyttöön.
- Jos vene on varustettu Axopar Connectivity -laitteistolla, kytke akun navat irti ennen huoltoa ja sähköjärjestelmän kunnossapitotoita.

4.2.3 Päävirtakytkimet

Päävirtakytkimillä ohjataan veneen eri virtapiirejä.

Päävirtakytkinten avulla akut voidaan kytkeä irti kaikista sähkölaitteista. Kun päävirtakytkimet ovat **On**-asennossa, virta johdetaan sähkökeskukseen ja sieltä veneen eri osiin. Jatkuvasti virtaa tarvitsevat laitteet ovat aktiivisena päävirtakytkinten asennosta riippumatta.

Kun päävirtakytkimet ovat aktiivisena, **On**-teksti on näkyvässä ja tekstin yläpuolella oleva valo palaa.

Piirros veneen sähköjärjestelmästä on esitetty liitteessä **Sähkökaavio**. Päävirtakytkinten sijainti on esitetty kohdassa **Sähköjärjestelmä**.

Veneen päävirtakytkimet sijaitsevat kuljettajan istuimen pohjassa. Virransyöttö moottoreihin ja laitteisiin kytetään päälle asettamalla **Start**- tai **Service**-kytkin ala-asentoon ja painamalla **On**-painiketta. Moottoreille on yksi päävirtakytkin, ja käyttöakuille on yksi kytkin. Valinnaisella keulapotkurilla tai ankkurivinsillä on erillinen etäkytkin. Veneen pääkytkintaulu on ohjauspulpetin alaosassa.

Manuaalisesti käytettävät päävirtakytkimet ovat peräkannen alla luukkujen takana. Näitä kytkimiä saa käyttää vain hätätilanteessa, ja normaalisti ne ovat automaattitilassa. Normaalisti tulee käyttää ohjauspulpetissa olevia kytkimiä.

Moottori saa virtaa, kun **Start**-kytkin käännetään **On**-asentoon. Muille laitteille saadaan virtaa kääntämällä **Service**-kytkin **On**-asentoon. Keulapotkurille ja ankkurivinsseille saadaan virtaa kääntämällä **Aux**-kytkin **On**-asentoon.

Edistyskellinen päävirtakytkin sisältää sekä moottorin akkujen että käyttöakuston päävirtakytkimet. Normaalisti kytkinten pitäisi olla automaattitilassa, mikä mahdollistaa kauko-ohjauksen ohjauspisteestä käsin. Lisäksi päävirtakytkin antaa monitoiminäyttöjärjestelmälle tietoja akun jännitteestä ja varaustilasta. Jos kauko-ohjauksessa on häiriö, päävirtakytkimeen pääsee käsiksi myös irrottamalla akkukotelon kannet. Tämän jälkeen päävirtakytkimiä voidaan käyttää manuaalisesti. Päävirtakytkimessä on myös hätärinnakkaiskytkentätoiminto.

Tarkempia tietoja on valmistajan käsikirjassa.

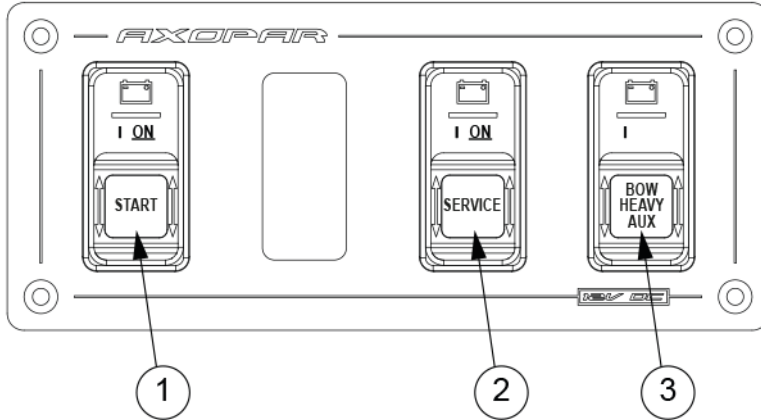

- (1) Käynnistysakut
- (2) Käyttö
- (3) Suurvirta Aux

4.2.4 Suorasyöttösulakkeet

Jotkin veneen laitteista saavat virtaa suorasyöttökytkimillä. Suorasyöttökytkimet on tarkoitettu varusteille, jotka tarvitsevat virtaa myös silloin kun päävirtakytkimet ovat pois päältä.

Alas painettuna kytkin on päällä ja ylös painettuna pois päältä. Jos virtapiirissä on oikosulku tai häiriö, kytkin ponnahtaa **Off**-asentoon. Kytkimen voi kytkeä uudelleen painamalla sen takaisin **On**-asentoon. Älä kytke kytkintä uudelleen ennen kuin olet selvittänyt häiriön syyn.

Suorasyöttökytkimet täytyy jättää päälle, vaikka virta muista virtapiireistä olisi kytketty pois. Jos laite kytketään pois päältä liian aikaisin, seurauksena voi olla laitteen ylikuumentuminen ja vaurioituminen.

VAROITUS

Jos suorasyöttökytkin kytketään liian aikaisin pois päältä, seurauksena voi olla laitteen (esimerkiksi lämmittimen) rikkoutuminen tai syttyminen tuleen. Tämä johtuu siitä, että laitteissa on tuuletusominaisuus, joka toimii myös silloin kun laite on muuten kytketty pois päältä.

- Varmista, että laite on jäähtynyt, ennen kuin kytket sen kokonaan pois päältä. Lisätietoja löytyy laitteen omasta käsikirjasta.

4.2.5 Sulakkeet

Sulaketaulussa on veneen laitteiden sulakkeet.

Vene on varusteltu ns. automaattisulakkeilla, jotka ponnahtavat ylös sulakkeen lauetessa. Selvitä sulakkeen laukeamisen syy ennen sulakkeen kytkemistä uudelleen. Paina vasta tämän jälkeen sulake takaisin alas.

VAROITUS

Varmista ennen virtapiirin kytkentää, että piiri ei ole vaurioitunut ja että mahdollisten vaurioiden vuoksi ei synny oikosulkuja tai tulipaloa. Vaurioituneet varusteet täytyy huoltaa tai vaihtaa ennen kuin ne otetaan uudelleen käyttöön.

Sulaketaulu sijaitsee keulayhtin peräseinällä. Paneelissa on yhdistetty kytkin ja sulake maseraattorille, makeavesipumpulle ja jääkaapille. Sulaketaulussa on myös 12 V pistorasia.

F201	FRESH WATER PUMP	F235	MFD1
F202	AUX 1	F236	RADAR
F203	AUX 2	F237	MFD2
F204	NMEA2K 24H	F238	SONAR
F205	24H AUX	F239	NMEA2K
F206	BP FWD	F240	BLACK WATER PUMP
F207	BP AFT	F241	TOILET
F208	BILGE ALARM	F242	FISHBOX MACERATOR
F209	HEATER	F243	FRIDGE GALLEY
F210	SMART BOAT	F244	WIPER
F211	CO MONITOR	F245	AUX 3
F212	GAS DETECTION	F246	AUX 4
F213	SWITCHED CONTROL 1		
F214	PANEL LIGHTS		
F215	DECK LIGHTS		
F216	NIGHT CAMERA	F247	FRIDGE SEAT 2
F217	VHF SPLITTER	F248	OUTLET FENDERSBOX
F218	AUDIO	F249	TABLE LIFT AFT DECK
F219	TRIM	F250	ROOF HATCH
F220	FC SPOT LIGHT	F251	SUMP DISCHARGE
F221	HORN	F252	VHF
F222	FRIDGE SEAT 1	F253	HELM LIGHTS
F223	AFT CABIN LIGHTS	F254	TABLE LIFT MAIN CABIN
F224	SEARCH LIGHT	F255	NIGHT LIGHTS
F225	USB AFT DECK	F256	FRIDGE WETBAR 2
F226	NAVIGATION LIGHTS	F257	HEATER CTRL
F227	USB MAIN CABIN	F258	READ LIGHTS
F228	USB HELM	F259	TOILET & GALLEY LIGHTS
F229	USB AFT CABIN	F260	FLOOD LIGHT AFT
F230	USB FWD CABIN	F261	FLOOD LIGHT FWD
F231	AFT WINDOW	F262	LED BAR
F232	SWIM PLATFORM	F263	MC SPOT LIGHTS
F233	SWIM PLATFORM	F264	UW LIGHT PORT
F234	FRIDGE WETBAR 1	F265	UW LIGHT STB

12V DC

4.2.6 Suurvirtasulakkeet

Sulakkeiden toiminnan voi tarkastaa sulakkeen kannen rei'istä. Mikäli reiässä näkyvä metalliliuska on ehjä, sulake on toimintakuntoinen.

Mikäli metalliliuska on vaurioitunut eli ylikuormitus on tapahtunut, ota yhteyttä pätevään venesähköasentajaan.

VAROITUS

Kannen avaamista ei suositella, sillä vaarana on sähköisku ja vakava loukkaantuminen.

Mikäli metalliliuska on vaurioitunut, ota yhteyttä pätevään venesähköasentajaan. Mikäli kansi täytyy avata, varmista, että kaikki akkujen virtakaapelit on kytketty irti.

4.2.7 Akut

Akut sijaitsevat veneen perässä. Akkujen tarkka sijainti on esitetty kohdassa **Sähköjärjestelmä**.

⚠ VAROITUS

Käytä veneessä ainoastaan huoltovapaita akkuja.

- Kun poistut veneestä, kytke päävirtakytkimet pois päältä, paitsi jos maasähkökaapeli on kytketty.
- Poista akut veneestä talveksi.
 - Akkuja poistaessa miinusnapa tulee irrottaa ensin.
 - Kun irrotat akkuja, varo, ettet kosketa molempia napoja samanaikaisesti metallisella työkalulla.

4.2.7.1 Akkujen lataus

⚠ VAROITUS

- Huomaa, että akuissa alkaa 14,4 voltin jännitteellä muodostua räjähtävää kaasua.
 - Tavallisen akun jännite on kuormittamattomassa tilassa 12,3–12,7V.
 - Latauksessa jännite nousee, ja lataussäädin pysäyttää latauksen automaattisesti tietyllä tasolla.

4.2.7.2 Talvisäilytys

Akut voidaan jättää talveksi veneeseen vain jos niissä on täysi varaus.

Osittain ladattu akku voi jäättyä ja haljeta. Irrota akusta aina kaapelikengät hapettumisen estämiseksi. Akkuja poistaessa miinusnapa tulee irrottaa ensin. Varmista, että lähettyvillä ei ole herkästi syttyviä tai räjähtäviä materiaaleja tai nesteitä. Kun laitat akkuja takaisin paikoilleen, kytke ne päinvastaisessa järjestyksessä, eli plusnapa ensin.

4.2.7.3 Akkujen puhdistaminen

Akkujen yläpinnat on puhdistettava säännöllisesti kennojen välisen virranhukan estämiseksi. Jos akku on sijoitettu erilliseen tilaan, yläpinnan puhdistus keväällä ja syksyllä yleensä riittää.

Varmista, että kennotulppien ilmareiät ovat auki, jotta kaasu pääsee ulos.

Navat ja kaapelikengät on voideltava hapettumisen ja syöpymisen estämiseksi.

4.2.8 110/230V-järjestelmä

Veneeseen on saatavilla valinnaisvarusteena vaihtovirtajärjestelmä 110/230V maasähköliitännällä, jonka avulla veneessä voidaan käyttää tavallisella verkkovirralla toimivia laitteita.

Järjestelmä saa virtaa ulkoisesta virtalähteestä maalta tai laiturilta (maasähkö). Järjestelmä käyttää Euroopassa 230V:n ja Yhdysvalloissa 110V:n jännitettä.

Järjestelmä toimii, kun maasähkökaapeli on kytketty maasähkön pistorasiaan.

1. Kytke maasähkökytkin pois päältä ennen kaapelin liittämistä tai irrottamista.
2. Liitä maasähkökaapeli veneeseen ennen sen liittämistä maasähköön.
3. Irrota maasähkökaapeli maasähköstä ennen sen irrottamista veneestä.
4. Sulje veneen maasähköliitännän luukku.

⚠ HUOMIO

Irrota maasähkökaapeli ennen moottorien käynnistämistä. Jos moottorit käynnistetään maasähkökaapelin ollessa liitettynä, akun eristimet saattavat rikkoutua.

Järjestelmän pääsulake on erillisessä ohjaustaulussa. Järjestelmään kuuluu akkulaturi, joka aloittaa veneen akkujen lataamisen automaattisesti, kun vene on liitetty maasähköön. Komponenttien sijainti on esitetty kohdassa **Sähköjärjestelmä**.

Maasähköjärjestelmä on tarkastettava vähintään joka toinen vuosi. Maasähkökaapeli tulee irrottaa, kun järjestelmä ei ole käytössä. Asennettujen sähkölaitteiden metalliset kotelot tulee aina kytkeä veneen sähköjärjestelmän suojamaahan. Käytä ainoastaan suojamaadoitettuja sähkölaitteita.

Vene voidaan varustaa valinnaisella 12V 3 kW siniaaltoinvertterillä. Invertteri tuottaa virtaa ja mahdollistaa pienten vaihtovirtalaitteiden käytön, kun maasähköä ei ole käytettävissä. Invertterin mukana toimitetaan näyttö; lisätietoja sen toiminnasta on valmistajan käsikirjassa. Invertteri sijaitsee paapuurin puolella kannen alla, ja siihen pääsee käsiksi luukun kautta. Akkumonitori näyttää akun varaustason tiedot monitoiminäytöllä NMEA 2000 -verkon kautta.



Vaikka invertteri voi tuottaa enintään kaksi kertaa nimellislähtötehoa suuremman ylijännitevirran, suuret ylijännitekuormat saattavat silti laukaista invertterin suojausjärjestelmän.

⚠ VAARA

Sähköiskun ja tulipalon vaara!

- Älä koske jännitteelliseen suurjännitejärjestelmään.
- Älä vaihda maasähkökaapelin liitintä. Käytä vain yhteensopivia liittimiä.
- Pyri minimoimaan sähköiskujen, oikosulkujen ja tulipalojen vaara.
- Älä päästä maasähkökaapelia veteen, sillä muuten veteen voi muodostua vaarallinen sähkökenttä.
- Älä tee muutoksia maasähkökaapelin liittimiin. Käytä vain yhteensopivia liittimiä.
- Jos vikavirtakytkin kytkeytyy päälle, maasähkökaapeli on irrotettava välittömästi. Pyydä pätevää sähköasentajaa suorittamaan korjaus, ennen kuin järjestelmää käytetään uudelleen.

VAARA

Sähköiskun ja palovaaran välttämiseksi:

- Kytke maasähkö pois päältä, ennen kuin liität tai irrotat kaapelin.
- Liitä maasähkökaapeli ensin veneeseen ja vasta sen jälkeen maasähköön.
- Irrota maasähkökaapeli ensin maasähköstä ja vasta sitten veneestä.
- Sulje maasähkön pistorasian luukku huolellisesti, jotta pistorasia ei kastu.

4.2.9 Polttoainejärjestelmä

Veneessä on kiinteä polttoainejärjestelmä ja vettä erotteleva polttoainesuodatin imuputkessa.

Yhdysvaltain markkinoille valmistetut veneet käyttävät Euroopassa käytetyn polttoainejärjestelmän sijaan Yhdysvaltain ympäristönsuojeluviraston EPA:n määrittämää polttoainejärjestelmää NMMA:n (National Marine Manufacturers Association) sertifiointisääntöjen mukaisesti.

Polttoainejärjestelmän piirros on liitteessä **Polttoainejärjestelmä**. Ohjeet polttoainejärjestelmän huoltoon ja kunnossapitoon ovat moottorin käsikirjassa.

VAROITUS

Moottoreita ei saa käynnistää, jos ilmassa on vahva polttoaineen haju.

VAROITUS

Älä tupakoi tai käytä avoliekkiä tankatessasi.

Polttoainetta saa säilyttää ainoastaan siihen tarkoitetuissa tiloissa. Koska tässä veneessä ei ole tuuletettua säilytystilaa, mahdolliset varakanisterit tulee säilyttää kannella.

Polttoainejärjestelmän komponenttien sijainnit

- Polttoainesäiliö sijaitsee kölin keskiosassa. Suojaa polttoaineletkuja vaurioilta.
- Polttoaineen täyttöhela sijaitsee kannella tyyrpuurin puolella.
- Jos vene on varustettu ylimääräisellä dieseltankilla, täyttöhela ja tankki sijaitsevat veneen peräosassa.
- Polttoainesäiliön venttiilit ja polttoainesuodatin sijaitsevat kuljettajan istuimen alla. EPA-polttoainejärjestelmä on varustettu automaattisella polttoaineventtiilillä.

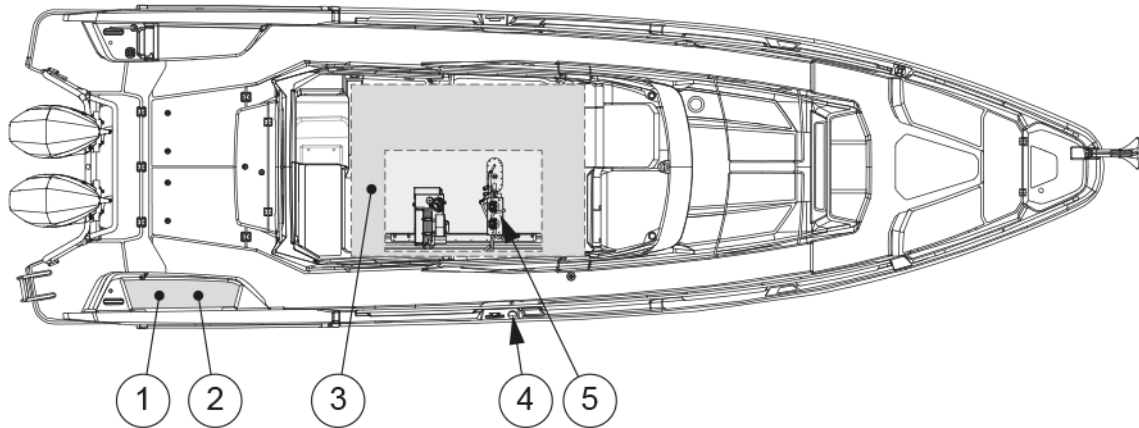

- (1) Dieseltankki
- (2) Dieseltankin täyttöhela (luukun alla)
- (3) Polttoainesäiliöosaston huoltoluukku
- (4) Polttoaineen täyttöhela
- (5) Polttoainesuodatin

4.2.9.1 Veneen tankkaus

Veneen moottorit toimivat bensiinillä. Valinnainen lämmitinjärjestelmä käyttää dieselöljyä.

Sammuta moottori ja mahdolliset sähkölaitteet ennen tankkausta. Varmista, että vene on turvallisesti rantautuneena.

Jos veneessä on valinnainen kansimateriaali, kastele kansi vedellä ennen tankkausta. Näin mahdolliset polttoaineroiskeet jäävät veden pinnalle eivätkä imeydy kansimateriaaliin.

Suutinta ei saa jättää valvomatta tankkauksen aikana. Suuttimen syöttö katkeaa automaattisesti, kun polttoainesäiliö on täynnä. Älä yritä täyttää polttoainesäiliötä liikaa tai ylitäyttää sitä.

Kun olet tankannut, varmista, että polttoainesäiliön korkki on hyvin kiinni. Ennen kuin käynnistät moottorit, tuuleta alueet, joille bensiinihöyryjä on saattanut kertyä.

Moottorin ruiskutusjärjestelmään pääsevä vesi voi nopeasti aiheuttaa ruostevaurioita ruiskutuspumppun hienomekaanisiin osiin. Siksi on tärkeää tarkistaa säännöllisesti, onko ylimääräisessä polttoainesuodattimessa vettä. Valuta silloin tällöin pieni määrä polttoainetta (varo polttoaineroiskeita) sopivaan astiaan ja tarkista, ettei siinä ole kondenssivettä. Jos suodattimessa on vettä, jatka tyhjennystä, kunnes astiaan tulee vain puhdasta polttoainetta.

Moottorin polttoainejärjestelmään tulee herkästi toimintahäiriöitä, kun polttoaineessa on ilmakuplia. Täytä tankit hyvissä ajoin ennen kuin polttoaine pääsee loppumaan. Jos järjestelmä on käytetty tyhjäksi, se täytyy ilmata, ennen kuin moottori voidaan käynnistää uudelleen. Tutustu moottorivalmistajan käsikirjaan ennen polttoainejärjestelmän ilmausta.

VAROITUS

- Polttoainejärjestelmän maadoitus on tehokas vain, kun vene on vedessä ja järjestelmä täytetään käyttäen suutinta. Jos polttoainesäiliö täytetään kanistereista, käytä vain muovikanistereita äläkä ylitäytä järjestelmää. Älä yritä täyttää liikaa.
- Älä koskaan estä pääsyä turvalaitteisiin, sammuttimiin, polttoaineventtiileihin tai päävirtakytkimiin.
- Älä koskaan tuki mitään veneeseen tehtyjä tuuletusaukkoja, sillä ne on tarkoitettu polttoainehöyryjen poistamiseen.
- Älä koskaan käytä lämmittimessä tai keittimessä vääränlaista polttoainetta, sillä se saattaa vaurioitua.
- Älä koskaan käytä avoliekkiä etsiessäsi vuotoja.

4.2.9.2 Polttoainejärjestelmän huolto

Noudata moottorin valmistajan huolto-ohjelmaa.

- Tarkista letkujen kunto vuosittain ja varmista, että näkyviä murtumia, hankaumia tai haurastumista ei ole.
- Kuluneet osat tulee vaihtaa vain aitoihin merenkulkukelpoisiin osiin.
- Tarkista polttoainesäiliöosasto kaksi kertaa vuodessa ja ennen talvisäilytystä varmistaaksesi, ettei sinne ole kertynyt vettä. Polttoainesäiliöosaston voi tarkastaa veneen keskiosassa olevan huoltoluukun kautta. Poista mahdollinen vesi.
- Tarkista polttoainejärjestelmä kahden kuukauden välein varmistaaksesi, ettei polttoainesäiliössä ole vettä.

Tämä voidaan tehdä tarkistamalla polttoainesuodattimen sisältö.

Jos polttoainesäiliössä on vettä, se tulee poistaa ja koko polttoainesäiliö tulee kuivata, ennen kuin säiliö voidaan jälleen täyttää polttoaineella.

- Tarkista polttoainesäiliö ja -letkut korroosion ja vuotojen varalta.

4.2.10 Makeavesijärjestelmä

Veneeseen on saatavilla valinnaisvarusteena makeavesijärjestelmä.

Makeavesijärjestelmä koostuu makeavesitankista, pumpusta ja suodattimesta. Makeavesitankki täytetään keulakannella olevan täyttökorkin kautta.

Makeavesijärjestelmän saa päälle kytkemällä makeavesipumpun päälle. Järjestelmä ylläpitää käyttöpainetta automaattisesti, joten pumpua ei tarvitse sulkea käytön jälkeen.

- Kytke järjestelmä pois päältä, kun veneessä ei ole miehistöä.
- Tarkista suodatin säännöllisesti.

Jäätymisenestoainetta lisätään veneen tuotantovaiheessa, ja jälleenmyyjä vastaa makeavesitankin desinfioinnista ennen myyntiä.

HUOMAUTUS

Järjestelmän vesi ei ole juomakelpoista.

Makeavesijärjestelmä täytyy tyhjentää huolellisesti talvisäilytyksen ajaksi.

Makeavesijärjestelmään ei suositella käytettävän jäätymisenestoainetta.

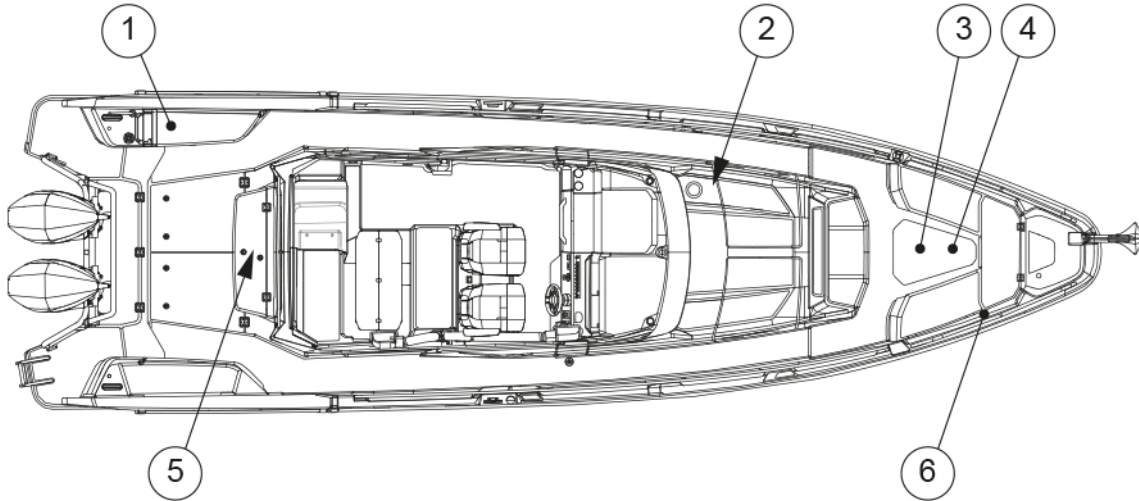

- (1) Kansisuihku
- (2) Keulahytin pentterin hana
- (3) Makeavesitankki
- (4) Makeavesipumppu
- (5) Wetbarin hana
- (6) Veden täyttöhela

Vesipumpussa on lisäksi kaksi merkkivaloa, jotka ilmaisevat pumpun toimintatilan ja viat. Lisätietoa merkkivaloista on valmistajan käsikirjassa.

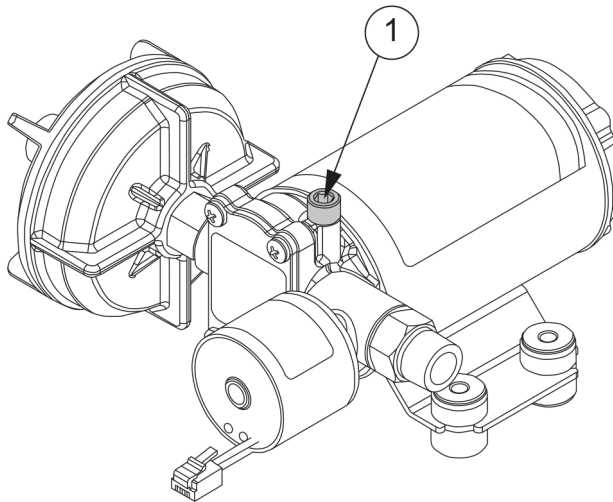

Kuva 4.1 Vesipumppu ja varoventtiili

Makeavesijärjestelmä tulee desinfioida ja huuhdella vuosittain tai kun järjestelmä on ollut pitkään käyttämättä, jotta järjestelmä pysyy toimintakunnossa.

Desinfiointiohjeet ovat alla:

1. Huuhtele koko järjestelmä perinpohjaisesti juoksuttamalla juomakelpoista vettä sen läpi.
2. Tyhjennä järjestelmä kokonaan.
3. Täytä järjestelmä kokonaan desinfiointiliuoksella ja noudata valmistajan ohjeita.
4. Kun desinfiointi on tehty, tyhjennä koko järjestelmä.
5. Huuhtele koko järjestelmä perinpohjaisesti vielä useita kertoja juomakelpoisella vedellä.
6. Täytä järjestelmä juomakelpoisella vedellä. Makeavesijärjestelmä on nyt käyttövalmis.

Huolto

Tarkista vuosittain, että letkuliitännät, putkiliitokset ja pumpun sähköjohdotusten liitännät ovat kunnolla kiinni ja että niissä ei ole hankaumia. Vesipumpun täyttösuodatin on suositeltavaa tarkistaa ja puhdistaa vuosittain. Järjestelmän säännöllinen käyttö auttaa pitämään vesipumpun juoksupyörät toimintakunnossa.

4.2.11 Septijärjestelmä

Veneen septijärjestelmä koostuu WC-istuimesta, septitankista sekä niihin liittyvistä järjestelmistä.

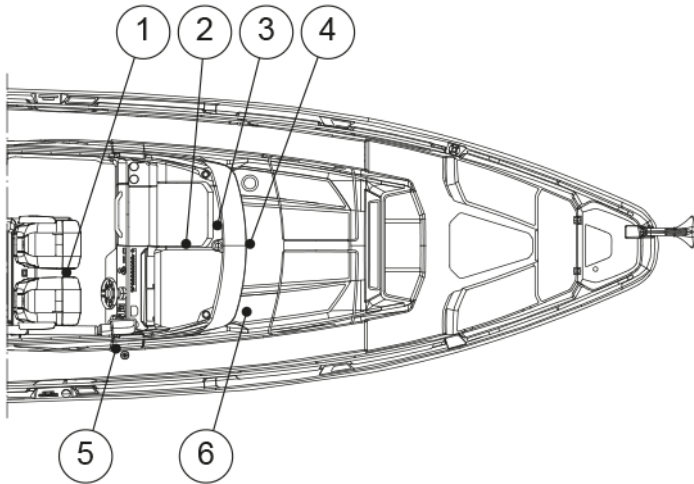

- (1) Septitankki
- (2) Maseraattorin pumppu
- (3) Septitankin pohjaventtiili
- (4) Suihkun tyhjennyspumppu
- (5) Kannen imuhela
- (6) WC

Maseraattorin huolto

Maseraattorin pumppu voi jumiutua, jos sitä ei käytetä pitkään aikaan. Maseraattorin säännöllinen käyttö auttaa ehkäisemään tämän.

Jos maseraattorin pumppu jumiutuu, ota yhteys jälleenmyyjään korjauksen järjestämiseksi.

4.2.11.1 WC-istuin

HUOMAUTUS

- WC-säiliöön saa laittaa ainoastaan WC-paperia.
- Vaurioiden välttämiseksi sinne ei myöskään saa kaataa kädenlämpöistä vettä kuumempaa vettä.
- Paperipyyhkeiden, kangas- tai kumituotteiden, kovien esineiden, öljytuotteiden tai liuottimien laittaminen tai kaataminen WC-säiliöön on ehdottomasti kielletty.

Sähkökäyttöisen WC:n käyttö

Sähkökäyttöistä WC:tä käytetään erillisellä käyttökytkimellä. Lisätietoja on WC:n käsikirjassa.

WC:n kunnossapito

- Puhdista WC miedolla puhdistusaineella.
- Älä käytä puhdistusaineita tai hajunpoistoaineita, jotka sisältävät mäntyöljyä, formaldehydiä tai klooria. Älä myöskään käytä syövyttäviä tai raakaöljypohjaisia aineita.
Ne voivat vaurioittaa WC:n muovi- ja kumipintoja.
- Rasvaa pumppuakseli vaseliinilla tiivisteen käyttöiän pidentämiseksi.
- Huuhtelee WC-järjestelmä huolellisesti makealla vedellä, kun venettä ei käytetä.

4.2.11.2 Septitankki

Vältä ympäristön saastuttamista.

Septitankissa on kansipoistopumppu, jossa on standardinmukainen kansainvälinen liitäntä. Pumpun avulla jätevesi voidaan tyhjentää kiinteään septitankkiin satamassa. Tällaisia palveluita tulee aina käyttää.

Jos kiinteää septitankkia ei ole, tankin sisältö tyhjenetään maseraattorin avulla suoraan veteen seuraavasti: Avaa suljettu pohjaventtiili. Tyhjennä tankki mahdollisuuksien mukaan päivittäin ja aina syvään veteen kaukana rannasta. Pumpun sijainti on esitetty kohdassa **Septijärjestelmä**.



Sulkuventtiili on suljettava tyhjennyksen jälkeen.

Älä päästä tankkia täyttymään, sillä muuten paperi saattaa pakkautua pohjalle, mikä vaikeuttaa tankin tyhjentämistä.

HUOMAUTUS

Koko järjestelmä tulee puhdistaa ja huuhdella perusteellisesti ennen veneen siirtämistä talvisäilytykseen, kun vene on vielä vedessä.

Kun vene nostetaan vesiltä, koko järjestelmä tulee tyhjentää perusteellisesti vedestä.

Tämä ehkäisee jäätymisvaurioita, bakteerien kasvua ja hajuja.

Jäätymisenestoaineiden käyttämistä ei suositella, sillä on mahdotonta taata, että ne pääsevät vaikuttamaan järjestelmän kaikkiin osiin.

4.2.11.3 Suihkun tyhjennospumppu

Säännölliset tarkistukset

- Poista mahdollinen kertynyt lika ja hiukset säännöllisesti suihkun tyhjennospumpusta.
- Testaa, että kohokytkin on toimintakunnossa.

Ennen talvisäilytystä

- Tyhjennä suihkun tyhjennospumppu vedestä.

4.3 Valinnaisvarusteet

Tässä osiossa on esitely veneeseen saatavilla olevat valinnaisvarusteet ja -järjestelmät.

4.3.1 Lämminvesijärjestelmä

Veneeseen saa valinnaisvarusteena lämminvesijärjestelmän.

Lämminvesijärjestelmä koostuu lämminvesivaraajasta ja siihen liittyvästä laitteistosta.

Lämminvesivaraaja sijaitsee veneen keulassa. Siihen pääsee käsiksi irrottamalla keulahytissä olevan etupaneelin.

Lämminvesivaraajaan pääsee käsiksi avaamalla huoltoluukun ruuvit.

Kytke lämminvesivaraaja päälle keulan säilytyslaatikossa olevasta kytkintaulusta.



- Kytke makeavesipumppu päälle ennen kuin kytket lämminvesivaraajan päälle.
- Vedenlämmittimen käyttäminen tyhjänä vaurioittaa järjestelmää.

Veden lämpötilaa voi säätää kääntämällä lämminvesivaraajaan asennettua termostaattivalitsinta.

VAROITUS

Vesi saattaa olla polttavan kuumaa, jos termostaatti on asetettu korkealle asetukselle (yli 5).

Lisätietoja termostaatin säätämisestä on valmistajan käsikirjassa.

Huolto

Katso lämminvesivaraajan huolto-ohjeet valmistajan käsikirjasta. Tarkista lämminvesivaraajan letkuliitännät säännöllisesti vuotojen varalta.

4.3.2 Wetbar paapuurin puoleisessa lepuuttajalaatikossa

Veneeseen on saatavilla valinnaisvarusteena lepuuttajalaatikossa oleva wetbar. Wetbar on veneen paapuurin puoleisessa lepuuttajalaatikossa.

Wetbar on varustettu hanalla, lavuaarilla ja kylmälokerolla. Wetbarin makeavesi on joko kylmää tai kylmää/lämmintä riippuen siitä, onko veneeseen asennettu lämminvesijärjestelmä.

Kylmälokeron jäähdytysyksikkö sijaitsee lepuuttajalaatikosta katsottuna keulaan päin.

Lavuaarin tyhjennyksen sulkuventtiiliin pääsee käsiksi pyöreästä tarkastusaukosta, joka on kylmälokeron pohjassa.

Veneeseen on saatavilla valinnaisvarusteena ulkoinen kaasugrilli. Valinnaiseen kaasugrilliin kuuluu kaidekiinnikkeet, säilytyspussi ja kaasugrilli. Veneen peräosaan voidaan luoda ruoanlaittoalue, kun tämä valinnaisvaruste yhdistetään valinnaiseen lepuuttajalaatikossa olevaan wetbariin.

Huolto

- Tarkasta hana vuotojen ja tiputtelun varalta.
- Puhdista lavuaari ja hana miedolla pesuaineella. Vältä hankaavia materiaaleja, jotka saattavat naarmuttaa pintaa.
- Tyhjennä ja huuhtelee vesijärjestelmä, jotta sakkaa tai bakteerikasvustoja ei pääse syntymään.
- Tarkista, että kylmäsäilytyslokeron lämpötila on tasainen ja että se toimii tehokkaasti. Puhdista sisäpuoli pehmeällä liinalla ja ruokasoodasta ja vedestä koostuvalla liuksella, jotta hajut ja tahrat lähtevät pois.
- Varmista kerran vuodessa, että kaikki liitännät (mukaan lukien veden syöttölinjat ja tyhjennysputket) ovat tiiviit ja että niissä ei ole korroosiota.

4.3.3 Lämmitysjärjestelmä

Veneeseen saa valinnaisvarusteena lämmitysjärjestelmän.

Lämmitinyksikkö on veneen paapuurin puolella. Lämmittimeen pääsee käsiksi avaamalla luukun. Luukku on sivuseinässä ohjaushytin peräalueella.

Lisäksi veneessä on varustelusta riippuen tietty määrä lämmityssuulakkeita.

Käyttöpaneeli sijaitsee ohjauspulpetissa.

Lämmittimen polttoainesäiliö on tyyrpuurin puolella veneen perässä. Lämmittimen polttoaineen täyttöaukko on lepuuttajalaatikon luukun alla.

VAROITUS

Polttoainetta käyttävät laitteet kuluttavat happea ja vapauttavat myrkyllisiä palokaasuja veneeseen.

Tällaisia laitteita käytettäessä on huolehdittava riittävästä ilmanvaihdosta. Avaa tuuletusaukot ja varmista, että ne eivät ole tukossa ja että ilma virtaa vapaasti.

- Älä jätä venettä valvomatta, kun lämmitin on käytössä.

HUOMAUTUS

Lämmittimen komponentit voivat hajota, jos niissä käytetään väärää polttoainelaatua. Lisätietoja on valmistajan käsikirjassa.

- Älä kytke lämmittimen suorasyöttövirtaa pois päältä ennen kuin olet varma, että laite on jäähtynyt.

4.3.4 Ilmastointi

Veneeseen saa valinnaisena järjestelmänä 230 V / 110 V ilmastoinnin. Valitusta varustelusta riippuen ilmastointi mahdollistaa päähytin, keulahytin ja perähytin ilmastoinnin.

Valinnainen ilmastointijärjestelmä koostuu ilmastointilaitteesta, vesipumpusta, siivilästä, vedenottoventtiilistä ja putkistosta.

Ilmastointia säädetään ohjaustaulun näytöltä, joka on keulahytissä. Kun asetat halutun lämpötilan ohjaustaulun näytöiltä, laite aktivoituu automaattisesti, kun ympäristön lämpötila nousee yli tai laskee alle asetusarvon.

Ennen laitteen käynnistämistä:

- Varmista, että meriveden otto- ja poistoventtiilit ovat auki. Venttiilien sijainnit on esitetty kohdassa **Rungon ja kannen aukot**.
- Valmista, että ilmastoinnin katkaisija on kytketty päälle.

HUOMAUTUS

Jos ilmastointilaitetta käytetään vedenottoventtiin ollessa kiinni, laite voi ylikuumentua ja vaurioitua.

Huolto

- Tarkista ja puhdista ilmastointilaitteen lähellä oleva ilmansuodatin kuukausittain.
- Tarkasta säännöllisesti, ettei merivesikierrossa ole vuotoja.
- Tarkasta vuosittain, että sähköjohdotukset ja -liitännät ovat kunnolla paikoillaan ja ettei niissä ole korroosiota.
- Kylmäaineen täyttö tulee tehdä valtuutetun huoltoliikkeen toimesta.

Täydelliset käyttö-, huolto- ja takuuohjeet ovat toimittajan käsikirjoissa. Jos ilmastointilaitte vikaantuu, ota yhteys veneen jälleenmyyjään.

4.3.5 Navigointijärjestelmä

Vene voidaan varustaa monitoiminäyttöillä (MFD).

Veneessä on varustelusta riippuen yksi tai useita näyttöjä.

Monitoiminäyttöä voidaan käyttää sähköisten karttojen tarkasteluun, suuntien ottamiseen ja veneellä navigointiin. Lisäksi se toimii merenkulkuelektronikan ja muiden veneessä olevien digitaalisten laitteiden rajapintana.

Näiden toiminnallisuuksien ja varusteiden tarkat käyttö- ja huolto-ohjeet ovat toimittajan käsikirjoissa.

4.3.5.1 VHF-laitteisto

VHF-radio mahdollistaa välittömän viestinnän oman veneen ja muiden veneiden, satamien, siltojen ja merenkulkuviranomaisten välillä.

VHF-radio on suositeltu viestintätapa rannikkovesillä, ja se mahdollistaa viestien välittämisen korkeataajuisilla radioaalloilla. VHF-järjestelmä koostuu VHF-radioyksiköstä, joka on lähellä ohjauspistettä, sekä radioantennista, joka on joko veneen mastossa tai katolla venemallista riippuen.



Tutustu mukana toimitettuun kirjaseen, jossa kerrotaan VHF-järjestelmään liittyvistä paikallisista määräyksistä ja sen käyttöön liittyvistä toiminnoista.



Varmista VHF-järjestelmän toiminta turvallisuussyistä ennen suuntaamista avomerelle.

4.3.5.2 Tutka

Käytä tutkaa näkyvyyden ollessa heikko, kuten sumussa, sateella tai pimeässä. Tutka auttaa tunnistamaan rantaviivat, kiinteät esteet ja muut alukset sekä arvioimaan niiden etäisyyttä ja suuntaa. Tutkan tehokas käyttö edellyttää, että kuljettaja tuntee laitteen toiminnan ja asetukset, jotta havaintoja voidaan tulkita oikein.

Turvallisuussyistä on tärkeää muistaa, että tutka on apuväline, eikä se korvaa silmämääräisiä havaintoja tai hyvää merimiestapaa. Tutkan näyttöä tulee tarkkailla säännöllisesti, mutta myös jatkuva tähystys on edelleen tarpeen.

4.3.6 Keulapotkuri

Keulapotkuri parantaa keulan ohjattavuutta rantautuessa tai suoritettaessa muita ohjausliikkeitä, jotka vaativat enemmän hallintaa.

Keulapotkuri saa virtaa Aux-akusta.

Akut täytyy irrottaa virtapiiristä ennen sulakkeen vaihtoa. Lisätietoja on valmistajan käsikirjassa.

VAROITUS

Virheellinen käyttö voi johtaa ylikuumenemiseen, oikosulkuun ja tulipaloriskiin.

- Käytä keulapotkuria vain lyhyitä jaksoja kerrallaan.
- Älä ylitä neljää käyttöjaksoa (enintään 30 sekuntia pitkiä 25 minuutin sisällä).

Mikäli ylikuormitus tapahtuu, ota yhteyttä pätevään venesähköasentajaan.

VAROITUS

- Älä koske keulapotkuriin tai sen sulakkeeseen, jos Aux-päävirtakytkin on kytketty päälle.

VAARA

Puristumisvaara

Pidä kädet ja muut ruumiinosat poissa toiminnassa olevan ankkurivinssin tai keularullan lähetyviltä.

4.3.7 Ankkurivinssi

Käyttö

Ankkurivinssin käyttö edellyttää, että sen katkaisija on kytketty päälle.

Ankkurivinssiä käytetään palautuvalla kytkimellä. Ylös-painikkeen painaminen nostaa ankkurin ja alas-painikkeen painaminen laskee ankkurin.

Jos ankkurivinssiin ei tule virtaa, tarkista, täytyykö ankkurivinssin katkaisija nollata. Jos katkaisija laukeaa nollauksen jälkeen, on suositeltavaa, että pätevä sähköasentaja tarkistaa ankkurivinssijärjestelmän.

Ankkurivinssit käyttävät Aux-akkua. Akku sulakkeineen sijaitsee veneen keulassa.

VAROITUS

- Älä koske ankkurivinssiin tai sen sulakkeeseen, jos päävirtakytkin Aux on kytketty päälle.
- Älä vaihda ankkurivinssin sulaketta, vaikka virta olisi kytketty pois päältä. Suuri virta saattaa aiheuttaa hengenvaarallisen sähköiskun.

Manuaalinen käyttö

Jos virtaa ei tule, ankkurivinssiä voidaan käyttää manuaalisesti vapauttamalla kytkin. Katso valmistajan käsikirjasta ohjeet ankkurivinssin käyttämiseen manuaalisesti.

Ennen ankkurivinssin käyttöä

Tarkista aina seuraavat seikat:

- Vinssi on toimintakunnossa.
- Ankkurin ketju pääsee liikkumaan vapaasti.
- Ankkuri ja ketju eivät pääse vaurioittamaan venettä, kun ne lasketaan alas.
- Ankkuri ja ankkurin ketju eivät pääse osumaan ihmisiin.

Lisätietoja on valmistajan käsikirjassa.

Veneen ollessa liikkeellä

Ankkurivinssi tulee kiinnittää mekaanisesti, jotta se ei irtoa veneen ollessa liikkeellä. Lisätietoja on valmistajan käsikirjassa.

VAROITUS

Puristumisvaara

Pidä kädet ja muut ruumiinosat poissa toiminnassa olevan ankkurivinssin tai keularullan lähetyviltä.

VAROITUS

Jos ankkurivinssi irtoaa veneen liikkeessa suurella nopeudella, seurauksena voi olla suurta vahinkoa veneelle, veneen matkustajille ja ulkopuolisille.

- Kiinnitä ankkurivinssi aina mekaanisesti paikoilleen ennen liikkeelle lähtöä.

VAROITUS

- Pidä kaikki ruumiinosat ja vaatteet poissa liikkuvan ankkurivinssin läheltä.

HUOMAUTUS

- Älä käytä ankkurivinssiä toisen aluksen vetämiseen tai hinaamiseen.

Huolto

Ankkurivinssiin kertyvät suolajäämät tulee säännöllisesti pestä pois makealla vedellä korroosion estämiseksi. Lisätietoja on valmistajan käsikirjassa.

4.3.8 Nestekaasujärjestelmä

Veneeseen saa valinnaisvarusteena nestekaasujärjestelmän keitintä varten. Järjestelmä testataan ja hyväksytään ennen toimitusta.

Järjestelmä koostuu yhdestä tai useammasta keittimestä sekä kaasupullostä. Järjestelmä on varustettu sulkuventtiilillä (keitTIMEN yhteydessä) sekä paineenalennusventtiilillä. Rungon ulkosivussa on tuuletusaukko siinä tilassa, johon kaasupullo on asennettu. Sammutuspeite on asennettava aivan keittimen viereen.

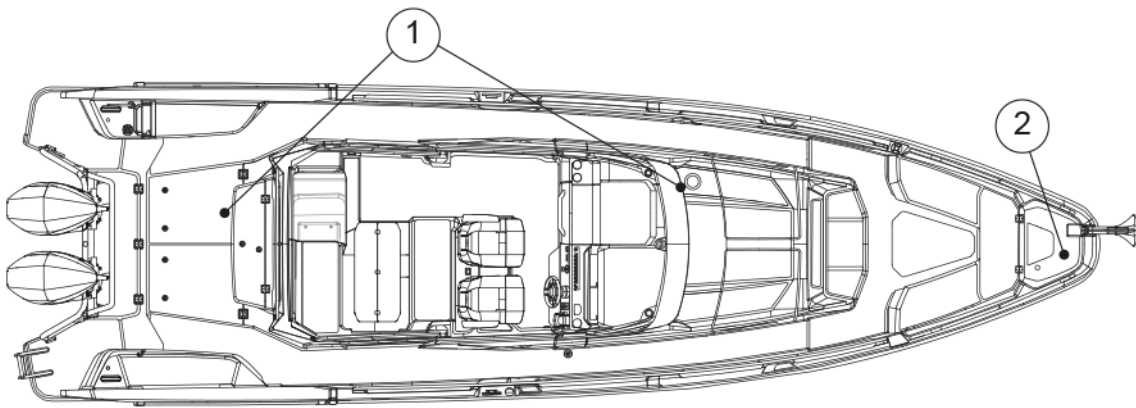

- (1) Keitin, laitteen sulkuventtiili
- (2) Kaasupullo, pääsulkuventtiili

Avoliekin tuottavat polttoaineet kuluttavat happea ja vapauttavat palokaasuja veneeseen. Hyvä ilmanvaihto onkin välttämätöntä laitteita käytettäessä. Jos keitin asennetaan hyttiin, varmista hyvä ilmanvaihto ja pidä ovet auki.

Nestekaasupullon koteloa ei saa käyttää minkään muun laitteen säilyttämiseen.

VAROITUS

Sisätiloihin asennetut polttoainekäyttöiset avoliekkilaitteet kuluttavat hytin happea ja vapauttavat palokaasuja veneeseen; älä käytä liettä tilan lämmittämiseen. Tällaisia laitteita käytettäessä on huolehdittava ilmanvaihdosta. Älä koskaan tuki ilmanvaihtoaukkoja. Ilmanvaihtovaatimukset on laskettu olettaen, että nestekaasulaitteet on asennettu.

- Varmista ennen kaasupullon venttiilin avaamista, että laitekohtaiset venttiilit on suljettu kunnolla.
- Säilytä sammutuspeitettä vaatimusten mukaisessa paikassa.

4.3.8.1 Nestekaasukeittimen käyttäminen

Noudata näitä ohjeita, jotta voit käyttää nestekaasukeitintä turvallisesti.

Ilmanvaihto

Polttoainekäyttöiset laitteet kuluttavat happea ja vapauttavat palokaasuja veneeseen. Tällaisia laitteita käytettäessä on huolehdittava riittävästä ilmanvaihdosta.

- Älä koskaan käytä nestekaasukeitintä veneen lämmitykseen.
- Älä koskaan tuki tuuletusaukkoja.

Nestekaasukeittimen sytyttäminen

1. Sytytä poltin työntämällä nuppi alas. Käännä sitten kaasunuppi maksimiasentoon, varmista kaasun virtaus kuuntelemalla ja pidä nuppi alhaalla.
2. Sytytä liekki sytyttämällä poltin tulitikulla, sytyttimellä tai sisäänrakennetulla sytytysjärjestelmällä. Pidä nuppia painettuna vielä 10 sekunnin ajan. Jos se vapautetaan aiemmin, liekkianturi saattaa sammuttaa kaasun.
3. Säädä liekkiä haluttuun kokoon kääntämällä nuppia.
4. Sammuta nestekaasukeitin kääntämällä nuppi takaisin alkuperäiseen off-asentoon, jotta kaasun tulo loppuu.

Lue aina käytössä olevaa keittimen mallia koskevat valmistajan käyttöohjeet.

Käytä polttimelle sopivan kokoisia kattiloita ja pannuja läikkymisen estämiseksi ja lämmön tehokkaan käytön varmistamiseksi. Pidä palava materiaali, kuten muoviasiat ja kuiva-aineet, poissa keittimen lähetyviltä. Puhdista keitin käytön jälkeen.

Venttiilit

- Sulje tuloputkien venttiilit ja kaasupullon venttiili, kun laitetta ei käytetä.
- Sulje venttiilit ennen täyttöä. Hätätilanteessa ne tulee sulkea välittömästi.
- Varmista, että laiteventtiilit on suljettu, ennen kuin avaat kaasupullon venttiilin.
- Pidä tyhjen kaasupullojen venttiilit suljettuina ja irtikytkettyinä.
- Aseta suojakannet, -korokit tai -tulpat paikoilleen.
- Säilytä varapulloja ja tyhjiä pulloja avokannella tai tarkoitukseen varatuissa tyhjennysjärjestelmällä varustetuissa tiloissa.



Vaihda paineenalennusventtiili 10 vuoden välein.

Venttiilissä on ohut kumikalvo, joka aikaa myöten kuivuu tai turpoaa. Jos kalvo rikkoutuu, kaasua voi purkautua pullosta täydellä paineella järjestelmään aiheuttaen tulipalon.

Tarkastukset

Järjestelmässä on painemittari, joka on asennettu nestekaasupullon liitäntään. Nestekaasujärjestelmä tulee tarkistaa vuotojen varalta ennen jokaista käyttökertaa.

- Sulje laitteen venttiili.
- Avaa nestekaasupullon venttiili.
- Anna mittarin näyttämän paineen vakiintua.
- Sulje nestekaasupullon venttiili ja tarkkaile painemittarin lukemaa 3 minuutin ajan.
- Jos nestekaasujärjestelmässä ei ole vuotoa, painemittarin lukeman pitäisi pysyä vakaana.
- Mittari ei kerro siitä, kuinka paljon pullossa on nestekaasua jäljellä, vaan ainoastaan höyryn paineen, joka on vakio aina tietyssä lämpötilassa.

Jos nestekaasuvuoto havaitaan tai sitä epäillään, seuraaviin toimiin tulee ryhtyä välittömästi.

- Sulje nestekaasun syöttö pääsyttöventtiilistä.
- Sammuta avoliekit ja muut syttymisen lähteet (lämmittimet, ruoanlaittolaitteet jne.).
- Älä käytä virtakytkimiä.
- Evakuoi alue mahdollisuuksien mukaan.

Tarkista järjestelmän letkut ja putket säännöllisesti, vähintään kerran vuodessa.

- Vaihda huonokuntoiset tai vaurioituneet osat.
- Vaihda hytin ulkopuoliset nestekaasuletkut joka toinen vuosi ja sisäpuoliset letkut 3–5 vuoden välein.
- Tarkista savukaasukanavat vähintään kerran vuodessa.
 - Vaihda huonokuntoiset tai vaurioituneet savukaasukanavat.
- Tarkista paineenalennusventtiilin liitäntäviisteet aina kun pullo vaihdetaan ja vaihda ne vuosittain.

VAROITUS

- Älä koskaan käytä avoliekkiä etsiessäsi vuotoja.
- Älä käytä ammoniakkia sisältäviä liuoksia manuaaliseen vuototestaukseen.
- Älä koskaan tupakoi tai käytä avoliekkiä, kun kaasupulloa vaihdetaan.
- Jos vuoto havaitaan, sammuta nestekaasun pääsyttöventtiili äläkä käytä nestekaasulaitteita.
- Älä käytä vuotanutta laitteistoa, ennen kuin pätevä henkilö on tutkinut ja korjannut sen.

Huolto

Katso nestekaasukeittimen huolto-ohjelma ja ohjeet valmistajan käsikirjasta.

VAROITUS

- Säilytä nestekaasupulloa sille tarkoitettussa paikassa.
- Älä koskaan jätä venettä valvomatta, kun nestekaasulaitteita käytetään.
- Älä tupakoi tai käytä avoliekkiä, kun nestekaasupulloja vaihdetaan. Sulje tyhjiä pulloja venttiilit, ennen kuin pullo irrotetaan ja vaihdetaan.
- Älä muuta veneen nestekaasujärjestelmää. Asennukset, muutokset ja huoltotoimet tulee tehdä pätevän henkilön toimesta. Tarkastuta järjestelmä säännöllisin väliajoin tai kansallisten vaatimusten mukaisesti.



- Varmista, että nestekaasujärjestelmään on aina nopea ja esteetön pääsy.
- Nestekaasujärjestelmälle tarkoitettun tilan suositeltava lämpötila on -20... +60 °C.

HUOMAUTUS

Älä koskaan käytä keittimessä vääränlaista polttoainetta, sillä se saattaa vaurioittaa keitintä.

4.3.9 Aurinkopaneelilla toimiva ylläpitovaraaja

Veneeseen saa valinnaisvarusteena aurinkopaneelilla toimivan ylläpitovaraajan. Tämän järjestelmän avulla voidaan ylläpitää veneen akkujen varausta ja ladata niitä hitaasti.

Aurinkopaneeli sijaitsee katolla keulan puolella. Ylläpitovaraajajärjestelmässä on latausohjain, joka estää akun yllilatautumisen. Latausohjain on asennettu akkutilan seinämään paapuurin puolelle ohjaushytin peräalueelle.

Huolto

Varmista, että aurinkopaneeli on asennettu oikein. Tarkista, ettei paneelissa ole likaa, roskia tai korroosiota. Puhdista aurinkopaneeli säännöllisesti vedellä.



Älä käytä kemikaaleja, sillä ne voivat vaurioittaa paneelia.

4.3.10 Litiumkäyttöakusto

Veneeseen saa valinnaisvarusteena litiumkäyttöakuston. Käyttöakusto on integroitu veneen sähköpiiriin. Se antaa virtaa vaihtovirtalaitteille, kun maasähköä ei ole käytettävissä, esimerkiksi merellä. Järjestelmään kuuluu litiumkäyttöakusto, invertterit, akkulaturit ja akun hallintajärjestelmä (BMS).

Litiumkäyttöakusto sijaitsee veneen keskiosassa kannen syvennyksessä. Käyttöakuston manuaalinen päävirtakytkin on käyttöakuston vieressä, ja akun etäkytkin on etäkäyttöisessä kytkintaulussa.

Käyttöakuston lataamiseen käytetään moottoreita, valinnaista aurinkopaneelilla toimivaa ylläpitovaraajaa ja maasähköä.

Huolto

Tarkista liitännät säännöllisesti korroosion tai kulumisen varalta, jotta käyttöakuston teho säilyy. Älä koskaan avaa litiumkäyttöakkuja. Varmista, että käyttöakuston ympäristö on hyvin tuuletettu, jotta lämpö haihtuu tehokkaasti. Jos käyttöakusto laitetaan säilytykseen pidemmäksi ajaksi, katso tiedot säilytyslämpötilasta ja varaustasosta valmistajan käsikirjasta.

Käyttö

Käyttöakuston toimintaperiaate on yksinkertainen. Kytke käyttöakuston manuaaliset ja etäkäyttöiset päävirtakytkimet päälle, jotta käyttöakusto kytkeytyy päälle ja invertteri aktivoituu. Tällöin varastoitua tasavirtaa muunnetaan vaihtovirraksi veneen laitteisiin. BMS:stä voit seurata akun tilaa reaaliaikaisesti ja hallita virrankulutusta tehokkaasti. Käyttöakustossa on siirtokytkin, minkä ansiosta käyttöakusto voidaan ohittaa, kun vene on yhdistetty maasähköön.

Jos litiumkäyttöakusto on valittu valinnaisvarusteeksi, edistyksellisellä päävirtakytkimellä ohjataan pääasiassa moottorin päävirtakytkimiä. Kytkeytyville 12V syötölle on erillinen päävirtakytkin akkukotelon sisällä. Erillistä päävirtakytkintä voidaan myös kauko-ohjata ohjauspisteestä.

VAROITUS

Käyttöakuston päällä ei saa säilyttää mitään märkää.

VAROITUS

Vaurioitunutta akkua ei saa yrittää ladata tai käyttää.

4.3.11 Kattotelineet

Vene voidaan varustaa kattotelineillä.

Kattotelineillä voidaan kuljettaa suurempia esineitä, kuten kajakkeja tai polkupyöriä. Kattotelineillä kuljetettavat esineet tulee kiinnittää hyvin, jotta ne eivät putoa tai vaurioita veneen kattoa tai muita osia.



Kattotelineiden enimmäiskuorma on 25 kg / 55 lbs katon puoliskoa kohden.
Kattotelineiden enimmäiskuorma on 50 kg / 110 lbs.

4.3.12 Valonheitin

Veneeseen saa valinnaisvarusteena valonheittimen. Valonheitin voidaan asentaa valomastoon tai suoraan katolle venemallista riippuen. Valonheitin on kauko-ohjattu ja kääntyy 360 astetta, joten sillä voidaan valaista missä tahansa suunnassa olevia kohteita.

Valonheittimessä on yhden kosketuksen automaattinen valonheittotoiminto ja S.O.S.



Valonheittimessä on 30 minuutin sammutusajastin. Jos valonheitintä ei käytetä yli 30 minuuttiin, se sammuu automaattisesti.

4.3.13 Aurinkovarjot

Vene voidaan varustaa kanvaskankaisilla aurinkovarjoilla, jotka tarjoavat varjoisan paikan veneen perässä ja keulassa.



Nämä aurinkovarjot on tarkoitettu käytettäväksi vain veneen ollessa paikoillaan, ja ne tulee laittaa säilytykseen ennen kuin vene lähtee liikkeelle.

Aurinkovarjojen jalvoja säilytetään venemallista riippuen jousiklipseissä katon päällä tai luukullisessa säilytystilassa.

Aurinkovarjon käyttöönotto

1. Kiinnitä aurinkovarjon silmukat tukijalkojen päihin.
2. Asenna tukijalat reelinkiliitäntöihin.
3. Kiinnitä kanvaskankaiset salvat katolla oleviin D-renkaisiin.
4. Säädä aurinkovarjon pingotusta siten, että kanvas on kireällä.

4.3.14 Axopar-yhteysominaisuudet

Veneeseen on saatavilla valinnaisvarusteena Axopar Connect -sovellus ja Axopar Connectivity -laitteisto.

Tämä valinnaisvaruste mahdollistaa etävalvonnan sekä veneen käyttötietojen tallentamisen matkalokeihin.

Etävalvontatoiminnallisuuden datalähteinä käytetään erillistä GPS-vastaanotinta, joka on yhdistetty Axopar Connectivity -laitteistoon, sekä veneen NMEA 2000 -verkosta saatavaa anturidataa (eli moottoridataa).

Järjestelmä tarkkailee myös pilssipumppujen toimintaa ja varoittaa käyttäjää, jos pilssipumppu aktivoituu automaattisesti tai manuaalisesti veneen ollessa liikkeellä tai rantautuneena.

Järjestelmä varoittaa myös siinä tapauksessa, jos pilssipumppu on käynnissä pidempään ja tietty aikaraja ylittyy.

Pilssipumpun toimintaa koskevat ilmoitukset tallennetaan mobiilisovelluksen ilmoitusosioon.

Veneessä saattaa olla mahdollisuus kauko-ohjata käyttöakuston päävirtakytkintä, kansivaloja ja jääkaappia.

4.3.15 Aktiviteettitasot

Aktiviteettitasoja voidaan käyttää useisiin vesiaktiviteetteihin. Tasoja lasketaan ja nostetaan manuaalisesti. Vapauta taso avaamalla perä- ja etusalvat ja painamalla lukituspainiketta.

Kun taso on nostettu, kiinnitä salvat, ennen kuin veneellä lähdetään liikkeelle.

Aktiviteettitasojen sijainti on esitetty kohdassa **Veneen tilajärjestely**.

VAROITUS

Tasot tulee nostaa ja salvat kiinnittää aina ennen kuin veneellä lähdetään liikkeelle.

4.3.16 Moottorikehikko

Moottorikehikkoa ei saa käyttää vesihiihtäjän tai vesilelujen vetämiseen.

Moottorikehikko suojaa moottoreita, ja miehistö voi ottaa siitä tukea liikkeessään peräkannella. Jos moottorikehikkoon on asennettu vetopiste, sitä voidaan käyttää vesihiihtäjän vetämiseen (ei saatavilla Yhdysvalloissa).

5 Kuljetus

5.1 Veneen nosto

Venettä saa nostaa vain nostopuomilla ja nostoliinoilla. Käytä nostoliinoille tarkoitettuja kiinnityskohtia.



Käytä veneen nostossa ainoastaan nostopalveluyritystä tai venetelakkaa, jolla on riittävä kapasiteetti veneen nostamiseen. Varmista myös, että yrityksellä on täysi vastuuvakuutus mahdollisten vahinkojen varalta.

⚠ VAARA

Kuorman putoaminen on hengenvaarallista.

- Älä mene veneen alle tai lähelle noston aikana.

Nostoliinat voivat liukua rungon pinnalla. Sido nostoliinat yhteen ennen nostoa, mikäli tarpeen.

Nostoliinojen paikkaa täytyy ehkä muuttaa veneen kuormauksen mukaan.

Huomioi veneen oman painon lisäksi veneessä olevat varusteet ja muut mahdolliset kuormat.

⚠ HUOMIO

Huomioi kaikuanturin sijainti, jotta se ei vaurioidu.

- Suojaa rungon sivut hyvin vaurioiden välttämiseksi.

Nostopuomin leveyden on oltava sama kuin veneen leveys. Ole aina erittäin varovainen veneen lähetyvillä, kun venettä nostetaan.

⚠ HUOMIO

Rungon vaurioitumisen vaara.

Venettä ei saa nostaa haarukanostimella.

Nostoliinojen sijainti on merkitty kuvaan.

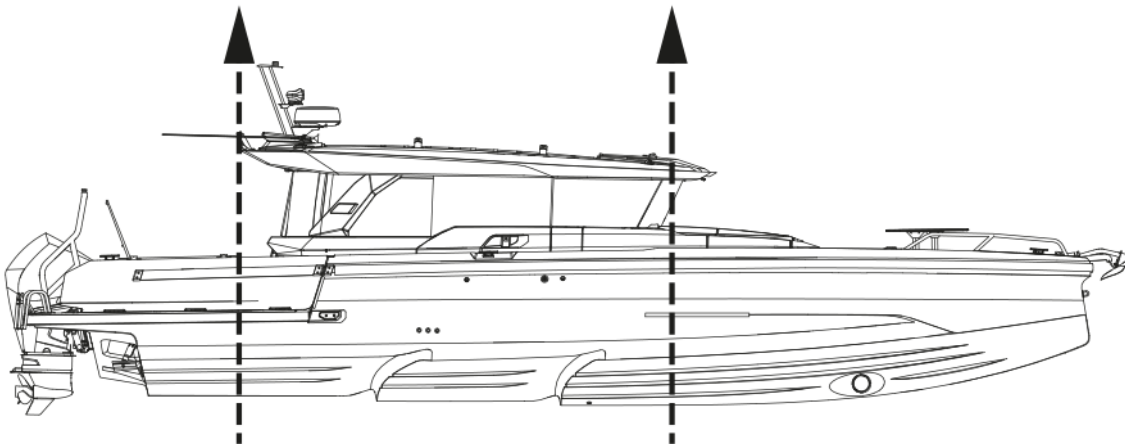

Ennen nostovälineiden käyttöä:

- Selvitä nostotoimenpiteitä koskevat kansalliset tai paikalliset määräykset.
- Noudata nostovälineiden valmistajan vaatimuksia ja suosituksia.
- Tarkista veneen nostopisteet, paino ja muut nostoon vaikuttavat tekijät.
- Haarukkanostimen käyttö on erittäin tekninen toimenpide, johon vaaditaan koulutetut ja kokeneet operaattorit.

Noston aikana:

- Tarkista veneen pilssivesi ennen nostoa.
Jos pilssivettä on liikaa, se voi liikkua ja kuorman painopiste voi muuttua.
- Varmista, että nostovälineet eivät vaurioita rungon läpi kulkevia varusteita, kuten solmumittareita, vakaajia sekä törmäys- ja roiskelistoja.
- Tarkista rungon rakenne ja varmista akselien, peräsimpien ja tukien sijainti sekä mahdollisten kölien keula- ja peräosat.
- Tarkista rungon rakenteellinen kokoonpano, mukaan lukien laipioiden, pitkittäispalkkien, moottorien ja tankkien sijainti.
- Tarkista vesillelaskun jälkeen, onko pilssisiin päässyt vettä.
- Venettä tulee kuljettaa niin lähellä maanpintaa kuin mahdollista.

5.2 Veneen kuljettaminen ja säilyttäminen

Varmista ennen veneen nostamista trailerille, että traileri soveltuu veneen kuljettamiseen.

Varmista, että trailerissa on tarpeeksi kuljetustukia, jotta veneen paino jakautuu asianmukaisesti ilman liiallisia pistekuormia. Varmista lisäksi, että trailerin kapasiteetti ja koko riittävät veneen kuljettamiseen moottoreineen, varusteineen, akkuineen, veneilyvarusteineen ja polttoaineineen. Kiinnitä trailerille nostamisen, trailerilta poistamisen ja kuljetuksen yhteydessä erityistä huomiota paljaaksi jääviin alueisiin ja rungon reunoihin, kuten roiskelistöihin ja askelmiin.

VAROITUS

Jos venetrailerin kapasiteetti ei ole riittävä tai traileri on huonossa kunnossa, traileri saattaa vaurioitua ja aiheuttaa vaaran liikenteessä.

- Varmista, että trailerin kapasiteetti kestää myös moottorien, polttoaineen ja varusteiden painon.

HUOMIO

Veneen runko saattaa vaurioitua, jos trailerissa tai säilytyksen aikana ei ole riittävästi tukia.

Trailerin tulee olla hieman nokkapainoinen. Varmista, että vene on kiinnitetty hyvin traileriin, että se ei pääse liikkumaan mihinkään suuntaan ja että sivutuet tukevat veneen painoa tasaisesti.

Ennen veneen lastaamista traileriin:

- Poista tarpeeton paino veneestä.
- Tyhjennä pilssivesi.

- Aseta trailerin sivutuet siten, että suurin osa painosta jakautuu kölin tukien päälle ja että sivutuet antavat tukea vain sivusuunnassa.
- Suojaa vene tarvittaessa laittamalla sopivat pehmusteet kiinnitysliinojen ja veneen väliin.
- Katso, onko moottorien käsikirjassa ohjeita trailerikuljetuksesta.
- Varmista, että ovet ja luukut ovat kunnolla kiinni.
- Huomioi veneessä kuljetuksen aikana olevat varusteet ja lisävarusteet.
 - Varmista, että kaikki veneessä olevat irtonaiset tavarat on kiinnitetty.
 - Veneen kuomu, peite ja muut vastaavat päälliset tai peitteet tulee irrottaa kuljetuksen ajaksi.

Tällaiset kuomut ja peitteet saattavat irrota suurilla nopeuksilla ja vaurioittaa venettä tai aiheuttaa vaaran muille tiellä liikkujille.

Kuomu tai muu kuljetuksen aikana tuulessa lepattava peite saattaa vaurioittaa veneen pintaa.
 - Pidä kuomu säilytyspaikassaan kuljetuksen aikana tai poista se tarvittaessa kokonaan.

Veneen säilytys

- Varmista, että keula on hieman koholla veneen ollessa säilytyksessä, jotta vesi pääsee valumaan pois kannelta.
- Varmista, että vene on sijoitettu vakaasti ja kiinnitetty. Veneen painon tulee olla kölin päällä.
- Suojaa rungon ja kannen tukia vasten olevat kohdat jonkinlaisilla pehmusteilla.
- Pidä moottorit suunnattuna alaspäin.

6 Käyttö

Veneen omistajan tulee huomioida veneen miehistöä, varusteita ja kuljettamista koskevat paikalliset ja kansainväliset määräykset. Veneen kuljettamiseen vaaditaan joissakin maissa ajokortti tai erillinen lupa. Siihen voi liittyä myös erityismääräyksiä.

Varmista, että odotettavissa olevat tuuli- ja aallokko-olosuhteet eivät ylitä veneen suunnittelukategoriaa, ja että miehistö pysyy hallitsemaan venettä kyseisissä olosuhteissa. Vaikka vene on suunniteltu tällaisiin olosuhteisiin, ne voivat silti olla erittäin vaarallisia. Veneily tällaisissa olosuhteissa edellyttää, että miehistö on osaava, hyväkuntoinen ja koulutettu ja että vene on pidetty hyvässä kunnossa.

Mikäli vene on varustettu pelastuslautalla, lue pelastuslautan käyttöohje huolellisesti. Veneessä tulee olla asianmukaiset turvalaitteet veneen tyyppin ja sääolosuhteiden mukaan. Nämä varusteet ovat joissakin maissa pakollisia. Miehistön tulee olla perehtynyt kaikkien turvalaitteiden käyttöön sekä tärkeimpiin toimenpiteisiin eri hätätilanteissa. Purjehduskoulut ja -seurat järjestävät säännöllisesti pelastusharjoituksia.

Veneen varustelu voi poiketa tämän käsikirjan kuvissa esitetystä varustelusta. Tämä voi johtua mahdollisista valinnaisvarusteista tai tämän käsikirjan valmistumisen jälkeen tehdyistä muutoksista. Ota tällaisessa tapauksessa yhteyttä jälleenmyyjään, jotta saat kyseisten varusteiden käyttöä koskevat käyttöohjeet ja lisätiedot.

Pidä vene aina hyvässä kunnossa ja ota huomioon sen kulumisen vanhenemisen ja kovan käytön tai väärinkäytön seurauksena. Mikä tahansa vene kestävydestä riippumatta voi kärsiä suuria vahinkoja, mikäli sitä ei käytetä asianmukaisesti. Turvallisen veneilytavan vastainen veneen epäasianmukainen käyttö ei ole sallittua. Veneen käsittely tulee aina mukauttaa merenkäynnin ja oman veneilykokemuksen perusteella. Veneen gelcoat-osat tulee kiillottaa ja vahata noin neljän kuukauden välein, jotta ne eivät haalistu ja jotta niihin ei tule muita kosmeettisia virheitä. Tämä koskee erityisesti värillisiä osia.

6.1 Hallintalaitteet

6.1.1 Ohjauspulpetti

Hallintalaitteet on sijoitettu siten, että kuljettaja voi helposti käyttää niitä ohjauspulpetista käsin.

Laitteiden sijainti ja määrä riippuu veneen valinnaisvarusteista ja moottorimallista. Lisätietoja laitteista on niiden käsikirjoissa.



- (1) Ohjauspulpetin kytkintaulu
- (2) Valinnainen karttaplotteri
- (3) Valinnainen karttaplotteri
- (4) Valinnainen joystick-ohjauksjärjestelmä
- (5) Trimmitasojen ohjausyksikkö
- (6) Pyyhkimen ohjauksen kytkintaulu
- (7) Valinnainen audiojärjestelmän kauko-ohjaus
- (8) Valinnainen keulapotkurin ohjaustaulu
- (9) Valinnainen VHF-radio
- (10) Häätäpysäytys
- (11) Virta-avaimet
- (12) Moottorin kauko-ohjainta

6.1.2 Tuulilasipyyhkijät

Veneen tuulilasipyyhkijöitä hallitaan veneen ohjauspulpetissa olevilla kytkimillä.

Tuulilasinpyyhkijöiden kytkimen vieressä on tuulilasin pesunesteen kytkin.

6.1.3 Ohjausjärjestelmä

Ohjausjärjestelmä on yksi tärkeimmistä järjestelmistä turvallisen veneilyn kannalta.

Veneet on varustettu hydraulisella ohjaustehostimella tai sähköisellä ohjaustehostimella. Lisätietoja on perämootorin ja ohjausjärjestelmän valmistajan toisiinsa liittyvissä käsikirjoissa, jotka sisältyvät veneen mukana toimitettuun käsikirjapakettiin.

Ohjaustehostinjärjestelmässä on ohjauspumppu, joka helpottaa veneen käsittelyä.

Sähköiseen ohjausjärjestelmään sisältyvät sähköinen toimilaite, kaapelit ja sähköinen ohjaus.

6.1.3.1 Öljytason tarkastus ja öljyn täyttö

Tehokas ja oikein toimiva ohjaus on ratkaisevan tärkeää veneen turvallisuuden kannalta.

- Tarkista pumpun öljytaso ennen liikkeellelähtöä.
- Valmistajan dokumentaatioissa on tarkat ohjeet ja ohjausjärjestelmän öljy-suositus.

6.1.3.2 Ohjauksen kunnossapito

Tietoja ohjausjärjestelmän komponenttien huolto-ohjelmasta on toimittajan käsikirjassa.

Jos havaitset ongelmia, joita ei voida ratkaista säännöllisillä huoltotoimilla, ota heti yhteyttä veneen jälleenmyyjään huollon järjestämistä varten.

6.1.3.3 Ohjauspulpetin kytkintaulu

Tässä on tiedot ohjauspulpetin kytkintaulusta.

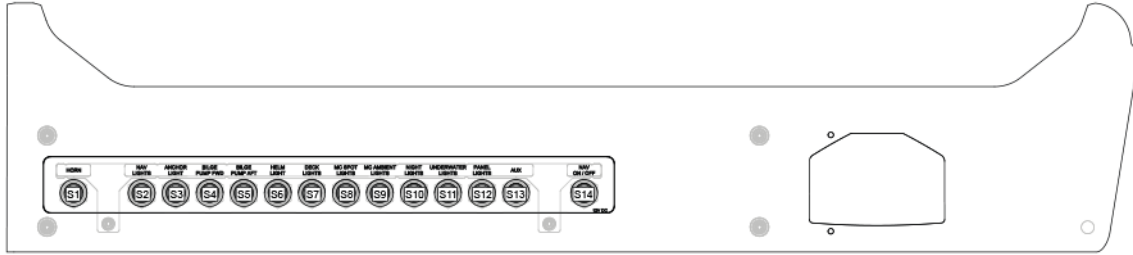

- (1) S1 – Äänimerkki
- (2) S2 – Navigointivalot
- (3) S3 – Ankkurivalo
- (4) S4 – Pilssipumppu keula
- (5) S5 – Pilssipumppu perä
- (6) S6 – Ohjauspisteen valot
- (7) S7 – Kansivalot
- (8) S8 – Valonheittimet
- (9) S9 – Tunnelmavalot
- (10) S10 – Yövalot
- (11) S11 – Vedenalaiset valot
- (12) S12 – Paneelin valot
- (13) AUX
- (14) Navigointi ON – OFF

Vaihtoehtoisesti vene voidaan varustaa pienemmällä paneelilla.

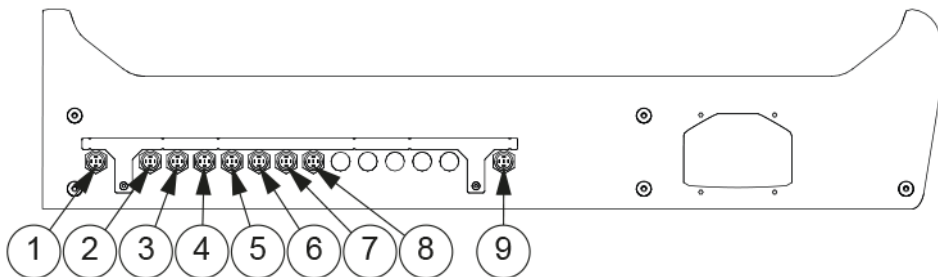

- (1) Äänimerkki
- (2) Navigointivalot
- (3) Ankkurivalo
- (4) Pilssipumppu keula
- (5) Pilssipumppu perä
- (6) Ohjauspisteen valot
- (7) Paneelin valot
- (8) AUX
- (9) Navigointi ON – OFF

6.1.4 Moottorin käynnistäminen

Katso moottoria koskevat tiedot moottorin valmistajan toimittamasta käsikirjasta.

1. Aseta moottorin ohjaussauva vapaalle.
2. Kytke virta päälle ja tarkista polttoaineen määrä.
3. Käynnistä moottori kääntämällä virta-avainta.
4. Tarkista, että öljynpainemittari ja volttimittari näyttävät normaaleja arvoja.
5. Lämmitä veneen moottori tyhjäkäynnillä. Kylmän moottorin kierroksia ei saa nostaa.

VAARA

Häkämyrkytysvaara.

Huomioi moottorin pakokaasuihin liittyvät riskit. Pakokaasuja voi päästä veneeseen esimerkiksi turbulenssin tai epäsuotuisan tuulen vuoksi. Tällöin on syytä välttää tyhjäkäyntiä. Jos tällaisia ongelmia ilmenee veneen ollessa liikkeellä, älä avaa luukkuja ja tuuletusläpivientejä, sillä se saattaa pahentaa tilannetta. Ongelmia voi yrittää sen sijaan ratkaista muuttamalla veneen nopeutta tai painon jakautumista.

VAROITUS

Älä koskaan astu uimaportaille moottorin ollessa käynnissä. Pysäytä moottori ohjauksen ja potkurin tarkastuksen ajaksi.

VAROITUS

Älä käytä veneessä moottoria, jonka enimmäisteho on valmistajan suositusta suurempi.

6.1.5 Kaasuvipu

Moottorin kaasua ja vaihteita ohjataan sähkökäyttöisellä kaasuvivulla. Jotta moottori voidaan käynnistää, vivun tulee olla vapaalla vaihteella. Kaasuvivulla hallitaan moottorin kierroslukua, joka vaikuttaa veneen nopeuteen.

Kun vipua käännetään eteenpäin, moottori menee eteenpäinvaihteelle, ja kun vipua käännetään taaksepäin, moottori menee peruutusvaihteelle. Mitä enemmän vipua käännetään yhteen suuntaan, sitä enemmän veneen nopeus kyseiseen suuntaan kasvaa.

Tarkat ohjeet turvallisesta veneilystä ja osien huollosta on mukana toimitetussa perämoottoreita koskevassa dokumentaatiossa. Jos havaitset ongelmia, joita ei voida ratkaista säännöllisillä huoltotoimilla, tai jos selkeitä vikoja ilmenee, ota heti yhteyttä veneen jälleenmyyjään huollon järjestämistä varten.

VAROITUS

Varmista aina, että potkurin lähellä ei ole ketään, kun moottori tai potkuri käynnistetään! Huomioi ruorin varoitusmerkinnöissä olevat tiedot.

6.1.5.1 Trimmi ja kallistus

Moottoria voidaan nostaa tai laskea käyttämällä kaasuvivun trimmiohjaimia.

Moottorin nosto ja lasku on tarpeen, kun vene nostetaan trailerille tai lasketaan vesille. Moottorin trimmikulman säätäminen mahdollistaa myös veneen kulkukulman optimoinnin, jotta suorituskyky tai polttoainekulutus voidaan optimoida.

Kun moottori(t) nostetaan kokonaan, varmista, että ne on suunnattu suoraan perää kohti ja että tiellä ei ole valinnaisvarusteita, kuten taitettavia istuimia tai peräkannen portteja.

Tarkat käyttöohjeet sekä huolto- ja takuutiedot ovat toimittajan käsikirjoissa.

VAROITUS

Moottorit saattavat vaurioitua, jos ne nostetaan vedestä huomioimatta lähellä olevia varusteita, kuten peräkannen portteja, taitettavia istuimia tai moottorikehikkoa.

6.2 Pyörivä istuin – kuljettajan ja matkustajan istuimet

Kuljettajan ja matkustajan istuimia käytetään lukituskahvoilla.

VAARA

Lukituskahvojen tulee olla lukitussa asennossa ennen kuin veneen nopeus ylittää 5 solmua.

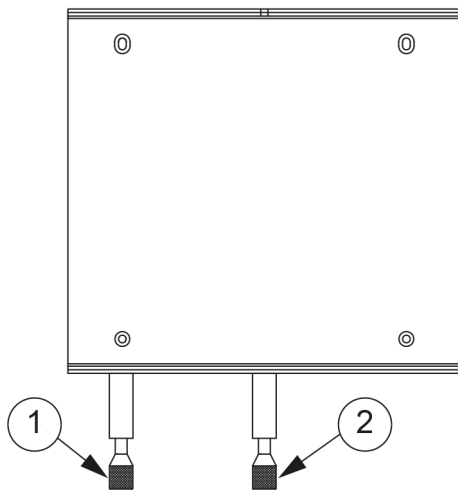

- (1) Kääntämisen lukituskahva
- (2) Siirtämisen lukituskahva

- Kun istuinta halutaan kääntää, vapauta lukko painamalla lukituskahva alas. Näin istuinta voidaan kääntää paikoillaan.
- Kun istuinta halutaan liikuttaa, vapauta lukko nostamalla lukituskahva ylös. Tällöin istuinta voidaan liikuttaa takaa eteen.

6.3 Veneen tarkastaminen

Alla luetellut tarkastukset tulee turvallisuussyistä suorittaa ennen veneen käyttöä ja sen jälkeen.

6.3.1 Tarkistuslista: Tavanomainen tarkastus ennen satamasta lähtemistä

Turvallisuus

Varmista seuraavat seikat:

- Kaikilla veneessä olijoilla on pelastusliivit.
- Tuuli- ja aallokko-olosuhteet eivät ylitä veneen suunnittelukategoriaa.
- Hätätatkaisimen naru on kiinnitetty kuljettajaan.
- Veneessä on vähintään yksi palosammutin, eikä sen hyväksymis-/tarkastamisaika ole umpeutunut.
- Veneessä on tarvittavat köydet ja ankkuri.

Tyhjennys ja tiiviys

Tarkista seuraavat seikat:

- Pilssissä ei ole vettä.
- Kaikki pilssipumput toimivat.
- Pilssissä ei ole merkkejä polttoaine- tai öljyvuodoista.
- Kaikki kannen luukut ovat tiukasti kiinni.

Sähköt ja moottori

Tarkista seuraavat seikat:

- Kaikki sulakkeet ovat ehjiä.
- Päävirtakytkimet on kytketty päälle.
- Akuissa on tarpeeksi virtaa.
- Moottori toimii kunnolla.
- Moottorin jäähdytysvesi kiertää odotetulla tavalla.

6.3.2 Tarkistuslista: Veneen käytön jälkeen

Varmista seuraavat seikat:

- Päävirtakytkimet on kytketty pois päältä.
- Septitankin poistiventtiili on suljettu.
- Pilssissä ei ole vettä.
- Pilssipumput toimivat.
- Kannen tyhjennys toimii oikein ja kaikki tyhjennysventtiilit ovat auki.
- Kansiluukut, kattokanvas ja ovet on suljettu tiiviisti.

6.4 Veneen käsittely

6.4.1 Tarkistuslista: Veneen käsittely ennen lähtemistä satamasta

Jotta liikennöinti on turvallista kaikissa sääolosuhteissa, veneessä tulee olla määräysten (COLREG, 1972) mukaiset äänimerkinantolaitteet. Varmista, että veneen äänimerkinantolaitteet ovat näiden määräysten mukaiset.

⚠ HUOMIO

Joissakin maissa on säädetty laissa, että pelastusliivejä on käytettävä koko venematkan ajan.

- Tarkista, että vene ja sen varusteet ovat merikelpoisessa kunnossa.
- Tutustu aina pitkän aikavälin sääennusteisiin, kun suunnittelet pidempää matkaa.
- Varmista aina, että tankeissa on riittävästi makeaa vettä.
- Tarkista, että kaikki veneen kyydissä olevat tavarat on pakattu ja kiinnitetty asianmukaisesti kovan merenkäynnin ja tuulen varalta.
- Varmista ennen liikkeelle lähtöä, että uimaportaot on nostettu vedestä.
- Varmista ennen käynnistystä, että ohjaus on oikeassa asennossa.
- Kaikkien veneessä olevien henkilöiden tulee käyttää asianmukaisia pelastusliivejä kannella oleskellessaan.

6.4.2 Laiturista lähteminen

Ennen irrottautumista tulee harkita parasta tapaa laiturista lähtöön.

- Tarkista tuulen suunta.
- Jos veneessä on kaksi moottoria, irrotaudu laiturista käyttämällä lähempänä laituria olevaa moottoria tyhjäkäynnillä taaksepäin ja käyttämällä toista moottoria tyhjäkäynnillä eteenpäin.
- Vene kääntyy laiturista peruuttamalla. Koska keula on laituria vasten, on tärkeää suojata se kunnollisilla lepuuttajilla.

Yhdellä moottorilla tämä voi olla hieman haastavampaa, varsinkin jos tuuli painaa venettä voimakkaasti laituria vasten. Silloin perä on irrotettava laiturista springin avulla.

- Suojaa keula lepuuttajilla hyvin laiturin puolelta.
- Vedä köydenpää keulasta pollarin tai knaapin ympärille niin, että sen saa helposti irti.
- Käytä moottoria tyhjäkäynnillä eteenpäin ja käännä peräsintä siten, että perä liukuu irti laiturista.
- Kun vene on sellaisessa kohdassa, jossa sillä voi turvallisesti peruuttaa, löysää köyttä ja irrota se, käännä peräsin nopeasti keskelle ja vaihda peruutusvaihteelle.

⚠ HUOMIO

Kerää kaikki köydet ja lepuuttajat veneen ollessa vielä suojaisilla vesillä. Potkuriin tarttunut köysi voi tehdä veneestä ohjauskyvyttömän.

6.4.3 Veneellä ajo

Moottoriveneen kuljettaminen merkitsee vastuuta kaikista veneessä olevista henkilöistä sekä myös kaikista muista, joita vesillä kohtaamme. Muiden huomioon ottaminen tekee veneilystä viihtyisää. Kaikilla on samat oikeudet kulkea vesillä aluksesta riippumatta.

Veneeseen vaikuttavat fyysiset voimat poikkeavat suuresti esimerkiksi autoon vaikuttavista voimista. Sama pätee mahdollisuuksiin hallita venettä.

Veneen kulkuun ja veneessä olevien henkilöiden mukavuuteen voi vaikuttaa ensisijaisesti sovittamalla nopeuden merenkäyntiin sekä käyttämällä trimmitasoja järkevästi. Liu'ussa oleva vene kulkee maksiminopeudella lähes vaakasuorassa veden pinnalla. Kun veneen nopeutta alennetaan, trimmikulma kasvaa ja keula nousee hieman. Tämä on täysin normaalia ja edellytys hyvälle suorituskyvyllä.

6.4.3.1 Hätäpysäytys

Jos vene on varustettu hätäkatkaisimella, kiinnitä hätäkatkaisimen naru itseesi heti kun kiinnitysköydet on irrotettu. Tarkat ohjeet ovat moottorin käsikirjassa.

Varsinkin yksin ajettaessa on erittäin tärkeää, että vene pysähtyy, jos jostain syystä joudut yli laidan tai horjahdat veneessä. Muista kuitenkin irrottaa naru ranteesta ennen rantautumisohjailua, jotta moottori ei sammu vahingossa.

Hätäkatkaisimen tahaton aktivointi normaaliolosuhteissa on mahdollista, ja se saattaa johtaa vaaratilanteisiin, kuten:

- Eteenpäin suuntautuvan liikkeen äkillinen pysähtyminen: matkustajat, erityisesti keulassa istuvat, saattavat odottamatta sinkoutua eteenpäin. Vakavissa tapauksissa henkilöt saattavat sinkoutua yli laidan, jolloin vaarana on loukkaantuminen osuessa vaihdekoteloon tai potkuriin.
- Tehon ja ohjauksen hallinnan menetys: tämä voi olla erittäin vaarallista haastavissa olosuhteissa, kuten kovassa merenkäynnissä, voimakkaissa virtauksissa tai kovalla tuulella.
- Heikentynyt ohjattavuus rantautuessa: moottorin odottamaton sammuminen saattaa johtaa hallinnan menettämiseen lähestyttäessä laituria tai muita aluksia.

Hätäkatkaisin on suunniteltu pysäyttämään moottorin heti, jos narua vedetään sellaisella voimalla, että se irtoaa kytkimestä. Tämä ominaisuus auttaa ehkäisemään onnettomuuksia, jos kuljettaja putoaa yli laidan tai menettää hallinnan.

Hätäkatkaisin nollataan kiertämällä narun päässä oleva silmukka hätäkatkaisimen ympärille ja työntämällä hätäkatkaisin takaisin ylös. Jos tilanne sitä vaatii, hätäkatkaisin voidaan nollata myös ilman narua työntämällä se takaisin yläasentoon.

Jos vene on varustettu sellaisella hätäkatkaisinmallilla, jota ei voida nollata ilman narua, veneessä tulee pitää varanarua. Säilytä varanarua ohjauspulpetin lähellä, jotta se löytyy nopeasti. Jos veneen mukana ei toimitettu varanarua, pyydä se myyjältä.

Kerro aina ennen lähtöä matkustajille, miten hätäjärjestelmä toimii.

6.4.3.2 Ajaminen suurella nopeudella

Vaikka veneet ovat läpäisseet CE-vaatimusten mukaiset väistökokeet täydellä nopeudella, Axopar Boats ei suosittele jyrkkien käännosten tekemistä suurilla nopeuksilla. Kun tietty nopeus ylitetään, pidon menettäminen on mahdollista runkorakenteesta riippumatta. Tämä saattaa johtaa matkustajien sinkoutumiseen ulos veneestä, varsinkin yksimoottorisissa kokoonpanoissa.

- Älä käytä venettä, mikäli sen moottorin teho on suurempi kuin kapasiteettikielpeen merkitty teho.
- Älä aja venettä suurella nopeudella moottorin rikikulman ollessa negatiivinen (keula alhaalla).
- Älä aja täydellä nopeudella ruuhkaisilla väylillä tai kun näkyvyys on rajallinen esim. säätilan tai aallokon takia.
- Vähennä nopeutta ja peräaaltoja huomaavaisuudesta sekä oman ja muiden turvallisuuden vuoksi.
- Huomioi nopeusrajoitukset ja aallokon aiheuttamiskiellot sekä noudata niitä.
- Noudata vesiliikenteen sääntöjä ja COLREG:n (yleissopimus kansainvälisistä säännöistä yhteentörmäämisen estämiseksi merellä) vaatimuksia.
- Varmista aina, että etäisyys riittää törmäyksen välttämiseen, pysäyttämiseen ja väistöliikkeisiin.
- Käytä aina hätäkatkaisinta, jos sellainen on käytettävissä.
- Vähennä nopeutta aallokossa mukavuus- ja turvallisuussyistä.
- Opettele tuntemaan veneen vauhtiresurssit. Hyödynnä tämä tuntemus, jotta voit ajaa taloudellisesti ja turvallisesti.
- Vältä suuria nopeuksia ja samanaikaisia suuria peräsimen liikkeitä peruutettaessa, sillä se kuormittaa voimakkaasti peräsintä ja ohjausmekanismeja.
- Vältä äkillisiä ohjausliikkeitä suurilla nopeuksilla.
- Vältä oleskelua veneen keulaosassa suurilla nopeuksilla.

Vältä kulkusuunnan äkillisiä muutoksia suurilla nopeuksilla. Anna veneen pysähtyä ja moottorin kierrosten laskea ennen kuin vaihdat eteenpäin ajon ja peruutusvaihteen välillä. Muuten moottoriin kohdistuu liiallista rasitusta, jolloin se voi sammua. Pahimmassa tapauksessa moottoriin voi päästä merivettä.

Oikeakätinen potkuri pyörii perästä katsottuna myötäpäivään ja vasenkätinen vastapäivään. Potkurin pyörimissuunta on ohjaamisen kannalta ratkaiseva tekijä. Oikeakätinen potkuri painaa veneen perää tyyrpuuriin veneen kulkiessa eteenpäin ja paapuuriin veneen peruuttaessa. Potkurin pyörimissuunta vaikuttaa myös merkittävästi kääntösäteeseen. Oikeakätisen potkurin kääntösäde on pienempi paapuuriin kuin tyyrpuuriin. Tätä kutsutaan potkurin siipirasvaikutukseksi.

Veneen potkureissa on suuri työntövoima, joka aikaansaa voimakkaan kiihtyvyyden. Huomioi tämä vaaratilanteiden välttämiseksi.



Pyörivä potkuri on hengenvaarallinen uimarille tai laidan yli pudonneelle.

Kun vedestä nousee veneeseen, käytä hätäkatkaisinta ja sammuta moottori.

6.4.3.3 Ajaminen kovassa merenkäynnissä

Älä koskaan lähde vesille kovassa merenkäynnissä, jos et ole varma, että vene miehistöineen ja matkustajineen kestää sen. Noudata seuraavia yksinkertaisia sääntöjä.

- Valmistaudu hyvin.
- Kiinnitä irtonaiset varusteet.
- Pidä ajoankkuri ja muut hätävarusteet helposti saatavilla.
- Vältä murtuvia aaltoja, joita voi esiintyä lähellä maata ja matalikoilla.

- Jos merenkäynti on voimakasta, vähennä nopeutta veneessä olevien henkilöiden turvallisuuden takaamiseksi.
- Käytä trimmitasoja keulan trimmaamiseen alas, jotta runkoon kohdistuu vähemmän iskuja vasta-aallokossa.

Vasta-aallokossa

- Sovita nopeus aallokon mukaan.
- Sovita trimmikulma aallokon mukaan. Vältä ajamista sivuaallokossa.

Peräaalloissa

Muista pitää keula korkealla peräaalloissa. Vältä puhkomasta aaltoja ja pidä nopeus matalana. Laske tarvittaessa ajoankkuri nopeuden vähentämiseksi.

Liu'ussa olevat veneet voivat olla erityisen suojattomia kovissa peräaalloissa. Perä nousee eikä peräsin tottele, ja vene kääntyy ympäri keulan sukeltaessa.

6.4.3.4 Ohjailu kapeikoissa

Kun venettä ohjailaan kapeikoissa, moottorin käyntinopeus on pidettävä mahdollisimman pienenä, jotta ohjausliikkeet voidaan tehdä rauhallisesti ja vakaasti.

Vaikeissa tuuli- ja virtausolosuhteissa käyntinopeus täytyy ehkä pitää suurempana, jotta moottorin teho voidaan hyödyntää täysipainoisesti. Tällaisissa olosuhteissa on tärkeää tehdä ohjausliikkeet nopeasti ja tarkasti, jotta vene ei esimerkiksi joudu vaikeuksiin ajelehtimisen vuoksi.

Hyvä sääntö ennen ohjailun aloittamista vaikeissa olosuhteissa on käydä läpi mahdolliset eteen tulevat tilanteet. Huomioi tuuli ja virtaukset ja päätä tarvittavat ohjausliikkeet etukäteen. On myös tärkeää selostaa miehistölle toimintatavat eri tilanteissa.

Muista aina, että veneen vakavuus saattaa olla heikompi hinauksen aikana.

⚠ HUOMIO

Liukuestepintakin voi olla liukas, kun kansi on märkä.

6.4.4 Näkyvyys ohjauspaikasta

COLREG-säännöt (kansainväliset säännöt yhteentörmäämisen estämiseksi merellä) vaativat pitämään koko ajan asianmukaista tähytystä ja huomioimaan *väistämisvelvollisuudet*.

Mm. alla mainitut seikat voivat olennaisesti heikentää näkyvyyttä:

- Veneen trimmikulma
- Trimmitasojen kulma
- Kuorma ja kuorman sijainti
- Nopeus
- Nopea kiihdytys
- Siirtyminen uppoumanopeudesta liukuun
- Merenkäynti
- Sade ja ukonilma

- Pimeys ja sumu
- Sisävalaistus navigoitaessa pimeässä
- Verhojen sijoitus
- Henkilöt ja varusteet, jotka voivat peittää veneen kuljettajan näkyvyyden.

Jos veneellä ajetaan selkeästi alle liukumisnopeudella, keula saattaa häiritä kuljettajan näkyvyyttä. Keulaa voidaan laskea käyttämällä trimmitasoja ja moottorin trimmiä.

VAROITUS

Näkyvyys on rajallinen, kun venettä ohjataan istuma-asennossa. Ylläpidä tähtystystä ja säädä veneen trimmiä tarvittaessa.

VAROITUS

Tee vain pieniä säätöjä trimmitasojen asentoihin yhdellä kertaa. Jos trimmitasopainiketta painetaan liian pitkään, veneen hallinta voidaan osittain menettää.

VAROITUS

Keulan U-sohvan tyynyt rajoittavat näkyvyyttä ohjauspaikasta. Tyynyt täytyy poistaa veneellä ajon ajaksi.

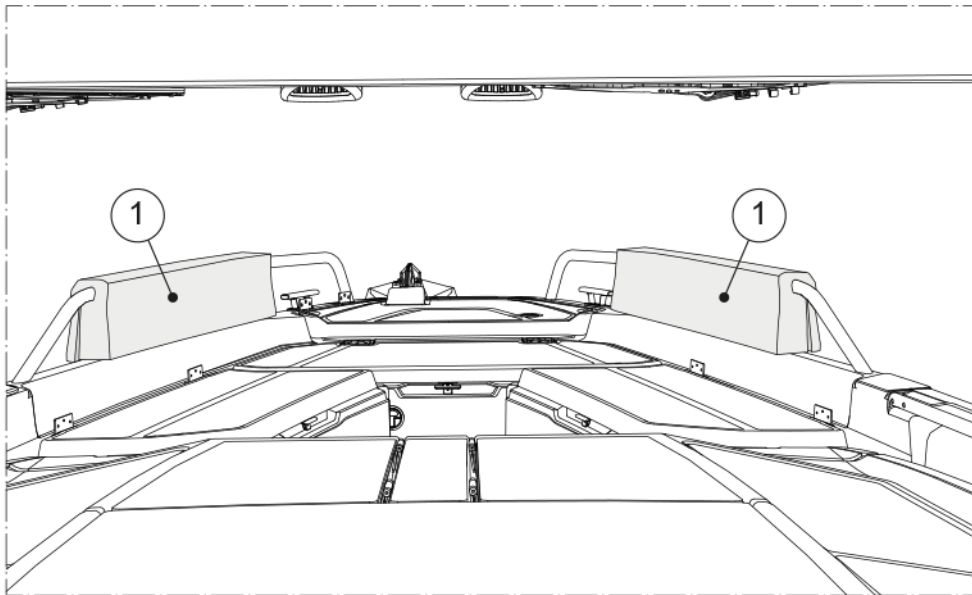

(1) U-sohvan tyynyt

VAROITUS

Näkyvyys on rajallinen ohjauspisteestä käsin, kun venettä ohjataan istuma-asennossa. Vältä törmäyksistä aiheutuva vakava loukkaantuminen tai kuolema. Ohjaaminen seisten saattaa olla tarpeen, jotta tähtystys on mahdollista vesiliikennesääntöjen mukaisesti.

6.4.5 Trimmitasojen käyttö

Vene ei tarvitse trimmitasojen nousemista liukuun tai toimiakseen suorituskykyisesti. Trimmitasot ovat kuitenkin erittäin hyödyllinen apuväline, kun niitä käytetään oikein.

Trimmitasojen käyttöä ennen kaikkea kahdessa tilanteessa:

- Kun keula halutaan trimmata alas vaikeassa merenkäynnissä sekä liukukynnyksen ja marssivauhdin välisillä nopeuksilla.
- Voimakkaassa sivutuulella.

Liuvassa oleva vene kallistuu aina voimakkaassa sivutuulella tuulen suuntaan. Tämä heikentää veneen meriominaisuuksia, mistä syystä vene tulee pitää mahdollisimman suorassa sivusuunnassa. Painamalla tuulenpuoleinen trimmitaso alas vene pakotetaan takaisin normaaliin kulkuasentoon.

Kun keula halutaan painaa alas, käännetään molempia trimmitasojen samaan suuntaan. Käännä ensin molemmat trimmitasot kokonaan ylös ja sen jälkeen vähitellen alas, jotta veneen käyttäytyminen pysyy täysin hallinnassasi. Peräaalloissa ajettaessa molempien trimmitasojen tulee aina olla täysin ylöskäännettyinä. Tämä johtuu siitä, että veneillä on taipumus ”puhkoa” aaltoja voimakkaissa peräaalloissa, mikä voi johtaa hallitsemattomaan hidastamiseen. Veneen keula on siksi pidettävä peräaalloissa korkealla.

6.5 Laidan yli putoamisen ehkäiseminen

Veneen työkannet ovat alueita, jolla voidaan liikkua ohjailutilanteissa.

Työkansialue on merkitty kuvaan harmaalla.

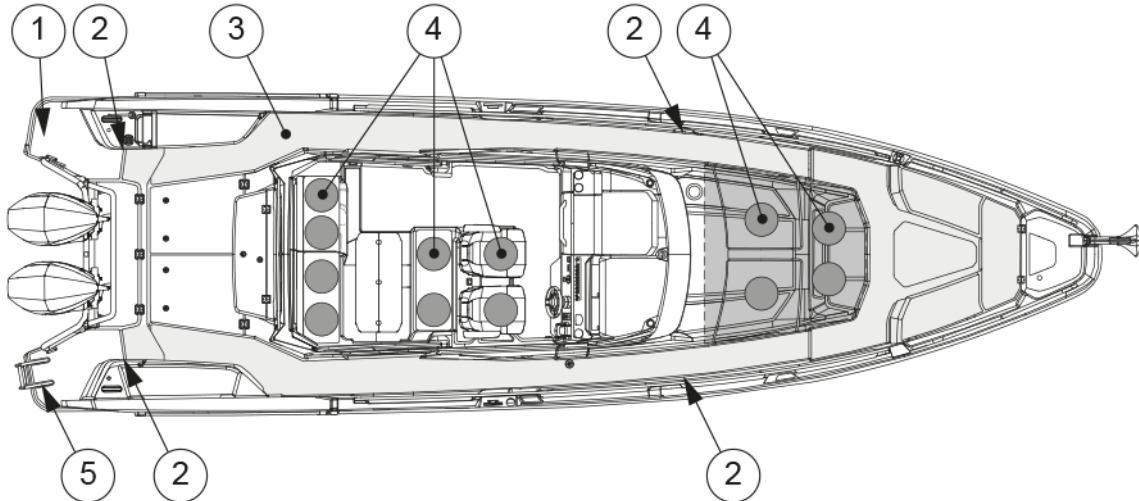

- (1) Portaat
- (2) Turvalajaiden kiinnityspisteet
- (3) Työkansialue
- (4) Istuimet (neljä istuinta keulahytissä)
- (5) Valinnaiset uima portaat

Vene on varustettu turvalajaiden kiinnityspisteillä. Jos kannella täytyy työskennellä kovassa merenkäynnissä, on suositeltavaa käyttää valjaille varustettuja pelastusliivejä sekä pelastusköyttä.

Liikkumista veneen peräkannen peräosassa ja keulakannella ei suositella veneen ollessa liikkeellä.

Veteen pudonneen henkilön on helpointa nousta veneeseen uimaportaiden avulla. Tikkaat saa käännettyä alas myös vedestä käsin.

Oleskelu kannella

⚠ VAROITUS

Veneen keulassa oleskelua ei suositella yli 30 solmun nopeuksilla.

⚠ VAARA

Pyörivä potkuri on hengenvaarallinen uimarille tai laidan yli pudonneelle.

- Käytä hätäkatkaisinta.
- Sammuta moottori, kun vedestä noustaan veneeseen.



Mikäli auringonottopatjat tai keulakannen pöytä ovat paikoillaan, suurin sallittu kulkunopeus on 15 solmua, jotta tyynyt ja pöytä eivät irtoa vauhdissa tai kovassa aallokossa.

6.6 Ankkurointi, rantautuminen ja kiinnitys

6.6.1 Kiinnityspisteet

Kiinnityspisteet (eli knaapit) sijaitsevat veneen peräosassa, keskiosassa ja keulassa.

- Ankkuroinnissa tai hinauksessa eteenpäin suuntautuva kuormitus on 44 kN.
- Kiinnityksessä eteenpäin suuntautuva kuormitus on 36 kN.
- Kiinnityksessä taaksepäin suuntautuva kuormitus on 31 kN.

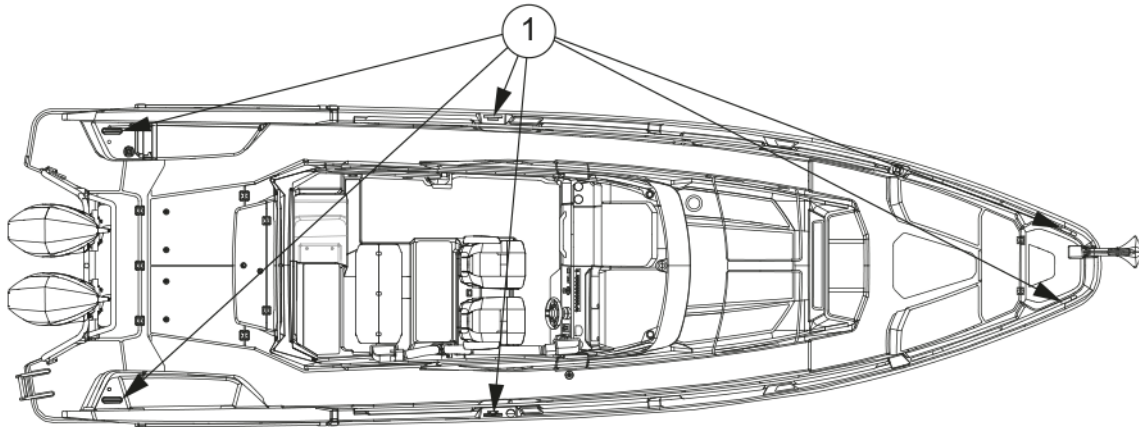

(1) Kiinnityspisteet

⚠ HUOMIO

Liinujen murtolujuus ei saa yleisesti ottaen olla yli 80 % kiinnityspisteiden murtolujuudesta.

6.6.2 Rantautuminen

Selosta aina miehistölle, miten aiot rantautua. Lepuuttajien ja vähintään yhden keulassa ja perässä olevan kiinnitysköyden on oltava paikoillaan ennen kuin laituria lähestytään.

Rantautuminen on aina helpointa vastatuulella. Yritä pitää keula koko ajan suoraan tuulen suuntaan ja säilyttää nopeus sellaisena että vene tottelee peräsintä. Jos keula kääntyy johonkin suuntaan, peruuta ja toista ohjausliike. Tuo keula laituriin ja varmista, että yksi köydenpää saadaan nopeasti maihin.

Rantautuminen sivutuuleen on hieman vaikeampaa. Älä aja laiturin suuntaisesti antaen veneen ajelehtia laituriin, sillä tällöin vene saattaa törmätä muihin veneisiin tai laituriin. Yritä sen sijaan ohjata venettä niin, että tuuli puhaltaa suoraan takaa. Tällöin venettä voi ohjata suoraan eteenpäin, sillä tuuli auttaa pitämään veneen kurssissa. Keulakannella on hyvä olla avustaja, joka voi nousta maihin ja nopeasti kääntää keulan haluttuun suuntaan, kun vene on täysin pysähtynyt.

Pyri aina välttämään voimakasta kaasun käyttöä, sillä tyhjäkäynti eteen ja taakse riittää yleensä. Voimakas kaasun käyttö voi johtaa paniikinomaisiin ohjausliikkeisiin.

⚠ HUOMIO

Köysien tai ketjujen murtolujuus ei yleensä saa ylittää kyseisen kiinnityspisteen murtolujuutta.

6.6.3 Tarkistuslista: Ennen ankkurointia

1. Tarkista kartasta, että ankkurointi on sallittua alueella.
2. Kuuntele alueen säätiedotus ja huomioi odotettavissa olevat tuuliolosuhteet.
3. Kytke kaikuluotain päälle.
4. Tutki pohjaolosuhteita ja varmista, että ne soveltuvat ankkurointiin.
5. Tarkista, että turvaketju on irrotettu ankkurista.
6. Älä laske ankkuria, ennen kuin olet suunnitellulla ankkurointipaikalla.
7. Päästä ankkuriköyttä ulos noin kolme kertaa veden syvyyteen nähden.
8. Kytke moottori peruutusvaihteelle tarkistaaksesi, että ankkuri on tarttunut (vain keulan ankkuroinnissa).
9. Ota sijainti ylös GPS:n avulla. Tarkista säännöllisesti, ettei vene ole liikkunut.
10. Aseta kaikuluotain Anchor Watch -tilaan.

⚠ VAROITUS

Kiinnitä aina ankkuri siten, että se on tukevasti kiinni veneessä. Jos ankkuri putoaa ajon aikana, seurauksena voi olla merkittäviä vaurioita veneelle ja hengenvaara miehistölle.

6.6.4 Hinaus ja kiinnitys

⚠ HUOMIO

Kun hinaat toista venettä tai olet hinattavana, aja aina hitaasti. Jos hinattava vene on uppoumarunkoinen, sen runkonopeutta ei saa ylittää.

- Hinausköysi tulee aina kiinnittää niin, että se on irrotettavissa kuormitettuna. Omistajan ja käyttäjien vastuulla on varmistaa, että kiinnitys-, hinaus- ja ankkuriköydet sekä ankkuriketjut ja ankkurit soveltuvat veneen käyttötarkoitukseen.
- Muista, että veneen vakavuus saattaa heikentyä hinauksen aikana.

7 Huolto

7.1 Gelcoat-pinnan puhdistaminen ja huoltaminen

Veneen gelcoat-pinta altistuu ympäristöolosuhteille, jotka voivat tietyissä olosuhteissa johtaa pinnan kulumiseen. Ajan mittaan nämä ulkoiset tekijät, kuten suolavesi, altistuminen voimakkaalle UV-säteilylle ja lämpötilavaihtelut, voivat heikentää gelcoat-pintaa.

Yleensä gelcoat-pinnan tulisi tyypillisissä olosuhteissa kestää 3 vuotta ilman huomattavia kellastumisen, hilseilyn tai muiden kulumien merkkejä.

HUOMAUTUS

Veneen kaikki gelcoat-pinnat tulee puhdistaa ja huoltaa säännöllisesti.

Jos säännöllinen puhdistus ja huolto laiminlyödään tai jos vene altistuu tietyille ympäristöolosuhteille ollessaan laiturissa, pintaan saattaa ajan mittaan muodostua kulumia, kuten haalistumista, värimuutoksia ja karhentumista.

- Vene tulee pestä ja puhdistaa jokaisen matkan jälkeen. Jos venettä säilytetään ulkona ilman peitettä, pesu ja puhdistus tulee tehdä viikoittain.
- Vahaa vene kahdesti vuodessa, jos sitä käytetään ympäri vuoden, ja muussa tapauksessa kerran vuodessa.
- Tarkista vuosittain, onko gelcoat-pinnassa kulumisen merkkejä, kuten karheita kohtia tai värimuutoksia.
- Pienet naarmut tai värimuutokset voidaan korjata hiomalla tai kiillottamalla.
- Vakavat naarmut, värimuutokset tai hapettumat saattavat edellyttää märkähiontaa ennen hiomista, kiillottamista ja vahaamista.

On suositeltavaa, että märkähionnan suorittaa Axopar jälleenmyyjä tai koulutettu ammattilainen.

- Kun vene ei ole käytössä, gelcoat-pinta tulee pitää poissa auringosta tai vene tulee peittää kanvaspressulla.

Älä käytä muovi- tai muita ei-huokoisia materiaaleja, sillä tällaisen peitteen ja pinnan väliin saattaa jäädä kosteutta.

Peseminen

HUOMAUTUS

Käytä erityisesti veneille tarkoitettua puhdistustuotetta. Älä käytä kotitalouskäyttöön tarkoitettuja puhdistustuotteita, klooria, happoja tai vastaavia: ne saattavat vaurioittaa veneen pintaa, sillä niillä on sopimaton pH-arvo.

Pese vene jokaisen matkan jälkeen käyttäen mietoa puhdistustuotetta. Laimenna puhdistustuotetta makealla vedellä tuote-etiketissä olevien ohjeiden mukaisesti.

1. Huuhtele kansi ja runko makealla vedellä, jotta irtolika lähtee pois.
2. Pese pinnat laimennetulla puhdistustuotteella ja pehmeällä harjalla.
3. Huuhtele makealla vedellä.

Vahaus

Gelcoat-pinnan vahaaminen palauttaa kiillon ja suojaa pintaa. Käytä vain gelcoat-pinnalle suositeltua vahaa ja noudata tuotteessa olevia ohjeita huolellisesti.

Vaha voidaan levittää joko käsin käyttämällä puhdasta rättiä tai pyörivällä kiillotuskoneella.

HUOMAUTUS

Jos kiillotuskonetta käytetään, 1200 rpm:n nopeutta ei saa ylittää. Suurempi nopeus saattaa polttaa gelcoat-pinnan rikki.

HUOMAUTUS

Älä vaha gelcoat-pintaa suorassa auringonvalossa.

1. Levitä vaha ja odota muutaman minuutin ajan, kunnes se näyttää kuivalta.
2. Suorita vahaus joko käsin käyttämällä puhdasta rättiä tai kiillotuskoneella.
Hio pyörivin liikkein, kunnes pinta on puhdas ja kiiltävä.
3. Pyyhi lopuksi mahdolliset vahajäämät pois puhtaalla rätillä.

Kiillottaminen ja hiominen

Pienet naarmut tai värimuutokset voidaan korjata kiillottamalla ja hiomalla vene. Jos pinnassa on vakavia värimuutoksia tai hapettumia, märkähiontaa suositellaan ennen kiillottamista ja hiomista.

- Kiillotusaineilla voidaan poistaa pieniä naarmuja ja värimuutoksia.
- Hionta-aineet sisältävät hankausaineita, ja niillä voidaan poistaa syvempiä naarmuja tai hapettumia.
Hionta-aineita voidaan käyttää esimerkiksi lepuuttajien aiheuttamien naarmujen poistamiseen rungosta.
- Kun olet käyttänyt hionta-ainetta, käytä kiillotusainetta, jotta lopputulos on paras mahdollinen.
- Noudata tuotteessa olevia ohjeita huolellisesti.

Kiillotus- ja hionta-aineita voidaan levittää joko käsin käyttämällä puhdasta rättiä tai pyörivällä kiillotuskoneella käyttämällä kiillotuslaikkaa.

HUOMAUTUS

Jos kiillotuskonetta käytetään, 1200 rpm:n nopeutta ei saa ylittää. Suurempi nopeus saattaa polttaa gelcoat-pinnan rikki.

HUOMAUTUS

Älä kiillota tai hio gelcoat-pintaa suorassa auringonvalossa.

1. Levitä kiillotus- tai hionta-ainetta pinnalle ja odota muutamia minuutteja, kunnes pinta näyttää kuivalta.
2. Kiillota pinta aineella joko käsin käyttämällä puhdasta rättiä tai kiillotuskoneella käyttämällä kiillotuslaikkaa.
Hio pyörivin liikkein, kunnes pinta on kiiltävä.
3. Vahaa pinta.

Märkähionta

HUOMAUTUS

On suositeltavaa, että märkähionnan suorittaa Axopar jälleenmyyjä tai koulutettu ammattilainen.

Gelcoat-pinnan vakavat naarmut, värimuutokset tai hapettumat saattavat edellyttää märkähiontaa. Märkähionta voidaan tehdä käsin tai koneellisesti.

HUOMAUTUS

Jos märkähionta tehdään koneellisesti, 1200 rpm:n nopeutta ei saa ylittää. Suurempi nopeus saattaa polttaa gelcoat-pinnan rikki.

HUOMAUTUS

Älä märkähio gelcoat-pintaa suorassa auringonvalossa.

1. Suihkuta vettä hiottavalle alueelle.

HUOMAUTUS

Pidä pinta koko ajan kosteana märkähionnan aikana.

2. Hio pinta hiomapaperilla, jonka karkeus on 1000 (esimerkiksi Mirka Abralon). Jos käytät konetta, käytä matalaa nopeutta parhaan lopputuloksen saavuttamiseksi. Jatka hiomista, kunnes koko pinta on tasaisen mattapintainen.
3. Hio pinta hienommalla hiomapaperilla, jonka karkeus on 1400.
4. Hio pinta vielä kerran vieläkin hienommalla hiomapaperilla. Tämä säästää aikaa hionta- ja kiillotusvaiheessa.
5. Kun pinta on hiottu ja kauttaaltaan mattapintainen, huuhtelee pinta makealla vedellä ja anna kuivua.
6. Kiillota pinta, jotta siitä tulee jälleen kiiltävä.
7. Vahaa pinta.

7.2 Antifouling-maalaus

Veneen rungon maalaamista antifouling-maalilla kannattaa harkita, jos vene on suurimman osan veneilykaudesta vesillä.

Antifouling-hapettumista voi esiintyä, jos vene nostetaan vesiltä ja lasketaan uudelleen vesille useaan otteeseen veneilykauden aikana. Antifouling-maali hapettuu maissa, mikä estää biosidin vapautumisen ja johtaa vähitellen siihen, että antifouling menettää tehonsa. Noudata maalin valmistajan ohjeistusta vesillelaskuajankohdasta.

Antifouling-maali kuluu vähitellen ajan mittaan riippuen eri tekijöistä, kuten siitä, missä ja miten usein venettä käytetään. Yleensä antifouling kestää levittämisen jälkeen yhden kauden. Kun antifouling-maali täytyy uusiksi, on tärkeää käyttää samaa antifouling-maalia kuin aiemmin tai hangata vanha antifouling-maali pois gelcoat-pintaan asti. Jos eri antifouling-maaleja käytetään, maalien koostumukset saattavat olla yhteensopimattomia, jolloin antifouling-maali ei tehoa.

Käänny lähimmän Axopar-jälleenmyyjän puoleen antifouling-uudelleenmaalaukseen ja kuntotarkastukseen liittyvissä asioissa.

7.3 Sisätilojen hoito

7.3.1 Puusisustus

Veneen sisustusosat, kuten kaappien ovet, laatikoiden etuosat ja puulistat, on valmistettu öljytystä puusta.

- Puhdista puiset sisustusosat kostealla liinalla ja pienellä määrällä saippuavettä.
- Käsittele puupinnat uudelleen vuosittain puun suojaamiseksi.

7.3.2 Muovi- ja maalatut pinnat

1. Kastele pinta tasaisesti vedellä ennen varsinaista puhdistusta.
2. Poista tahrat.
 - Poista tavalliset likatahrat harjalla ja kevyesti laimennetulla puhdistusaineella.
 - Poista rasva harjalla tai sienellä ja ikkunanpesunesteellä.
3. Puhdista pinta jälkeinpäin sienellä ja vedellä.
4. Pyyhi kuivaksi kangasrievulla.

7.3.3 Kankaat

Sisustuskankaat pestään erillisten pesuohjeiden mukaan (merkintä kankaassa).

Mikäli merkintää ei ole:

1. Pese 40 °C:ssä kevyellä linkouksella.
2. Ripusta kuivumaan.

Kangas saattaa kutistua hieman. Tämä voidaan välttää pesettämällä kangas kemiallisessa pesulassa.

7.3.4 Ovet ja luukut

- Liukuovien ja -luukkujen kiskot on puhdistettava säännöllisesti ja voideltava tarvittaessa.
- Voitele kahvat ja lukot tavallisella lukkojen voiteluaineella.

7.4 Peitteen hoito



Uusi peite voi aluksi vuotaa ennen kuin sen saumat ovat turvonneet.

Käytön aikana

Säilytä peitettä taiteltuna ja hyvin kiinnitettynä, jotta se ei kulu nopeasti eikä lepata.

Käytön jälkeen

HUOMAUTUS

- Peite ripustetaan kuivumaan. Älä käytä kuivauskaappia tai silitysrautaa kuivumisen nopeuttamiseksi.
- Varmista ennen säilytykseen laittamista, että peite on täysin kuiva. Peitteen säilyttäminen kosteana voi aiheuttaa homevaurioita.
- Säilytä peitettä talvella kuivissa sisätiloissa.
- Peitettä ei saa säilyttää veneessä.

7.4.1 Peitteen puhdistaminen

Peite on puhdistettava perinpohjaisesti 2–3 kertaa vuodessa.

HUOMAUTUS

Älä käytä korkeapainepesuria tai kemiallisia puhdistusaineita.

1. Laita kangaspeite likoamaan vähintään 24 tunniksi.
2. Pese peitteen sisä- ja ulkopuoli liotuksen jälkeen sienellä tai pehmeällä harjalla.
Käytä mietoa saippualliuosta ja runsaasti korkeintaan 30-asteista vettä.
3. Huuhtelee runsaalla makealla vedellä.
Sekoita viimeiseen huuhteluveteen saippuajäämien neutraloimiseksi etikkaa, jonka pitoisuus on 12 %.
4. Ripusta peite kuivumaan.

7.5 Vedenalaisten metalliosien suojaaminen

Veneen vedenalaiset metalliosat, kuten rungon läpäisevät osat, pohjaventtiilit, trimmitasot, moottorin sisäiset osat ja potkurit ovat alttiina elektrolyyttiselle korroosiolle. Elektrolyysiä ja galvaanista korroosiota (erilaisten metallien korrosio suolavedessä) voi esiintyä meriympäristössä ulkoisten tekijöiden, kuten harhavirtojen, saastuneiden vesien tai muiden alusten läheisyyden vuoksi. Veneen omistajan on tärkeää olla tietoinen tästä ilmiöstä, sillä se voi aiheuttaa vakavaa kulumista ajan mittaan.

Elektrolyyttisen korroosion merkkejä ovat esimerkiksi valkoinen jauhemainen aine paljaissa metalliosissa, kuten potkureissa tai katkaisimissa, tai rungon läpäisevien osien ja pohjaventtiilien muuttuminen vihertäväksi. Jos korrosio on edennyt pitkälle, osan pinnassa voi esiintyä jopa pistekorroosiota.

Veneet on varustettu suoja-anodeilla, jotka suojaavat metalliosia galvaaniselta korroosiolta. Lisäksi maasähköllä varustetuissa veneissä on galvaaniset erottimet, jotka estävät pienjännitteisten virtojen kulkemisen veneen läpi.

Kaikki vedenalaiset metalliosat täytyy tarkistaa vuosittain korroosion merkkien varalta. Lisäksi vedenalaiset rungon läpäisevät osat ja pohjaventtiilit on suositeltavaa vaihtaa 5 vuoden välein. Lisätietoja on kohdassa **Korroosion estäminen**.

7.6 Korroosion estäminen

Veneen trimmitasoihin ja moottoreihin on asennettu suoja-anodit suojaamaan metalliosia korroosion aiheuttamilta vaurioilta. Anodit kuluvat, joten ne täytyy vaihtaa säännöllisesti muiden metalliosien suojaamiseksi.

- Tarkista anodit joka kuukausi.
- Vaihda ne, kun noin 50 prosenttia anodista on kulunut.

Yleisesti ottaen anodit täytyy vaihtaa kerran vuodessa, jos venettä käytetään makeassa vedessä, ja useammin, jos venettä käytetään suolaisessa vedessä. Jos kuluminen nopeutuu, tämä saattaa viitata sähköongelmaan, jonka juurisyy tulee selvittää.

7.7 Jäätymisvaurioiden esto

- Pilssipumppujärjestelmän letkussa on vesilukko.
 - Irrota letku, tyhjennä vesilukko kokonaan vedestä ja käytä pumppuja tyhjänä. Muuten pumput voivat jäättyä ja rikkoutua.
- Kierrä pakkastulppa irti suihkukalusteiden alapuolelta.
 - Jos pakkastulppaa ei ole, kierrä suihkuletku irti.
- Tyhjennä vesitankki ja muut vettä sisältävät osat jäätymisvaurioiden välttämiseksi.
- Käytä makeavesipumppua kuivana kaiken veden tyhjentämiseksi.
- Varmista, ettei veneeseen jää vettä missään olosuhteissa. Jätä hytissä olevat luukut osittain auki.

7.8 Tarkistuslista: Ennen talvisäilytystä

- Pese runko ja pohja heti ylösnoston jälkeen.
- Pese kaikki sisäosat, myös lattiaritilöiden alta.
- Jätä kaapit ja laatikot sekä hytin ja vaatekaappien ovet raolleen.
- Poista matot.
 - Mattoja ja tyynyjä tulee säilyttää kuivissa sisätiloissa.
 - Jos se ei ole mahdollista, varmista, että tyynyt ovat kuivia ja aseta ne kyljelleen.
- Kytke jääkaappi irti ja huolla se.
 - Kytke virta pois ja irrota virtalähde.
 - Sulata jääkaappi.
 - Puhdista ja kuivaa jääkaappi ulkoa ja sisältä.
 - Tyhjennä ja kuivaa kondenssivesiastian.
 - Jätä ovi hieman raolleen ilmanvaihdon varmistamiseksi.
 - Katso tarkemmat ohjeet valmistajan käsikirjasta.
- Varmista, että veneessä on hyvä ilmanvaihto.

HUOMAUTUS

Jos akut jätetään veneeseen, varmista, että niissä on täysi varaus, sillä muuten ne voivat jäätyä ja haljeta.

7.9 Tarkistuslista: Ennen vesillelaskua

1. Poista pressu hyvissä ajoin ennen vesillelaskua.
2. Pese runko tavallisella shampoolla ja pehmeällä harjalla.
3. Vahaa runko tarvittaessa.
Käytä tavallista venevahaa.
4. Jos runkoon on tullut vähäisiä naarmuja tai jos gelcoat-pinnoite on menettänyt kiiltoaan, käytä tällaisiin kohtiin hiomatahnaa ennen kiillotusta.
5. Maalaa pohja antifouling-maalilla.
6. Jos akut on poistettu, aseta ne paikoilleen ja tarkista kennojen elektrolyyttitaso.
Tarkista akkujen kunto.
7. Tarkista kaapelit, kiristimet, moottorin kiinnikkeet ja muut kiinnikkeet.
8. Tarkista ohjaus ennen vesillelaskua.
9. Tarkista mittaristo.
10. Sulje kaikki veden tyhjennystulpat.
11. Tarkista, että pohjaventtiilit ovat tiiviit ja hyväkuntoiset ja että jäätymisvaurioita ei ole.
12. Tarkista kaikki putket, letkut ja venttiilit.
13. Kirjaa mahdolliset jäätymisvauriot.

7.10 Korjaava hoito

7.10.1 Kertymät

Sään aiheuttamia vaurioita ja pintojen kalkkikertymiä voidaan vähentää käyttämällä mietoa pesuainetta ja hienojakoista hiomatahnaa.

HUOMAUTUS

Älä levitä hiomatahnaa suorassa auringonvalossa.

- Käytä vain hienojakoista ainetta ja noudata etiketin ohjeita tarkasti.
- Paras lopputulos saavutetaan, kun pinta vahataan hiomatahnalla käsittelyn jälkeen.

7.10.2 Naarmut ja nirhaumat

Useimmat naarmut ja nirhaumat voidaan poistaa käyttämällä hiomatahnaa ja sitten vahaamalla.

7.10.3 Tahrat

Useimmat tahrat voidaan poistaa miedolla pesuaineella.

- Itsepintaisiin tahroihin voidaan käyttää hankaavaa kotitalouspuhdistusainetta, jonka jälkeen pinta vahataan alkuperäisen kiillon palauttamiseksi.
- Jos tahra ei ole vesiliukoinen, vaan esimerkiksi rasvaa, öljyä ja kumikengistä jääneitä jälkiä, käytä liuotinta, kuten asetonia, isopropanolia, tolueenia tai ksyleeniä ja sen jälkeen mieto pesuainetta.
 - Jos näistä liuottimista ei ole apua, kokeile hiomatahnaa tai hienoa hiekkapaperia ja sitten vahausta.

7.10.4 Syvät jäljet, urat ja reiät

Syvät jäljet, urat ja reiät tulee korjauttaa ammattilaisella.

Gelcoat-pinnoite on helppo korjata ammattilaisen toimesta, ja useimmiten korjaus on huomaamaton.

HUOMAUTUS

Jos vaurio on lävistänyt gelcoat-kerroksen, kohdan altistamista vedelle tai kemikaaleille tulee välttää.

Mikäli tämä varotoimenpide jätetään huomioimatta, alla oleva laminaattirakenne saattaa vaurioitua laajalti, ja sen korjaaminen voi olla kallista.

8 Ympäristö

Ympäristölle haitallisten aineiden, kuten polttoaineiden, öljyjen, liuottimien, rasvojen ja pohjamaalien, käsittelyssä on otettava huomioon seuraavat asiat:

- Lue aina tuotteiden käyttöohjeet ja käsittele tuotteita varoen.
 - Toimita tyhjät pakkaukset, purkit ja vastaavat asianmukaisesti keräyspisteisiin.
 - Jos olet epävarma tuotteen haitallisuudesta, ota yhteys sen toimittajaan tai myyjään.
- Veneiden peräaallot kuluttavat rantaviivaa ja aiheuttavat ongelmia lähettyvillä oleville veneille.
 - Sovita aina nopeus tilanteen ja ympäristön mukaan, jotta tarpeettomia peräaaltoja ei pääse syntymään.
- Aja venettä aina mahdollisimman taloudellisella käyntinopeudella ja huomioiden vallitsevat olosuhteet, jotta tarpeettomilta päästöiltä ja meluhaitoilta vältytään.
- Huollata moottori asianmukaisesti säännöllisin väliajoin melu- ja päästöhaittojen minimoimiseksi.
 - Tutustu huolellisesti moottorin valmistajan käsikirjaan.
- Veneen omistajan tulee tuntea paikallinen ympäristölainsäädäntö ja huomioida parhaat käytänteet.
 - Älä koskaan tyhjennä septitankkeja veteen.
 - Tutustu myös kansainvälisiin määräyksiin merien pilaantumisen ehkäisemiseksi (MARPOL) ja noudata niitä.
- Selvitä aina öljyvuotojen lähde mahdollisimman pian.
- Talteen otettu vuotanut öljy tulee hävittää asianmukaisesti.
- Pidä veneessä öljynimeytysrullia tai -liinoja.
- Älä koskaan heitä laidan yli öljyä, maalia tai muita ympäristölle mahdollisesti haitallisia kemikaaleja. Useimmissa maissa rangaistaan tämän säännön rikkomisesta!



VAROITUS

Öljyä tulee käsitellä kemiallisena jätteenä.

8.1 Pohjois-Amerikkaa koskevat vaatimukset

EPA-standardien mukaan kaikkiin aluksiin asennettavat Yhdysvaltain rannikkovartioston sertifioimat vesiliikenteeseen tarkoitetut saniteettilaitteet tulee suunnitella ja niitä tulee käyttää siten, että käsittelyyn tai käsittelemättömän jäteveden tai siitä johdetun jätteen joutuminen veteen estetään. Tämä koskee makeanveden järviä, makeanveden altaita tai muita makeanveden patoja, joiden tulo- ja poistumiskohdissa estetään tämän asetuksen mukaisen alusliikenteen saapuminen tai poistuminen, sekä jokia, joissa tämän asetuksen mukainen osavaltioiden välinen alusliikenne ei ole mahdollista.

Lisäksi EPA-standardeissa todetaan, että tämän ei voida tulkita kieltävän rannikkovartioston sertifioimia läpivirtauskäsittelylaitteita, jotka on varmistettu tällaisten tyhjennysten estämiseksi. Standardeissa todetaan myös, että vesialueisiin, joilla rannikkovartioston sertifioimat vesiliikenteeseen tarkoitetut saniteettilaitteet sallitaan, kuuluvat seuraavat: rannikkovedet ja joensuut, Yhdysvaltain suuret järvet ja ne yhdistävät vesireitit, makeanveden järvet ja padot, joihin pääsee sulkujen kautta, sekä muut virtaavat vedet, joilla tämän asetuksen (40 CFR 140.3) alaisten alusten osavaltioiden välinen liikenne on mahdollista.

9 Liite I: Tarkistuslistat

9.1 Tarkistuslista: Moottoripalo

- Sammuta moottori.
- Ohjaa venettä vastatuuleen, mikäli mahdollista.
- Varmista, että kaikilla matkustajilla on pelastusliivit.
- Tarvittaessa:
 - Evakuoi matkustajat.
 - Ota yhteys meripelastukseen.
- Sammuta tulipalo.
- Ennen kuin moottoriluukku avataan, on varmistettava täysin siitä, että palo on sammunut.
Avaa varovasti moottoriluukku ja valmistaudu tarvittaessa käyttämään kannettavaa sammutinta jälkisammutukseen.
- Sammuta mahdolliset kytöpalot vedellä.

9.2 Tarkistuslista: Tulipalon jälkeen

- Avaa ovet ja ikkunat ilmanvaihdon tehostamiseksi.
- Tutki vene ja sen varusteet ja korjaa mahdolliset vauriot.
- Ota tarvittaessa yhteyttä paikallisiin viranomaisiin.
- Varmista, että sammutusvarusteet täytetään uudelleen tai korvataan uusilla käytön jälkeen.

9.3 Tarkistuslista: Karilleajon jälkeen

Jos vene ajaa karille, vaurio saattaa olla helposti nähtävillä tai piilevä.

- Varmista, että kaikilla veneessä olijoilla on pelastusliivit yllään.
- Tarkista, että kaikki veneessä olijat ovat kannella.
- Soita tarvittaessa hätäpuhelu tai käytä hätämerkinantovälinettä.
- Jos vene on kaatunut, pilssi tulee heti tarkistaa vuotojen varalta. Vaikka pilssipumppua ei ole luokiteltu käytettäväksi vuotoilanteissa, voit yrittää tyhjentää veneen sen avulla.
- Pysäytä moottorit ja nosta ne vedestä.
- Kytke kaikki päävirtakytkimet pois päältä.
- Jos vene pystytään irrottamaan karilleajon jälkeen, tarkasta moottorin kunto.
- Tarkasta vene vuotojen varalta.
- Jos esimerkiksi havaitset öljyvudon tai moottorin lavan vaurion, älä aja veneellä, jotta moottori ei vaurioidu enempää.
- Jos vuoto on pieni, vene saadaan irrotettua ja vähintään yksi moottori toimii, aja lähimpään rantaan, jotta vene ei uppoa.

- Jos pelastuslautta on saatavilla ja sitä tarvitaan, valmistele se käyttöä varten.
- Jos havaitset vuodon, sulje kaikki ovet ja luukut. Jos ovet ja luukut ovat auki, vene saattaa upota nopeammin.
- Älä mene veneen sisään, jos siinä on vuoto.
- Pyydä hinausapua paikallisilta viranomaisilta tai muilta laitoksilta.
- Ammattilaisen tulee tarkastaa vene karilleajon jälkeen. Vaikka näkyvää vuotokohtaa ei löytyisi, runko saattaa olla vaurioitunut ja korjauksen tarpeessa.

VAROITUS

Suuri vuoto voi saada veneen uppoamaan nopeasti. Älä oleskele veneen sisällä äläkä mene sinne. Käytä pelastusliiviä.

9.4 Tarkistuslista: Tavanomainen tarkastus ennen satamasta lähtemistä

Turvallisuus

Varmista seuraavat seikat:

- Kaikilla veneessä olijoilla on pelastusliivit.
- Tuuli- ja aallokko-olosuhteet eivät ylitä veneen suunnittelukategoriaa.
- Hätätatkaisimen naru on kiinnitetty kuljettajaan.
- Veneessä on vähintään yksi palosammutin, eikä sen hyväksymis-/tarkastamisaika ole umpeutunut.
- Veneessä on tarvittavat köydet ja ankkuri.

Tyhjennys ja tiiviys

Tarkista seuraavat seikat:

- Pilssissä ei ole vettä.
- Kaikki pilssipumput toimivat.
- Pilssissä ei ole merkkejä polttoaine- tai öljyvuodoista.
- Kaikki kannen luukut ovat tiukasti kiinni.

Sähköt ja moottori

Tarkista seuraavat seikat:

- Kaikki sulakkeet ovat ehjiä.
- Päävirtakytkimet on kytketty päälle.
- Akuissa on tarpeeksi virtaa.
- Moottori toimii kunnolla.
- Moottorin jäähdytysvesi kiertää odotetulla tavalla.

9.5 Tarkistuslista: Veneen käytön jälkeen

Varmista seuraavat seikat:

- Päävirtakytkimet on kytketty pois päältä.
- Septitankin poistoventtiili on suljettu.
- Pilssissä ei ole vettä.
- Pilssipumput toimivat.
- Kannen tyhjennys toimii oikein ja kaikki tyhjennysventtiilit ovat auki.
- Kansiluukut, kattokanvas ja ovet on suljettu tiiviisti.

9.6 Tarkistuslista: Veneen käsittely ennen lähtemistä satamasta

Jotta liikennöinti on turvallista kaikissa sääolosuhteissa, veneessä tulee olla määräysten (COLREG, 1972) mukaiset äänimerkinantolaitteet. Varmista, että veneen äänimerkinantolaitteet ovat näiden määräysten mukaiset.

⚠ HUOMIO

Joissakin maissa on säädetty laissa, että pelastusliivejä on käytettävä koko venematkan ajan.

- Tarkista, että vene ja sen varusteet ovat merikelpoisessa kunnossa.
- Tutustu aina pitkän aikavälin sääennusteisiin, kun suunnittelet pidempää matkaa.
- Varmista aina, että tankeissa on riittävästi makeaa vettä.
- Tarkista, että kaikki veneen kyydissä olevat tavarat on pakattu ja kiinnitetty asianmukaisesti kovan merenkäynnin ja tuulen varalta.
- Varmista ennen liikkeelle lähtöä, että uima- ja pelastusvälineet on nostettu vedestä.
- Varmista ennen käynnistystä, että ohjaus on oikeassa asennossa.
- Kaikkien veneessä olevien henkilöiden tulee käyttää asianmukaisia pelastusliivejä kannella oleskellessaan.

9.7 Tarkistuslista: Ennen ankkurointia

1. Tarkista kartasta, että ankkurointi on sallittua alueella.
2. Kuuntele alueen säätiedotus ja huomioi odotettavissa olevat tuuliolosuhteet.
3. Kytke kaikuluotain päälle.
4. Tutki pohjaolosuhteita ja varmista, että ne soveltuvat ankkurointiin.
5. Tarkista, että turvaketju on irrotettu ankkurista.
6. Älä laske ankkuria, ennen kuin olet suunnitellulla ankkurointipaikalla.
7. Päästä ankkuriköyttä ulos noin kolme kertaa veden syvyyteen nähden.

8. Kytke moottori peruutusvaihteelle tarkistaaksesi, että ankkuri on tarttunut (vain keulan ankkuroinnissa).
9. Ota sijainti ylös GPS:n avulla. Tarkista säännöllisesti, ettei vene ole liikkunut.
10. Aseta kaikuluotain Anchor Watch -tilaan.

VAROITUS

Kiinnitä aina ankkuri siten, että se on tukevasti kiinni veneessä. Jos ankkuri putoaa ajon aikana, seurauksena voi olla merkittäviä vaurioita veneelle ja hengenvaara miehistölle.

9.8 Tarkistuslista: Ennen talvisäilytystä

- Pese runko ja pohja heti ylösnoston jälkeen.
- Pese kaikki sisäosat, myös lattiaritilöiden alta.
- Jätä kaapit ja laatikot sekä hytin ja vaatekaappien ovet raolleen.
- Poista matot.
 - Mattoja ja tyynyjä tulee säilyttää kuivissa sisätiloissa.
 - Jos se ei ole mahdollista, varmista, että tyynyt ovat kuivia ja aseta ne kyljelleen.
- Kytke jääkaappi irti ja huolla se.
 - Kytke virta pois ja irrota virtalähde.
 - Sulata jääkaappi.
 - Puhdista ja kuivaa jääkaappi ulkoa ja sisältä.
 - Tyhjennä ja kuivaa kondenssivesiastia.
 - Jätä ovi hieman raolleen ilmanvaihdon varmistamiseksi.
 - Katso tarkemmat ohjeet valmistajan käsikirjasta.
- Varmista, että veneessä on hyvä ilmanvaihto.

HUOMAUTUS

Jos akut jätetään veneeseen, varmista, että niissä on täysi varaus, sillä muuten ne voivat jäätyä ja haljeta.

9.9 Tarkistuslista: Ennen vesillelaskua

1. Poista pressu hyvissä ajoin ennen vesillelaskua.
2. Pese runko tavallisella shampoolla ja pehmeällä harjalla.
3. Vahaa runko tarvittaessa.
Käytä tavallista venevahaa.
4. Jos runkoon on tullut vähäisiä naarmuja tai jos gelcoat-pinnoite on menettänyt kiiltoaan, käytä tällaisiin kohtiin hiomatahnaa ennen kiillotusta.
5. Maalaa pohja antifouling-maalilla.

6. Jos akut on poistettu, aseta ne paikoilleen ja tarkista kennojen elektrolyyttitaso.
Tarkista akkujen kunto.
7. Tarkista kaapelit, kiristimet, moottorin kiinnikkeet ja muut kiinnikkeet.
8. Tarkista ohjaus ennen vesillelaskua.
9. Tarkista mittaristo.
10. Sulje kaikki veden tyhjennystulpat.
11. Tarkista, että pohjaventtiilit ovat tiiviit ja hyväkuntoiset ja että jäätymisvaurioita ei ole.
12. Tarkista kaikki putket, letkut ja venttiilit.
13. Kirjaa mahdolliset jäätymisvauriot.

9.10 Tarkistuslista: Polttoainejärjestelmä

Tarkista polttoainejärjestelmä ennen vesillelaskua ja talvisäilytystä:

- Varmista, että polttoaineen täyttökorkit on merkitty asianmukaisesti.
- Tarkista, että polttoaineen täyttökorkki on kiinnitetty (saranalla tai ketjulla), jotta se ei putoa yli laidan.
- Tarkista O-renkaat tai tiivisteet vaurioiden varalta.
- Tarkista huolellisesti kaikki letkut, pumppauspallo, suodattimet ja liitännät; osien vaihtamista suositellaan tarpeen mukaan.
- Varmista, että ilmanvaihtokanavat on reititetty asianmukaisesti ja turvallisesti.
- Tarkista ja puhdist (mikäli mahdollista) kaikki huohotinliitokset.

VAROITUS

Polttoainevuodosta voi seurata tulipalo tai räjähdys, joka saattaa johtaa vakavaan loukkaantumiseen tai kuolemaan. Tarkista vähintään kerran vuodessa, ettei järjestelmässä ole vuotoja.

9.11 Huoltoloki

Säännölliset huoltotehtävät on esitetty seuraavassa taulukossa. Nämä tehtävät voi suorittaa omatoimisesti, jos niihin on tarvittava osaaminen. Jos olet epävarma, käänny paikallisen Axopar-jälleenmyyjän puoleen.



Joitakin tehtäviä ei välttämättä tarvitse tehdä riippuen veneen mallista ja osista.

HUOLTOLOKI	Väli				
	Jokaisen matkan jälkeen	Joka kuukausi	3 kuukauden välein	6 kuukauden välein	Vuosittain
Suoritettava tehtävä					
Pilssijärjestelmä – Poista, puhdista ja tarkasta pilssipumppu; tarkista ettei venttiilissä ja sen ympärillä ole vaurioita tai roskia, jotka saattavat heikentää pumpun suorituskykyä	●				
Jätejärjestelmä – Vaihda hajuja poistavat hiilisuodattimet					●
Jätejärjestelmä – Käytä maseraattorin pumppua					●
Lämmitysjärjestelmä – Käytä lämmitintä 10 minuutin ajan		●			
Ilmastointijärjestelmä – Puhdista ilmansuodatin ja merivesisiivilä ja tarkista järjestelmä vuotojen varalta		●			
Vesijärjestelmä – Puhdista inline-suodatin			●		
Tarkasta sinkkianodit – Vaihda kaikki sinkkianodit, jos 50 % on kulunut				●	
Sammuttimen tarkastus					●
Häkävaroitin – Paina testipainiketta 1 sekunnin ajan			●		
Palohälytin – Paina testipainiketta 3 sekunnin ajan			●		
Pohjaventtiilit – Käännä kahvaa auki ja kiinni					●
Akut – Tarkasta varaus, liitäntöjen asianmukainen kiinnitys ja ettei korroosiota ole havaittavissa					●
Nestekaasujärjestelmä – Tarkista nestekaasulinjojen, liitäntöjen ja nestekaasun sammutusventtiilin kunto					●
Polttoainejärjestelmä – Tarkista polttoainelinjojen, liitäntöjen ja polttoaineen sulkuventtiilien kunto					●
Tarkista, ettei polttoainesäiliössä ole vettä				●	
Syöttisäiliön pumppu – Tarkista letkujen ja liitäntöjen kunto			●		
Gelcoat-vahaus				●	
Poista suolavesi rungosta ja kannelta	●				
Pidä pilssi kuivana ja puhtaana	●				
Veneen suojukset – Puhdista verhoilut ja aurinkokaton suojus				●	

10 Liite II: Polttoainejärjestelmä

INSULATION FOAM ON TANK

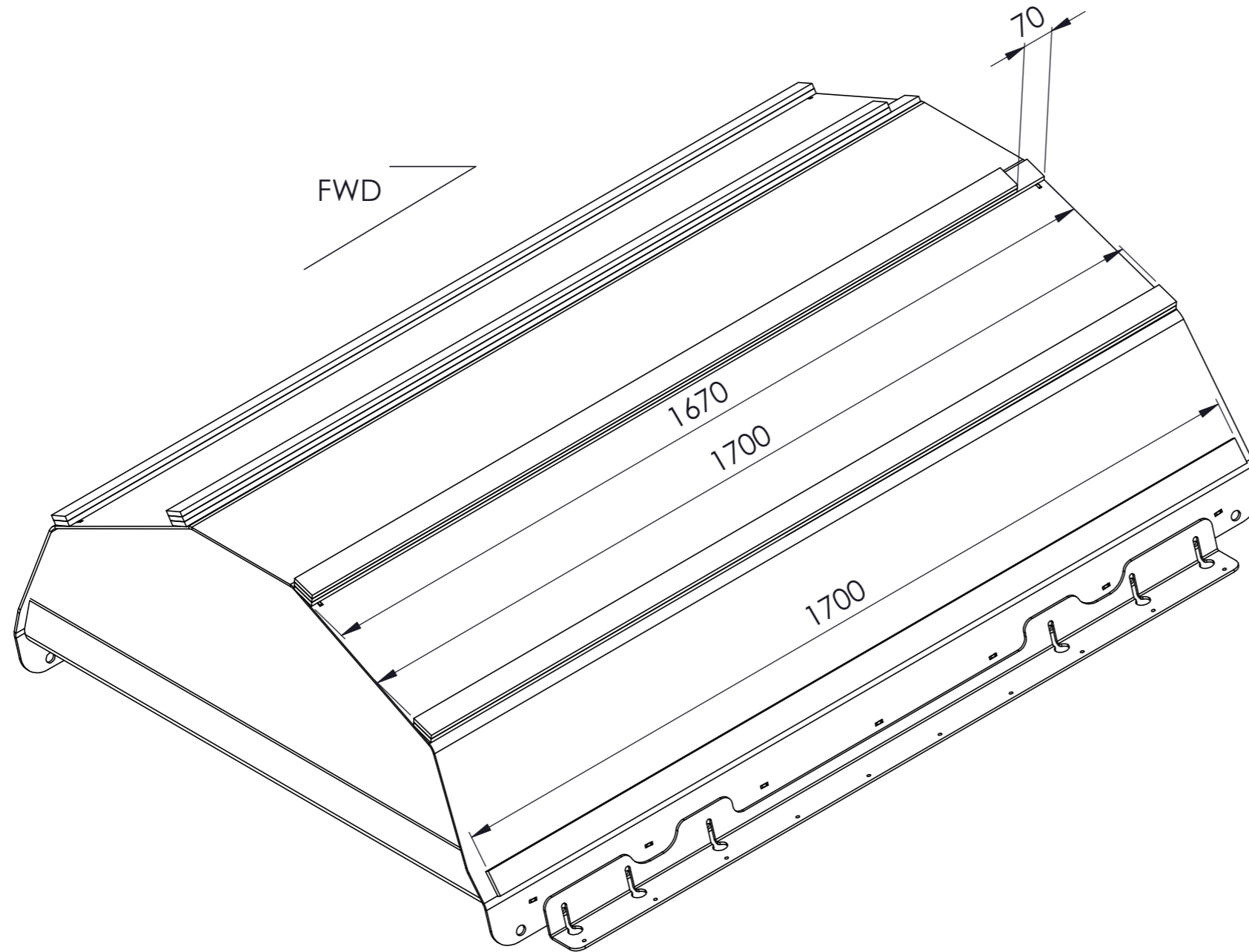

REVISIONS			
REV.	DESCRIPTION	DATE	APPROVED
0			

PART NO.	ITEM	DESCRIPTION	MATERIAL	SIZE	QTY.
1	AXO1001170	INSULATION	FOAM	2000x50x10	12

NOTE:

- No part of the Fuel tank should directly touch the laminate, add foams accordingly in case of laminate manufacturing inconsistency

This document and the information contained in it is proprietary and confidential information of Axopar Boats Oy. Neither this document nor any of the information contained herein may be reproduced, disclosed to others, or used for any purpose other than for the purpose it has been provided without the prior written permission of Axopar Boats Oy.

AXOPAR		ITEM	AXO9003088	REV	A
BOAT MODEL	AX 38	MODEL YEAR	2026.	DRAWING	DRW02605
REV	0	SCALE	1:10	PAGE	1 / 4
BY	DUJJAK	DATE	07.05.2025.	DESCRIPTION	FUEL SYSTEM, EPA
CHECKED	L.C.	DATE	07.05.2025.	TECHNICAL DESCRIPTION	Manufacturing specification
ACCEPTED					

During the installation, ensure the dropping line for the hose from the filling fitting to the tank

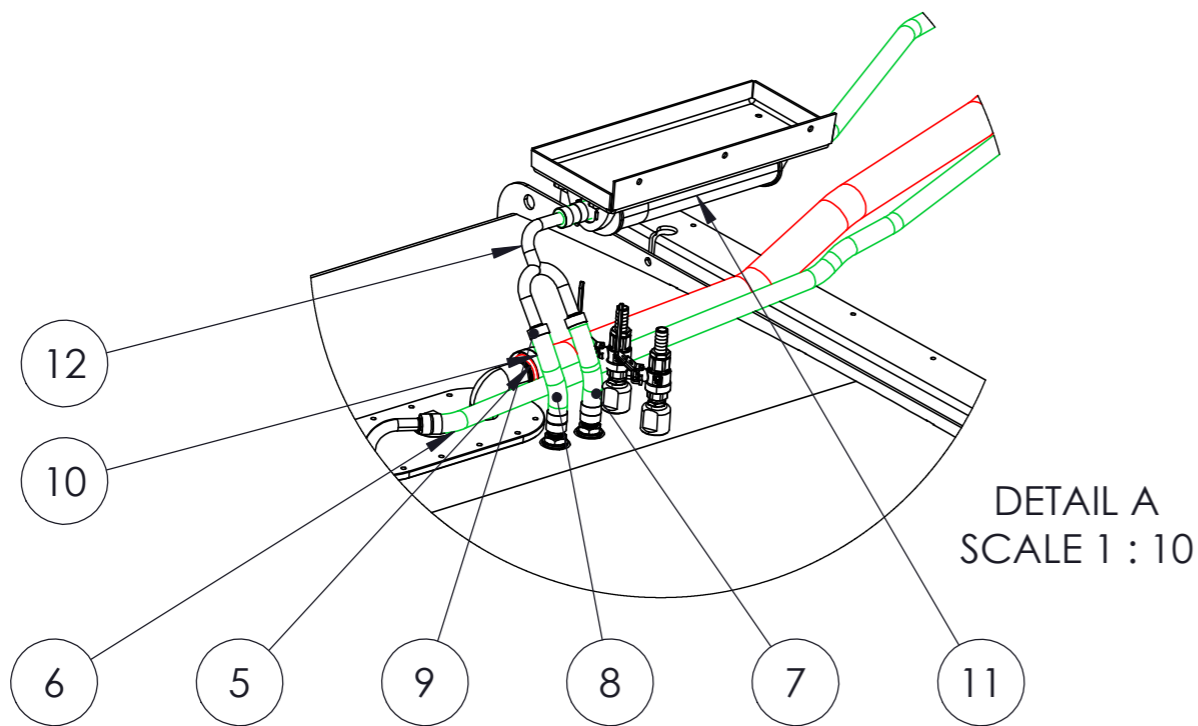
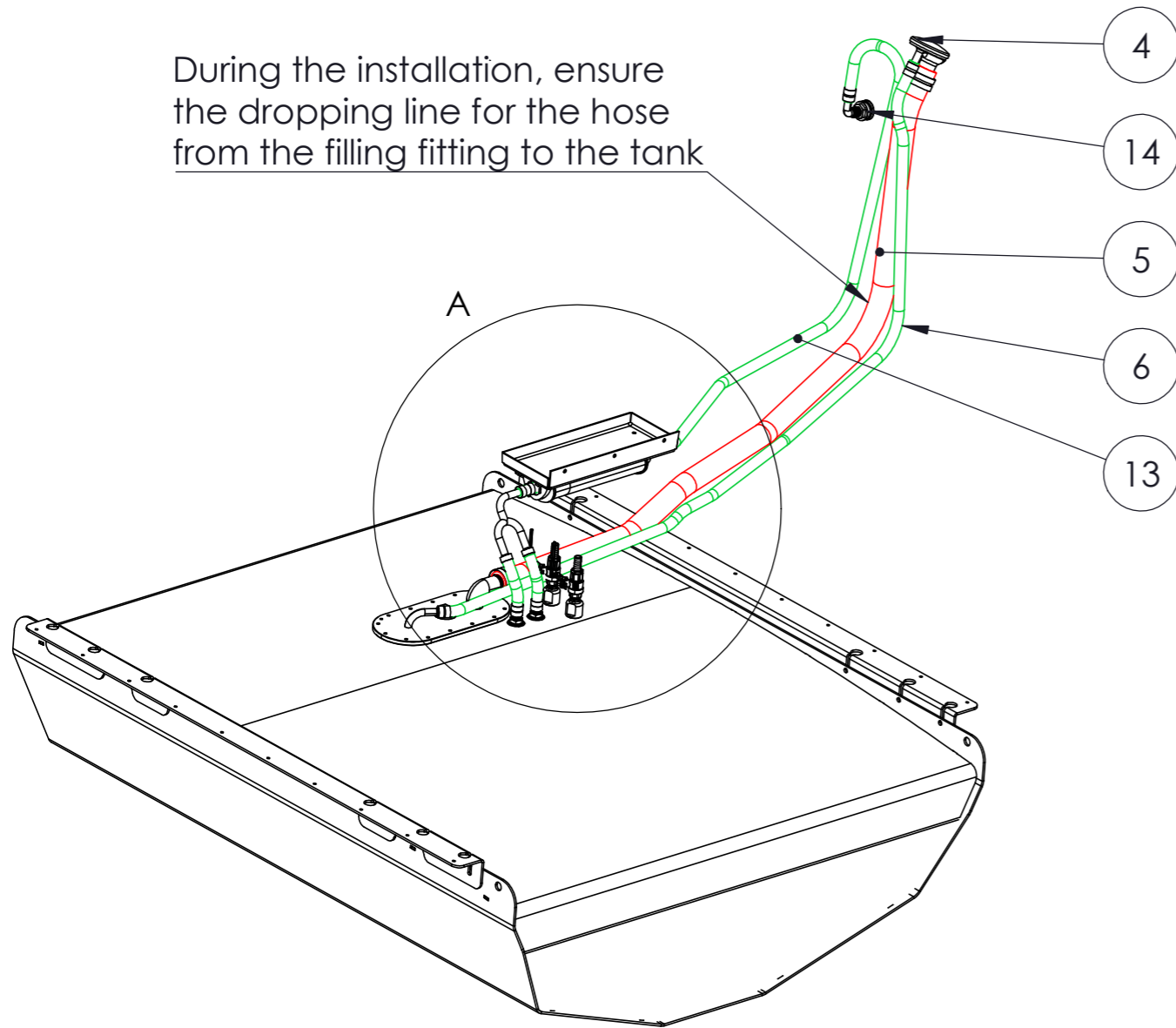

REVISIONS			
REV.	DESCRIPTION	DATE	APPROVED
0			

PART NO.	ITEM	DESCRIPTION	MATERIAL	SIZE, CAPACITY	LENGTH (m)	QTY.
1	AXO8000523, A	FUEL TANK	EN AW 5083			1
2	AXO8000122, A	IN-LINE SURGE PROTECTOR	PLASTIC	ø16		1
3	AXO8000081, A	CHECK VALVE	PLASTIC	ø38MM, (1-1/2")		1
4	AXO8000324, A	DECK FILLER	BRONZE, CHROMED CAP, PLASTIC BODY	ø38MM / ø16MM		1
5	AXO8000040, A	FUEL HOSE	NBR RUBBER	ø38	2	1
6	AXO8000041, A	FUEL HOSE	NBR RUBBER	ø16	2,2	1
7	AXO8000041, A	FUEL HOSE	NBR RUBBER	ø16	0,2	1
8	AXO8000041, A	FUEL HOSE	NBR RUBBER	ø16	0,2	1
9	AXO8000106, A	HOSE CLAMP	STAINLESS STEEL A4	ø16-27MM, WIDTH 12MM		16
10	AXO8000456, A	HOSE CLAMP	STAINLESS STEEL A4	ø50-70MM, WIDTH 12MM		4
11	AXO8000123, A	CARBON CANISTER	PLASTIC / ACTIVATED CARBON	ø16MM/ ø16MM(5/8" - 5/8")		1
12	AXO8000522, A	Y-CONNECTOR				1
13	AXO8000041, A	FUEL HOSE	NBR RUBBER	ø16	1,8	1
14	AXO8000550, A	TANK VENTILATOR		ø16MM, (5/8")		1
15	AXO3000966, A	TRAY	ALUMINIUM	385x160x30 mm		1

NOTE:

Select the right fuel line option based to engine configuration:

- AXO9003595 - for 2xV8 PS
- AXO9003596 - for 2xV8 ES JPO
- AXO9003597 - for 2xV10 PS
- AXO9003598 - for 2xV10 ES JPO
- AXO9003599 - for 2xV8RS, ES JPO

This document and the information contained in it is proprietary and confidential information of Axopar Boats Oy. Neither this document nor any of the information contained herein may be reproduced, disclosed to others, or used for any purpose other than for the purpose it has been provided without the prior written permission of Axopar Boats Oy.

AXOPAR		ITEM	AXO9003088	REV	A
BOAT MODEL	AX 38	MODEL YEAR	2026.	DRAWING	REV
				DRW02605	0
CREATED	DUJJAK	DATE	07.05.2025.	DESCRIPTION	FUEL SYSTEM, EPA
CHECKED	L.C.	DATE	07.05.2025.	TECHNICAL DESCRIPTION	Manufacturing specification
ACCEPTED					
				SCALE	PAGE
				1:15	2 / 4



REVISIONS			
REV.	DESCRIPTION	DATE	APPROVED
0			

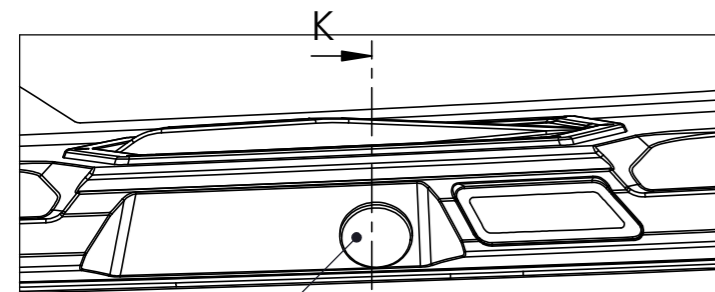
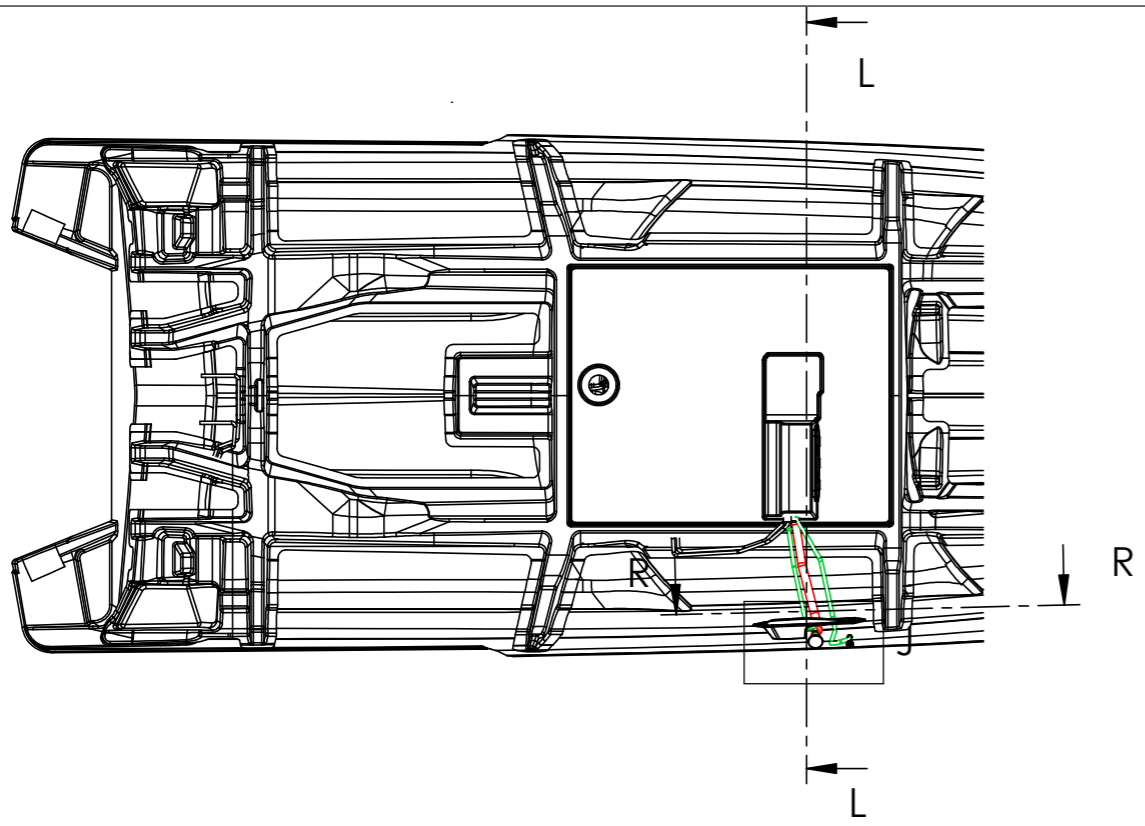

4
DETAIL J
SCALE 1 : 10

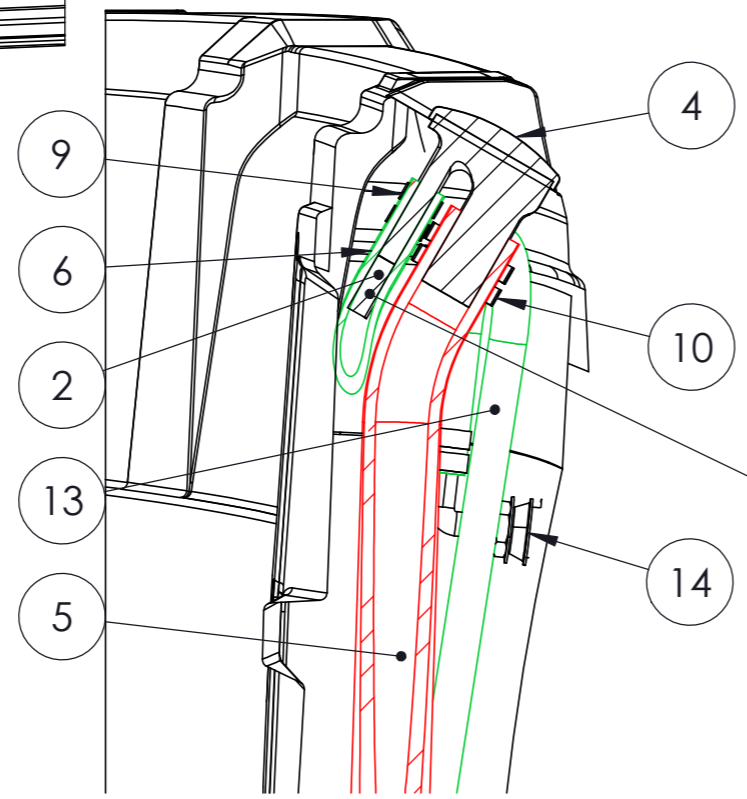

SECTION K-K
SCALE 1 : 5

Bypass hose through
GRP pipe $\phi 30$

13

Bypass all hoses (except 13)
through GRP pipe $\phi 100$

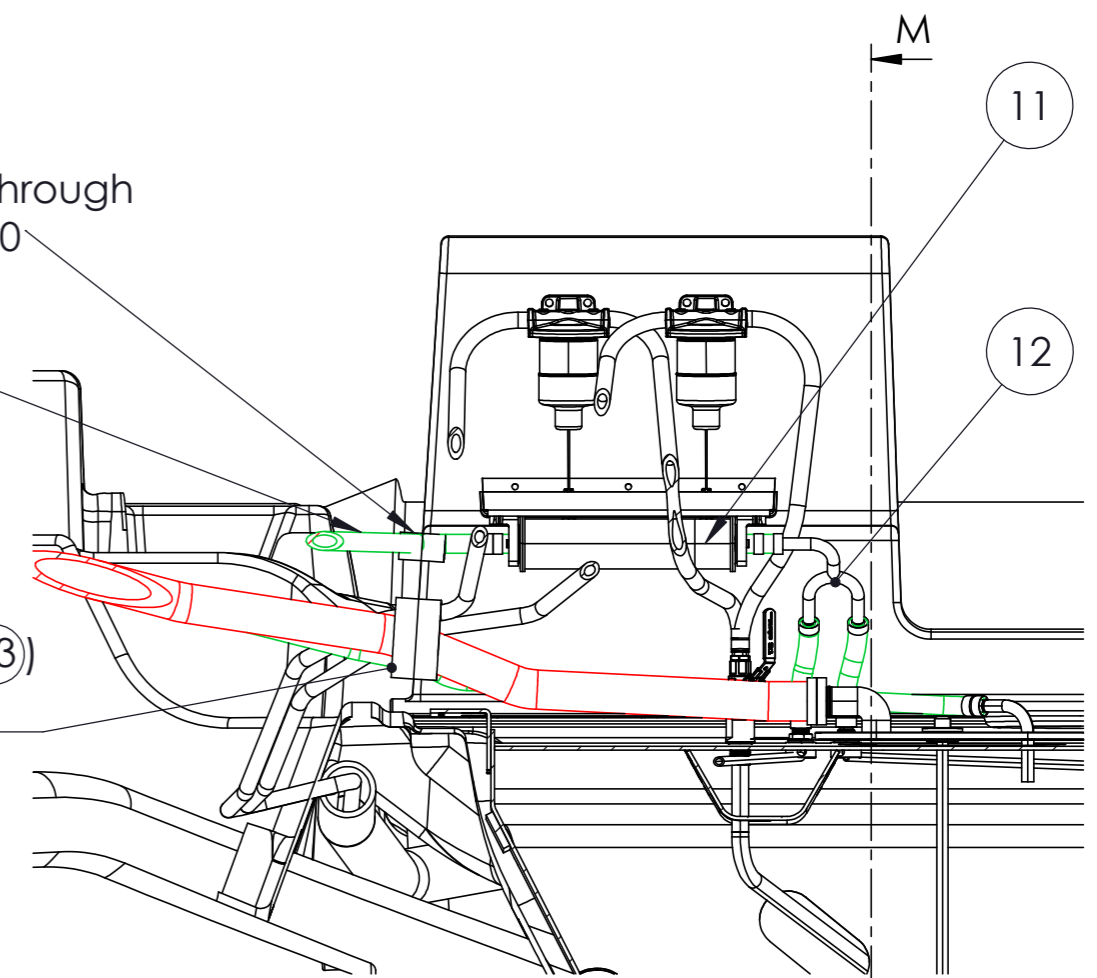

SECTION L-L
SCALE 1 : 10

NOTE:
-Place In-Line Surge Protector to area
where the hose is pointing downward
and not area where hose makes curve

This document and the information contained in it is proprietary and confidential information of Axopar Boats Oy. Neither this document nor any of the information contained herein may be reproduced, disclosed to others, or used for any purpose other than for the purpose it has been provided without the prior written permission of Axopar Boats Oy.

AXOPAR		ITEM	REV
BOAT MODEL AX 38		AXO9003088	A
MODEL YEAR 2026.		DRAWING	REV
		DRW02605	0
BY	DATE	DESCRIPTION	SCALE
CREATED DUJJAK	07.05.2025.	FUEL SYSTEM, EPA	1:50
CHECKED L.C.	07.05.2025.	TECHNICAL DESCRIPTION	PAGE
ACCEPTED		Manufacturing specification	3 / 4



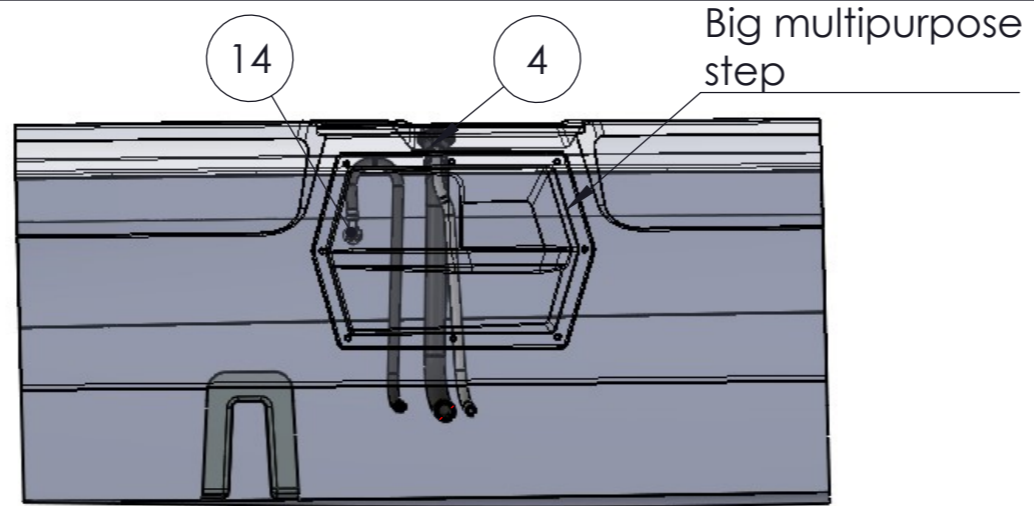

SECTION R-R
SCALE 1 : 20

REVISIONS			
REV.	DESCRIPTION	DATE	APPROVED
0			

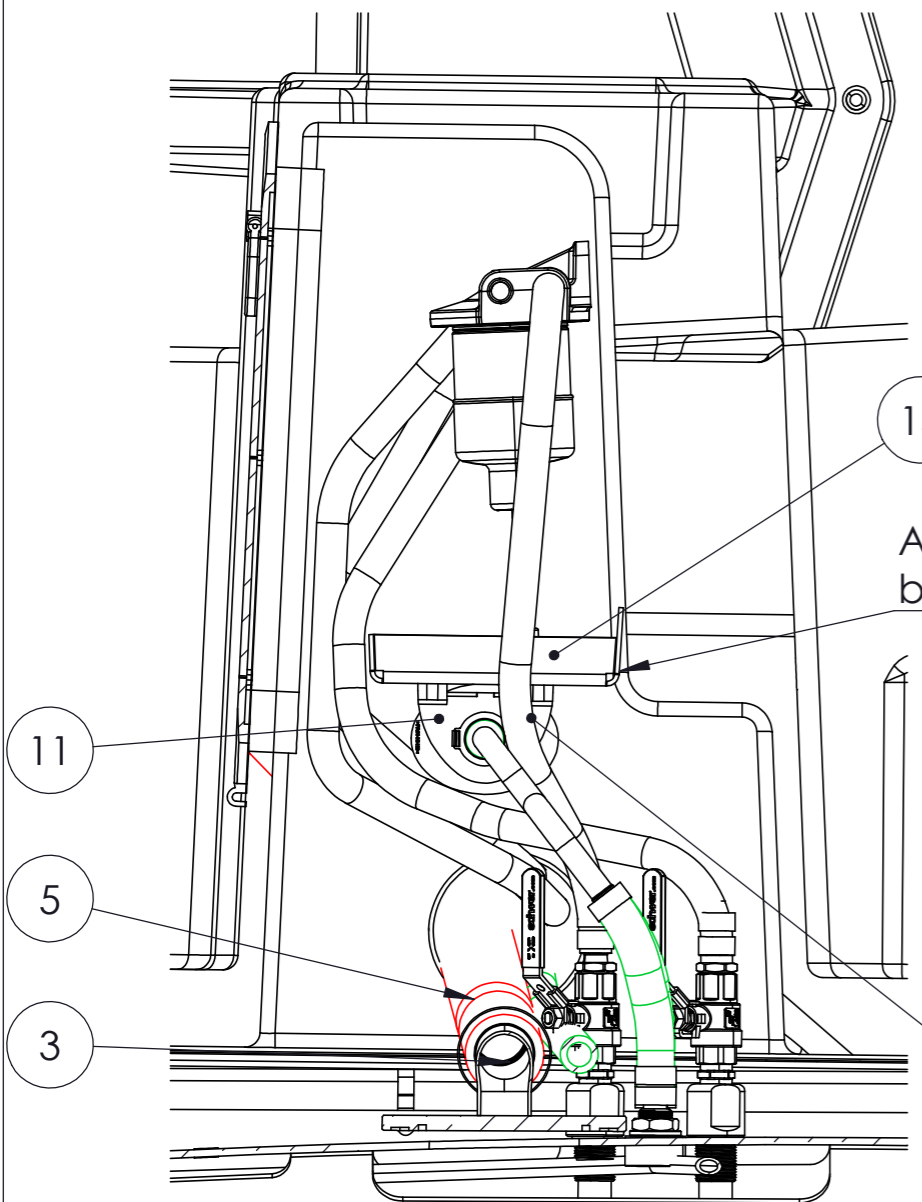

SECTION M-M
SCALE 1 : 5

NOTE:
-Check valve (AXO8000081) is installed inside fuel fill line, Approx 200 mm near tank connection

Fix tray to Fuel tank cover with screws

Fix Carbon canister on the bottom side of the Aluminium Tray with M6 thru bolts

Align with the beginning of the fillet

Fix Carbon canister on the bottom side of the Aluminium Tray

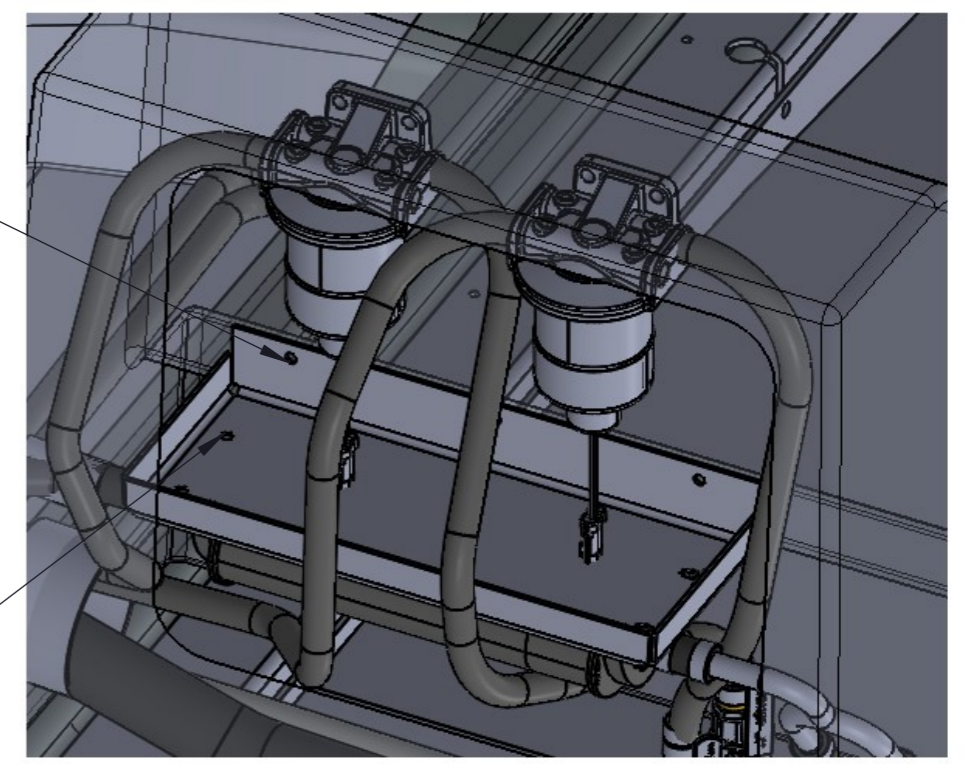

This document and the information contained in it is proprietary and confidential information of Axopar Boats Oy. Neither this document nor any of the information contained herein may be reproduced, disclosed to others, or used for any purpose other than for the purpose it has been provided without the prior written permission of Axopar Boats Oy.

AXOPAR		ITEM	AXO9003088	REV	A
BOAT MODEL	AX 38	MODEL YEAR	2026.	DRAWING	REV
				DRW02605	0
CREATED	DUJJAK	DATE	07.05.2025.	DESCRIPTION	FUEL SYSTEM, EPA
CHECKED	L.C.	DATE	07.05.2025.	TECHNICAL DESCRIPTION	Manufacturing specification
ACCEPTED					
				SCALE	PAGE
				1:50	4 / 4



INSULATION FOAM ON TANK

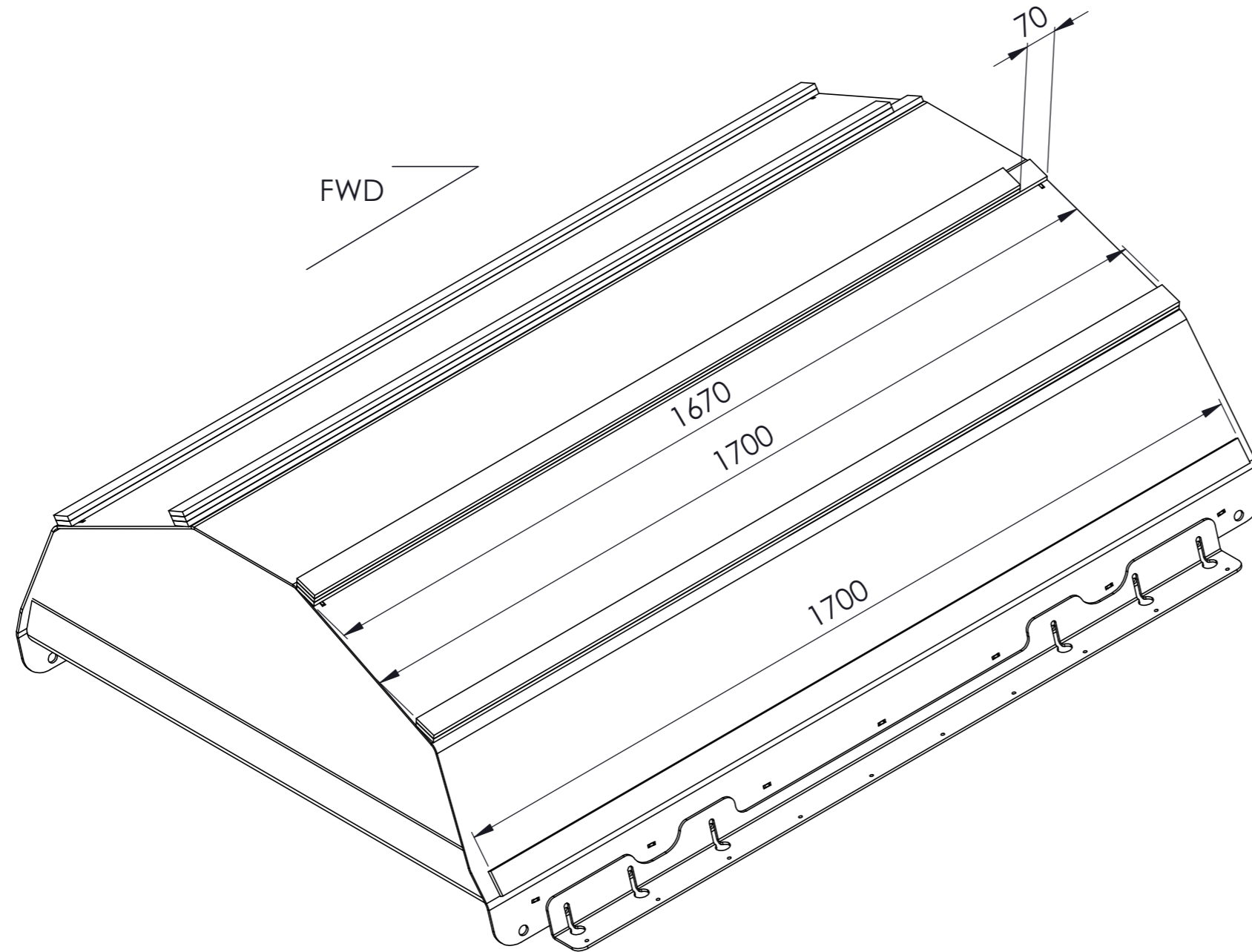

REVISIONS			
REV.	DESCRIPTION	DATE	APPROVED
0			

PART NO.	ITEM	DESCRIPTION	MATERIAL	SIZE	QTY.
1	AXO1001170	INSULATION	FOAM	2000x50x10	12

NOTE:

- No part of the Fuel tank should directly touch the laminate, add foams accordingly in case of laminate manufacturing inconsistency

This document and the information contained in it is proprietary and confidential information of Axopar Boats Oy. Neither this document nor any of the information contained herein may be reproduced, disclosed to others, or used for any purpose other than for the purpose it has been provided without the prior written permission of Axopar Boats Oy.

AXOPAR		ITEM	AXO9003186	REV	A
BOAT MODEL	AX 38	MODEL YEAR	2026.	DRAWING	REV
				DRW02956	0
	BY	DATE	DESCRIPTION	SCALE	PAGE
CREATED	ANTZUL	29.08.2025	FUEL SYSTEM, EU	1:10	1 / 4
CHECKED	DUJJAK	29.08.2025	TECHNICAL DESCRIPTION		
ACCEPTED			Manufacturing specification		

During the installation, ensure the dropping line for the hose from the filling fitting to the tank

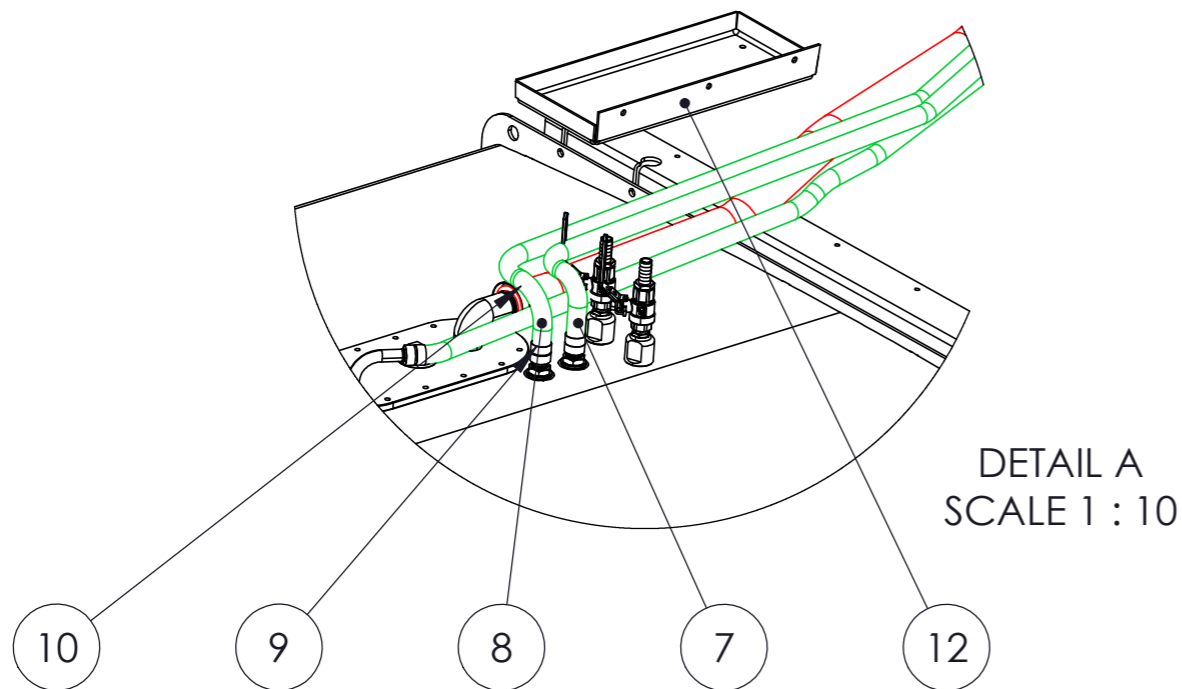
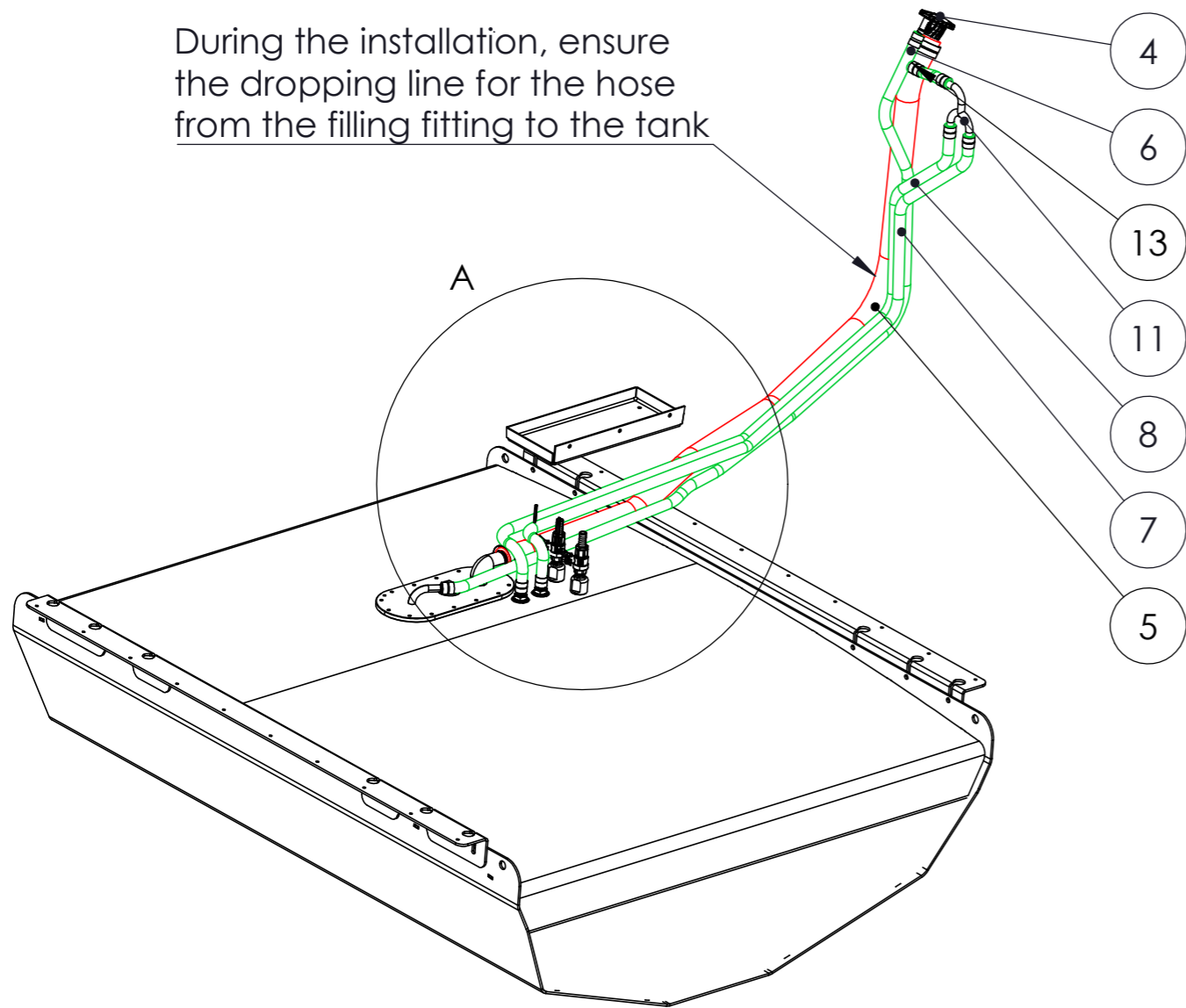

REVISIONS			
REV.	DESCRIPTION	DATE	APPROVED
0			

PART NO.	ITEM	DESCRIPTION	MATERIAL	SIZE, CAPACITY	LENGTH (m)	QTY.
1	AXO8000523, A	FUEL TANK	EN AW 5083			1
2	AXO8000122, A	IN-LINE SURGE PROTECTOR	PLASTIC	ø16		1
3	AXO8000081, A	CHECK VALVE	PLASTIC	ø38MM, (1-1/2")		1
4	AXO8000031, A	DECK FILLER	PLASTIC /CHROME	ø38, ø16		1
5	AXO8000040, A	FUEL HOSE	NBR RUBBER	ø38	2,2	1
6	AXO8000041, A	FUEL HOSE	NBR RUBBER	ø16	2,2	1
7	AXO8000041, A	FUEL HOSE	NBR RUBBER	ø16	2,3	1
8	AXO8000041, A	FUEL HOSE	NBR RUBBER	ø16	2,3	1
9	AXO8000106, A	HOSE CLAMP	STAINLESS STEEL A4	ø16-27MM, WIDTH 12MM		16
10	AXO8000456, A	HOSE CLAMP	STAINLESS STEEL A4	ø50-70MM, WIDTH 12MM		4
11	AXO8000522, A	Y-CONNECTOR				1
* 12	AXO3000966, A	TRAY	ALUMINIUM	385x160x30 mm		1
13	AXO8000561, A	T-CONNECTOR	BRONZE/BRASS	16-16-16		1

NOTE:

Select the right fuel line option based to engine configuration:

- AXO9003595 - for 2xV8 PS
- AXO9003596 - for 2xV8 ES JPO
- AXO9003597 - for 2xV10 PS
- AXO9003598 - for 2xV10 ES JPO
- AXO9003599 - for 2xV8RS, ES JPO

*Do not install tray with following fuel line options:

- AXO9003595 - for 2xV8 PS
- AXO9003596 - for 2xV8 ES JPO

This document and the information contained in it is proprietary and confidential information of Axopar Boats Oy. Neither this document nor any of the information contained herein may be reproduced, disclosed to others, or used for any purpose other than for the purpose it has been provided without the prior written permission of Axopar Boats Oy.

AXOPAR		ITEM	AXO9003186	REV	A
BOAT MODEL	AX 38	MODEL YEAR	2026.	DRAWING	REV
				DRW02956	0
BY	DATE	DESCRIPTION	SCALE	PAGE	
CREATED	ANTZUL	29.08.2025	FUEL SYSTEM, EU	1:15	2 / 4
CHECKED	DUJJAK	29.08.2025	TECHNICAL DESCRIPTION		
ACCEPTED			Manufacturing specification		

REVISIONS			
REV.	DESCRIPTION	DATE	APPROVED
0			

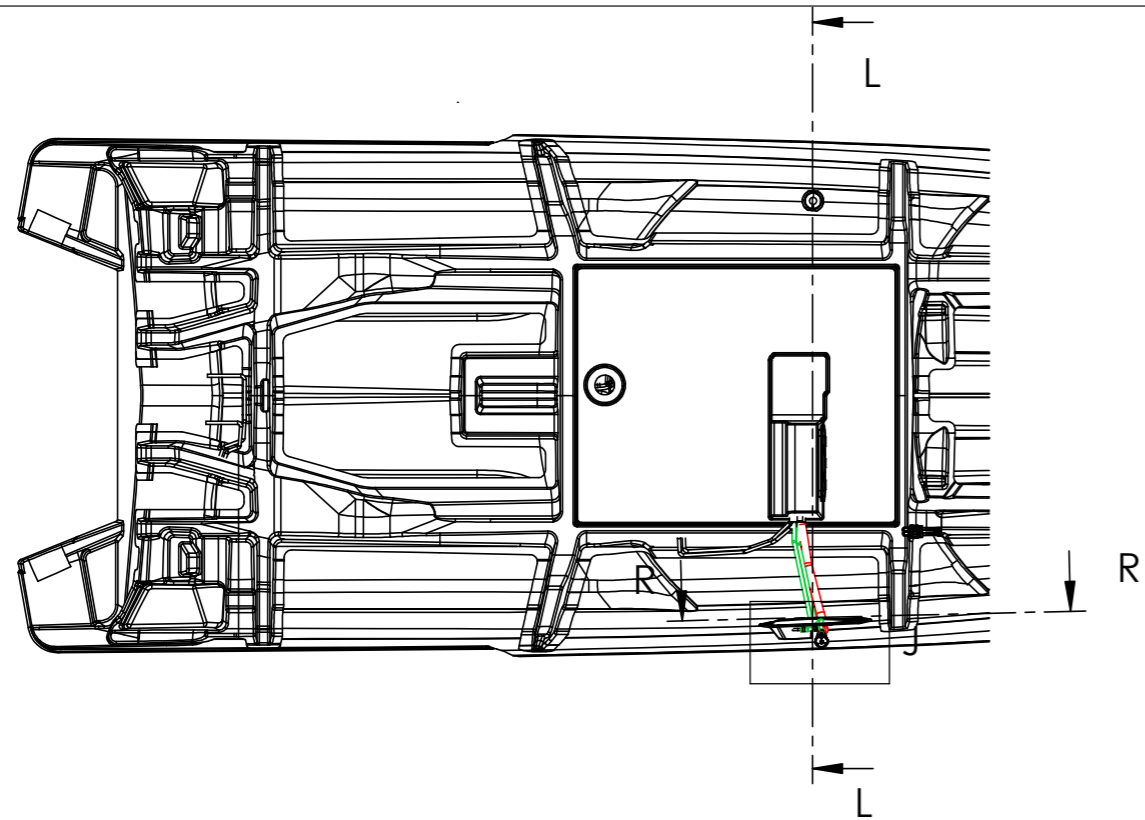

Bypass all hoses through GRP pipe $\phi 100$

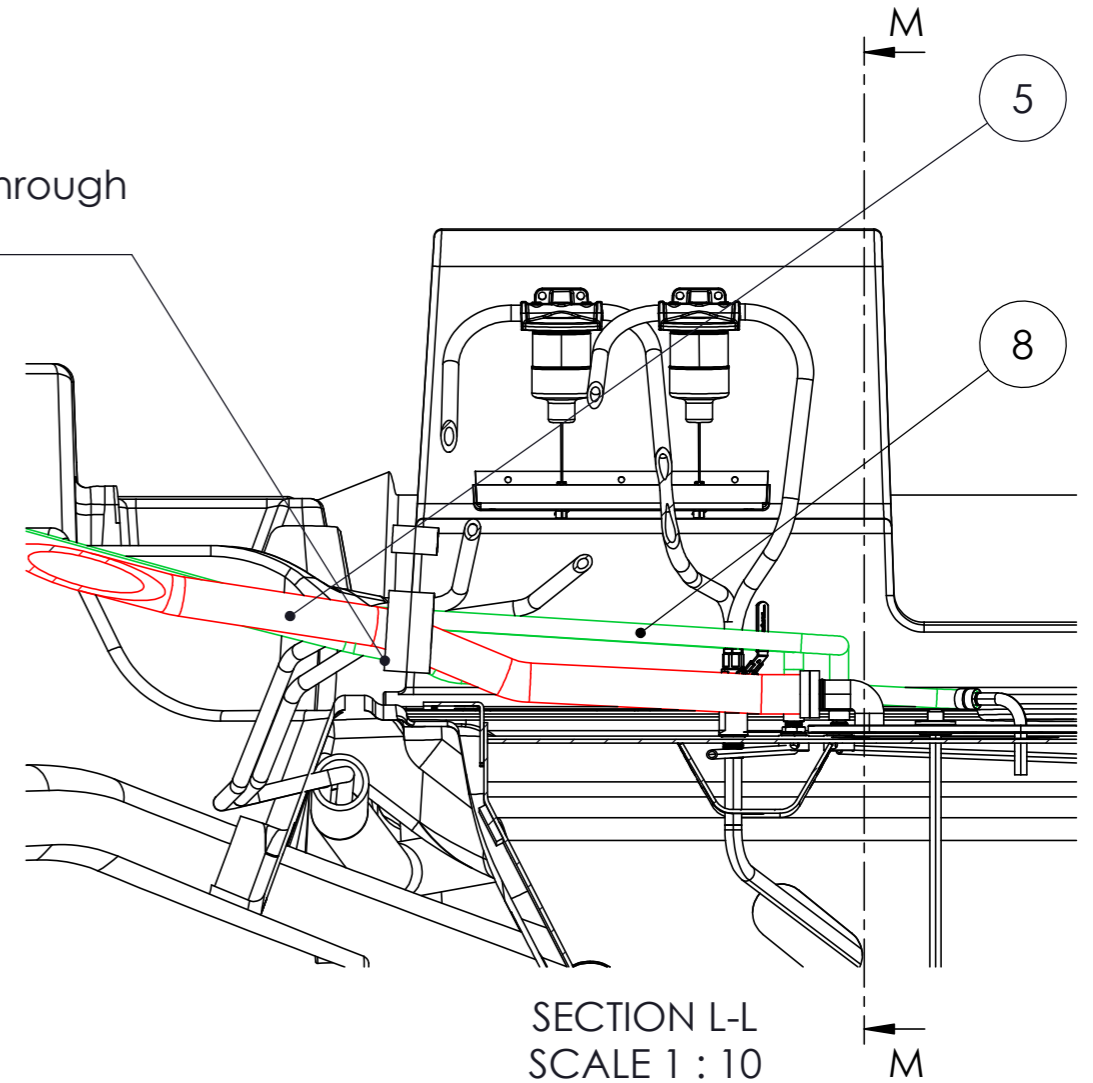

SECTION L-L
SCALE 1 : 10

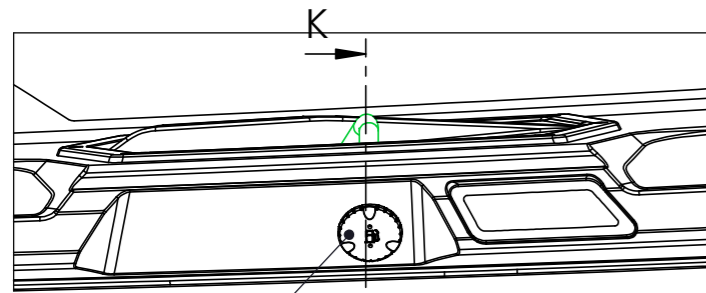

DETAIL J
SCALE 1 : 10

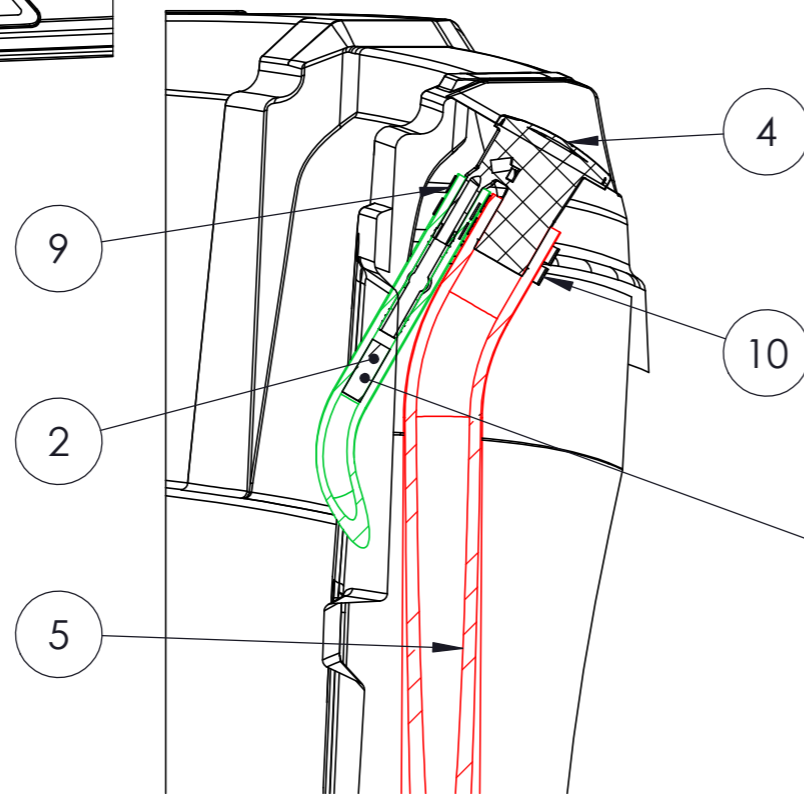

SECTION K-K
SCALE 1 : 5

NOTE:
-Place In-Line Surge Protector to area where the hose is pointing downward and not area where hose makes curve

This document and the information contained in it is proprietary and confidential information of Axopar Boats Oy. Neither this document nor any of the information contained herein may be reproduced, disclosed to others, or used for any purpose other than for the purpose it has been provided without the prior written permission of Axopar Boats Oy.

AXOPAR		ITEM	REV		
BOAT MODEL AX 38		AXO9003186	A		
MODEL YEAR 2026.		DRAWING	REV		
		DRW02956	0		
CREATED	BY	DATE	DESCRIPTION	SCALE	PAGE
	ANTZUL	29.08.2025	FUEL SYSTEM, EU	1:50	3 / 4
CHECKED	DUJJAK	29.08.2025	TECHNICAL DESCRIPTION		
ACCEPTED			Manufacturing specification		



REVISIONS			
REV.	DESCRIPTION	DATE	APPROVED
0			

All vent lines to be connected under the deck filler

Surge protector under T connector

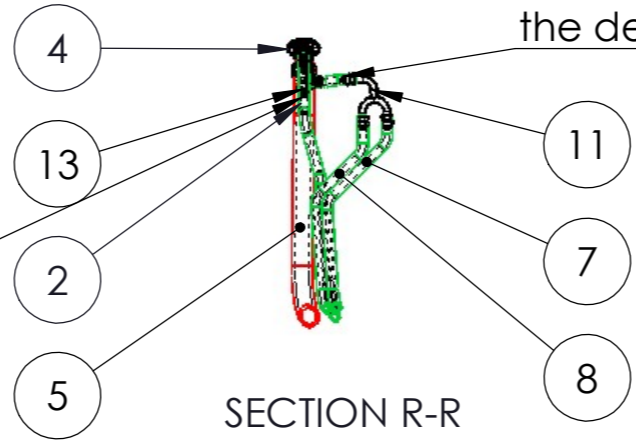

SECTION R-R
SCALE 1 : 20

Fix tray to Fuel tank cover with screws

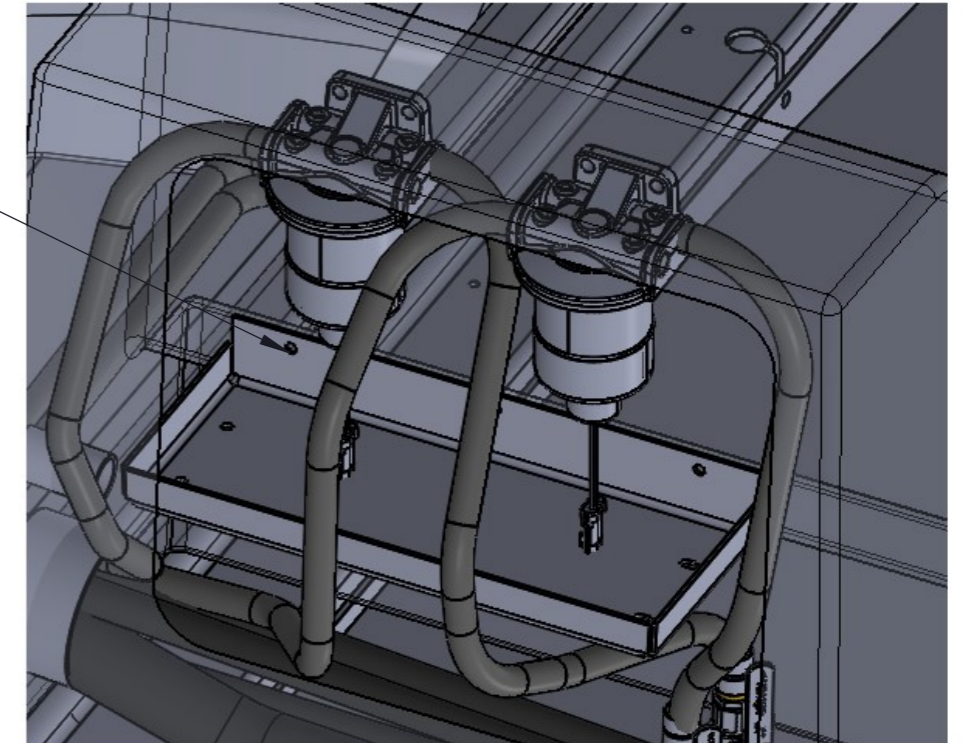

Align with the beginning of the fillet

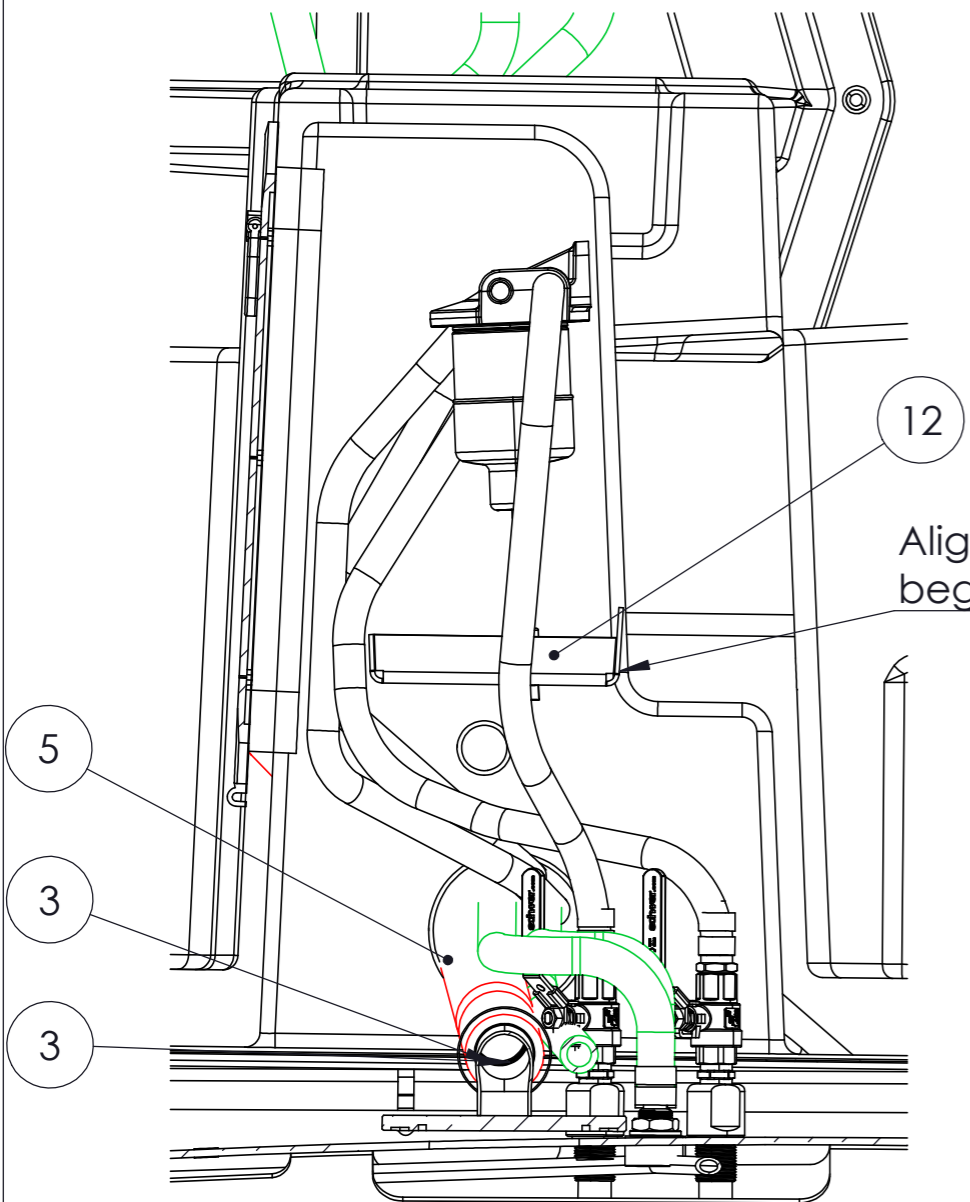

SECTION M-M
SCALE 1 : 5

NOTE:
-Check valve (AXO8000081) is installed inside fuel fill line, Approx 200 mm near tank connection

This document and the information contained in it is proprietary and confidential information of Axopar Boats Oy. Neither this document nor any of the information contained herein may be reproduced, disclosed to others, or used for any purpose other than for the purpose it has been provided without the prior written permission of Axopar Boats Oy.

AXOPAR		ITEM	REV	
BOAT MODEL AX 38		AXO9003186	A	
MODEL YEAR 2026.		DRAWING	REV	
		DRW02956	0	
BY	DATE	DESCRIPTION	SCALE	PAGE
CREATED	ANTZUL	29.08.2025	FUEL SYSTEM, EU	1:50 4 / 4
CHECKED	DUJJAK	29.08.2025	TECHNICAL DESCRIPTION	
ACCEPTED			Manufacturing specification	



REVISIONS			
REV.	DESCRIPTION	DATE	APPROVED
0			

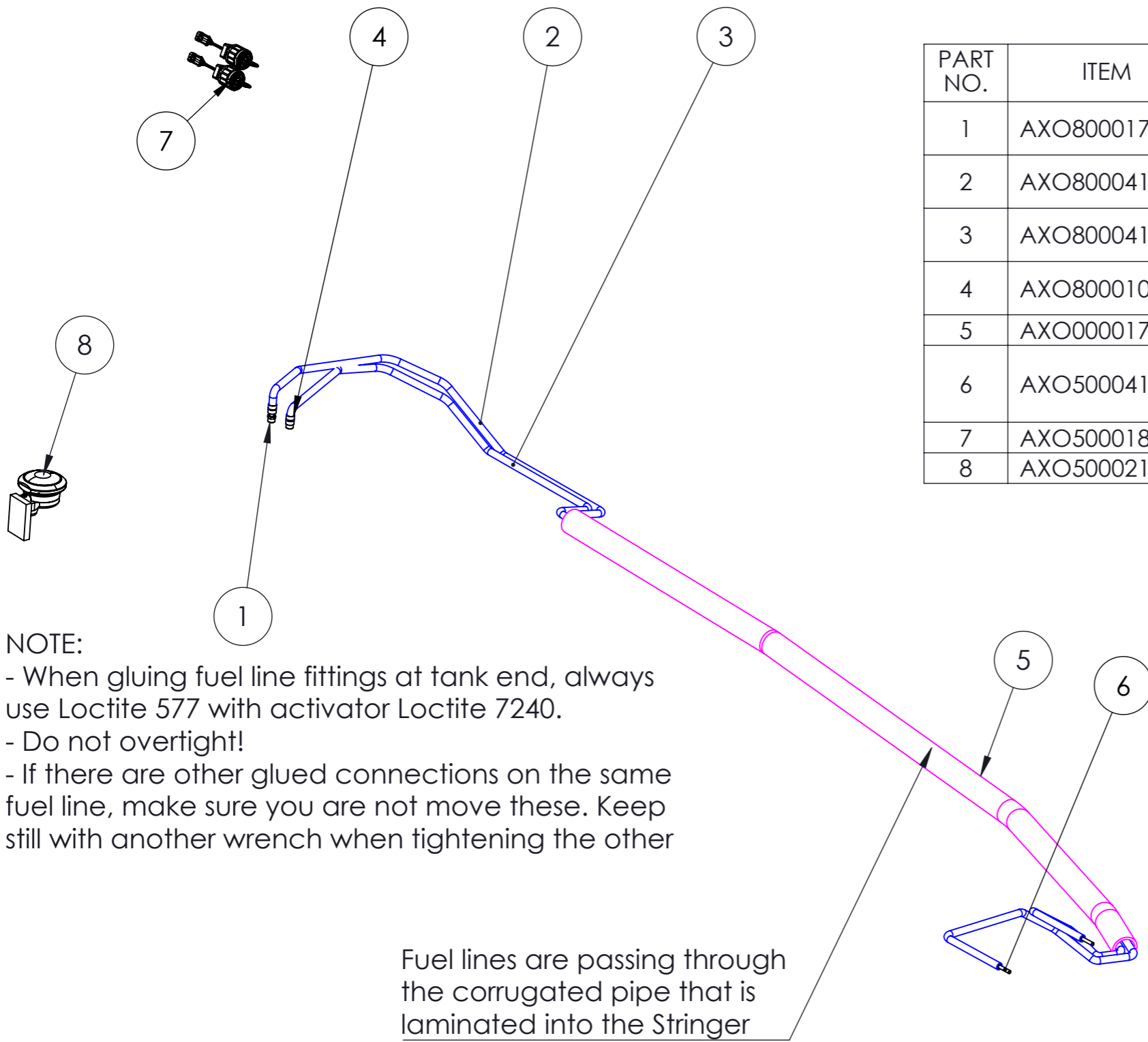

PART NO.	ITEM	DESCRIPTION	MATERIAL	SIZE, CAPACITY	itemLength	QTY.
1	AXO8000178, A	HOSE CONNECTOR	BRASS	ø12 /G1/2"		2
2	AXO8000418, A	FUEL HOSE	NBR RUBBER, PLASTIC	ø12.7	5,8	1
3	AXO8000418, A	FUEL HOSE	NBR RUBBER, PLASTIC	ø12.7	5,4	1
4	AXO8000105, A	HOSE CLAMP	STAINLESS STEEL A4	ø12-22, WIDTH 12MM		4
5	AXO0000176, A	PROTECTIVE HOSE	PLASTIC	ø75 / ø60	3,1	1
6	AXO5000418, A	ADAPTER		12.7MM TO 9.5MM (1/2" TO 3/8")		2
7	AXO5000184, A	KEY SWITCH		DUAL ENGINE		1
8	AXO5000217, A	CORE KIT				1

NOTE:

- When gluing fuel line fittings at tank end, always use Loctite 577 with activator Loctite 7240.
- Do not overtight!
- If there are other glued connections on the same fuel line, make sure you are not move these. Keep still with another wrench when tightening the other

NOTE:

Select the right fuel tank option based to market:

- AXO9003186 - Non EPA
- AXO9003186 - EPA

Use same drawing for AXO9003596 (2xV8 ES JPO)

This document and the information contained in it is proprietary and confidential information of Axopar Boats Oy. Neither this document nor any of the information contained herein may be reproduced, disclosed to others, or used for any purpose other than for the purpose it has been provided without the prior written permission of Axopar Boats Oy.

AXOPAR		ITEM	AXO9003595	REV	A
BOAT MODEL	AX38	MODEL YEAR	2026	DRAWING	DRW02969
BY	ANTZUL	DATE	01.09.2025	DESCRIPTION	PRE RIG, 2xV10, PS
CREATED	ANTZUL	DATE	01.09.2025	TECHNICAL DESCRIPTION	Manufacturing specification
CHECKED	DUJJAK				
ACCEPTED					
				SCALE	PAGE
				1:20	1 / 3



REVISIONS			
REV.	DESCRIPTION	DATE	APPROVED
0			

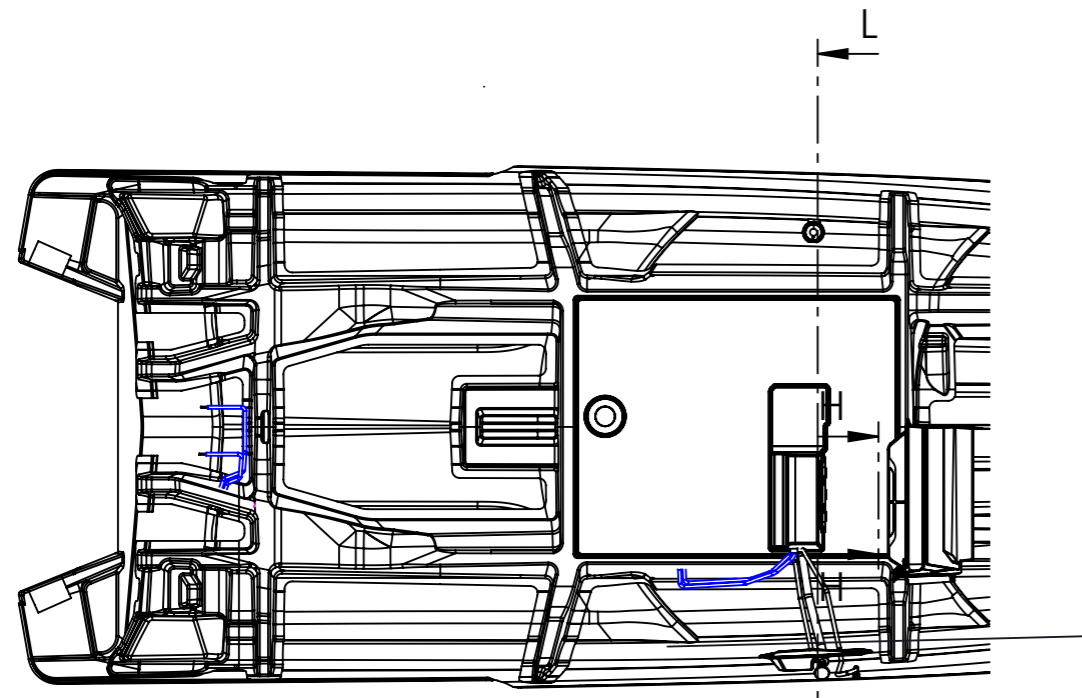

SECTION H-H
SCALE 1 : 20

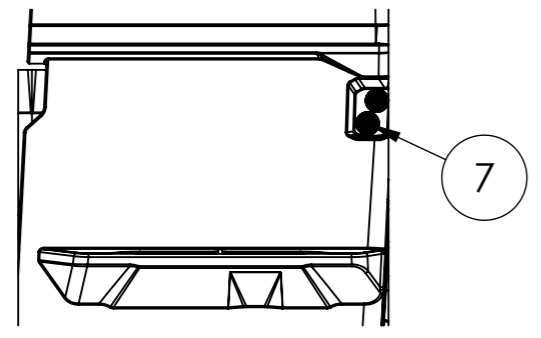

NOTE:
- Make routings smooth as possible to avoid too sharp bendings which may cause hose to collapse

Bypass all hoses through GRP pipe ϕ 100

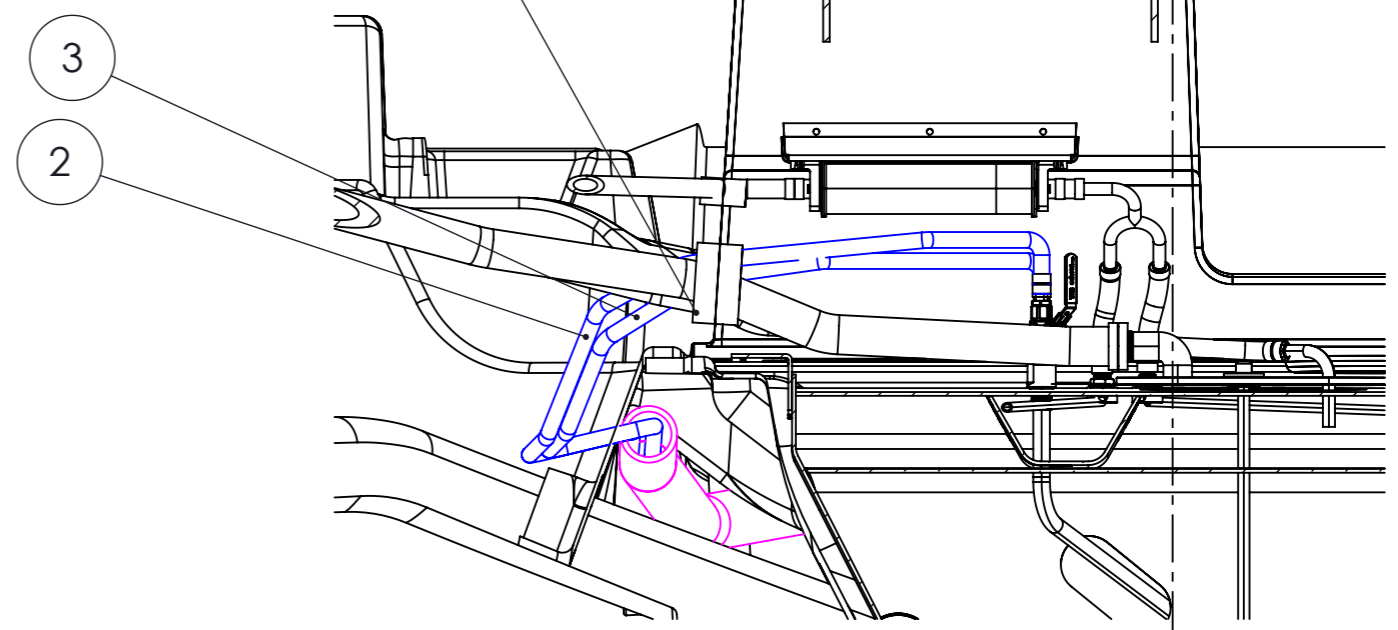

SECTION L-L
SCALE 1 : 10

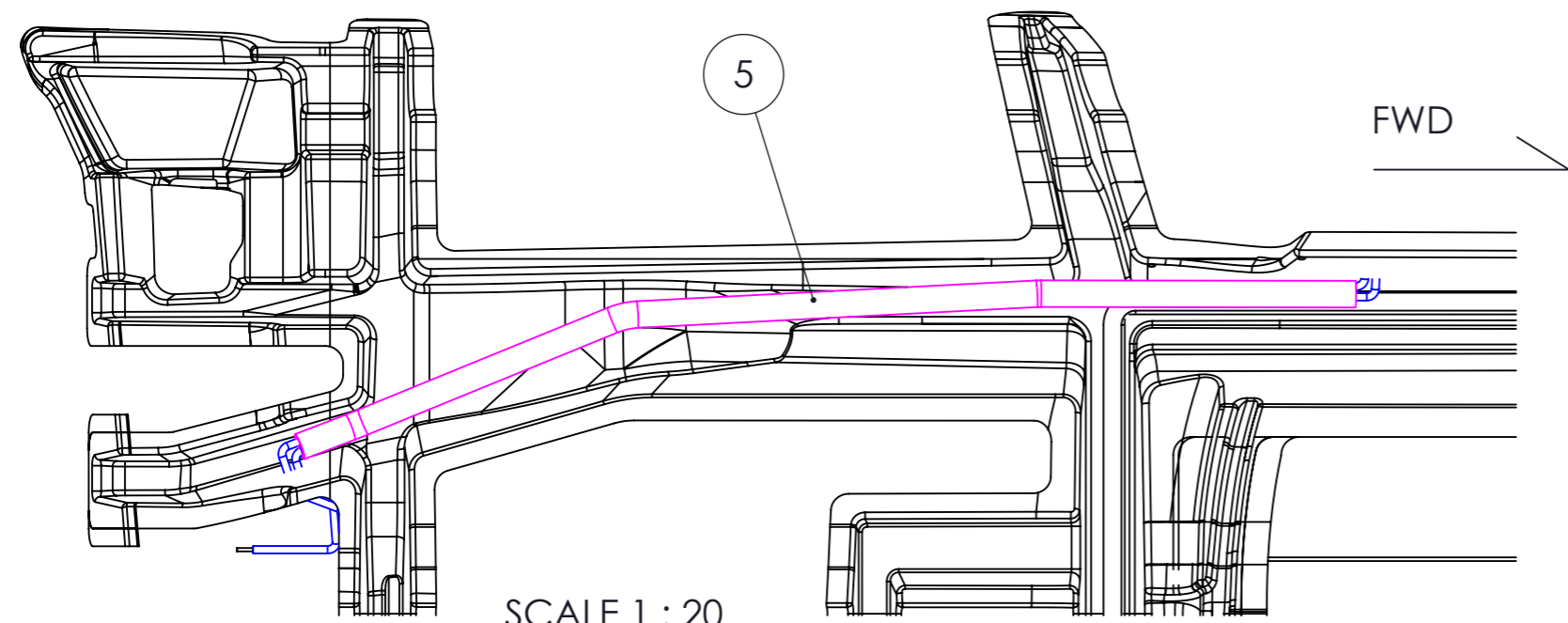

SCALE 1 : 20
BOTTOM VIEW

This document and the information contained in it is proprietary and confidential information of Axopar Boats Oy. Neither this document nor any of the information contained herein may be reproduced, disclosed to others, or used for any purpose other than for the purpose it has been provided without the prior written permission of Axopar Boats Oy.

AXOPAR		ITEM	AXO9003595	REV	A
BOAT MODEL	AX38	MODEL YEAR	2026	DRAWING	DRW02969
CREATED	ANTZUL	DATE	01.09.2025	DESCRIPTION	PRE RIG, 2xV10, PS
CHECKED	DUJJAK	DATE	01.09.2025	TECHNICAL DESCRIPTION	Manufacturing specification
ACCEPTED				SCALE	1:50
				PAGE	2 / 3



JPO compass location

REVISIONS			
REV.	DESCRIPTION	DATE	APPROVED
0			

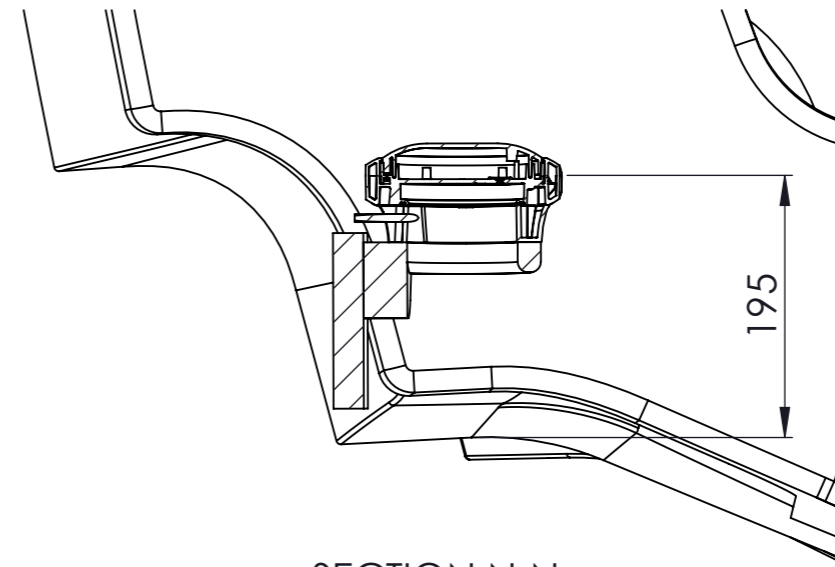
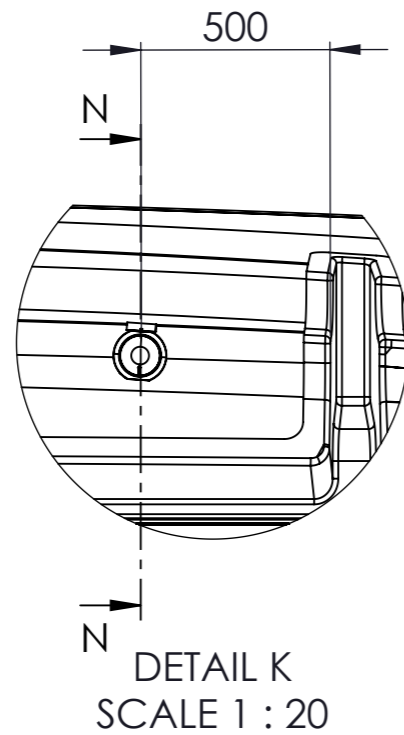
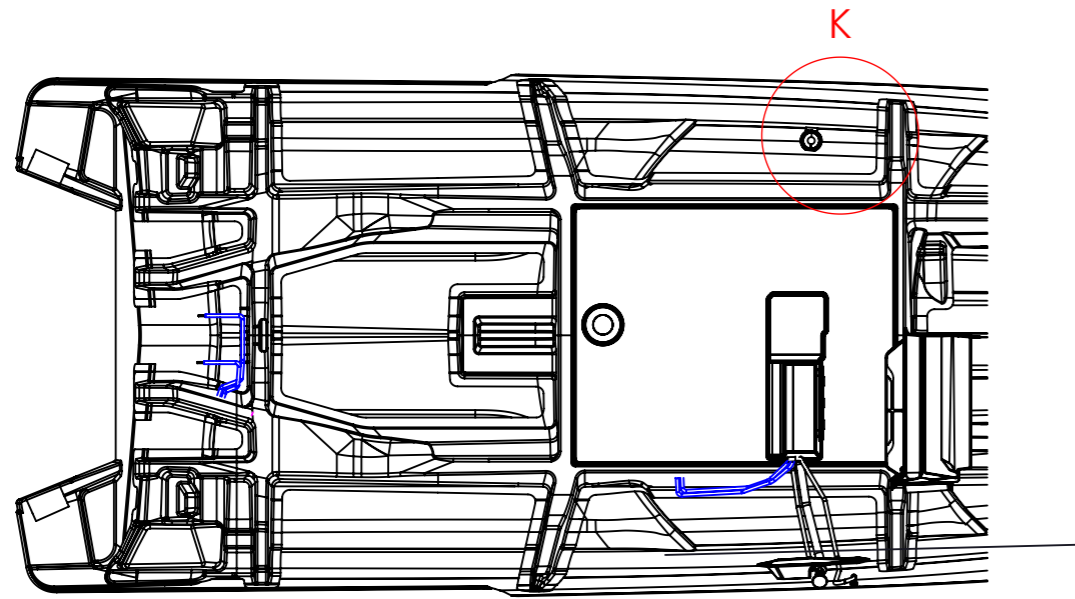

SECTION N-N
SCALE 1 : 5

NOTE:
- JPO compass should be installed level in both axis, when the boat is floating in natural state

This document and the information contained in it is proprietary and confidential information of Axopar Boats Oy. Neither this document nor any of the information contained herein may be reproduced, disclosed to others, or used for any purpose other than for the purpose it has been provided without the prior written permission of Axopar Boats Oy.

AXOPAR		ITEM	REV		
		AXO9003595	A		
BOAT MODEL	MODEL YEAR	DRAWING	REV		
AX38	2026	DRW02969	0		
BY	DATE	DESCRIPTION	SCALE	PAGE	
CREATED	ANTZUL	01.09.2025	PRE RIG, 2xV10, PS	1:50	3 / 3
CHECKED	DUJJAK	01.09.2025	TECHNICAL DESCRIPTION		
ACCEPTED			Manufacturing specification		

REVISIONS			
REV.	DESCRIPTION	DATE	APPROVED
0			

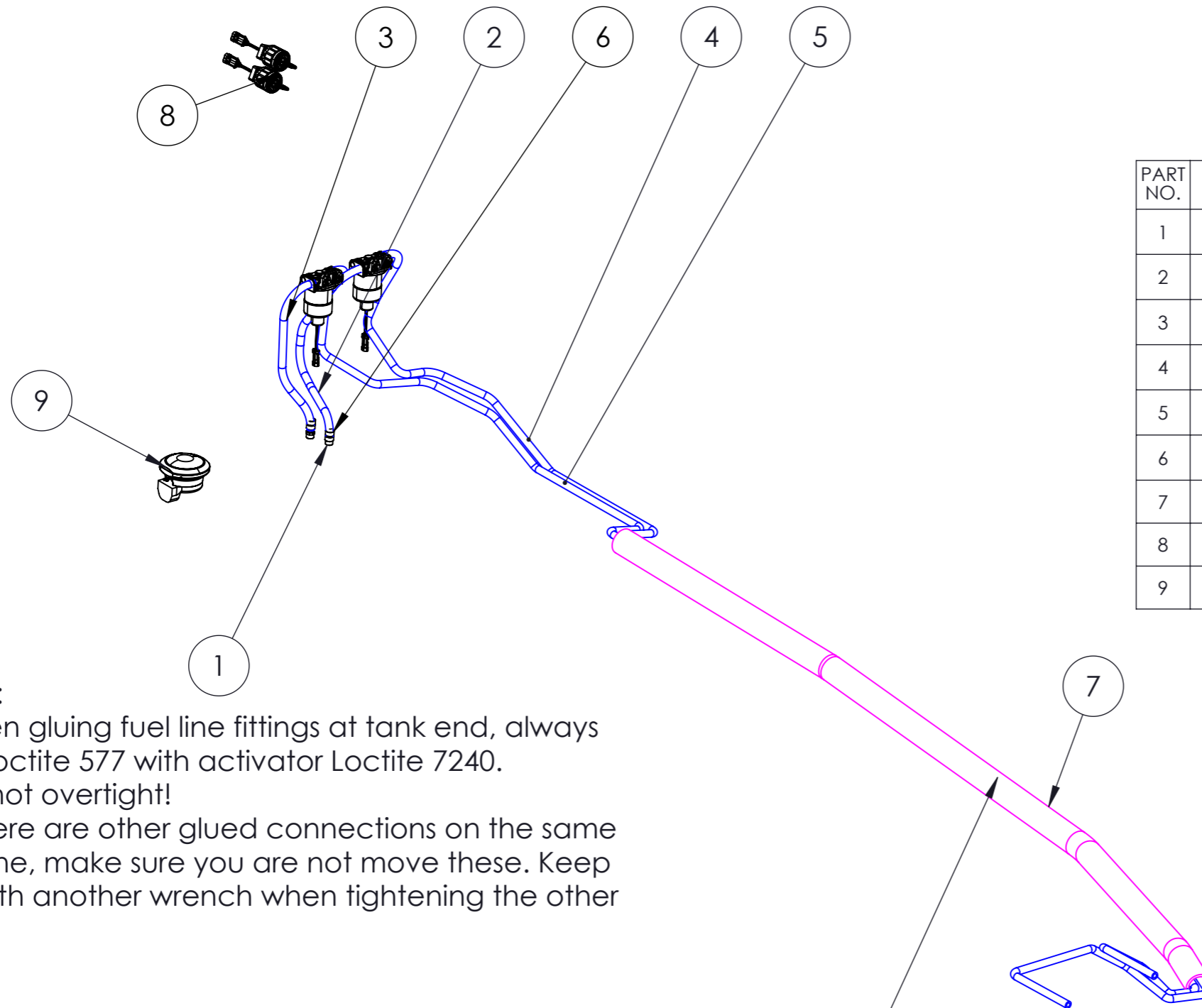

NOTE:

- When gluing fuel line fittings at tank end, always use Loctite 577 with activator Loctite 7240.
- Do not overtight!
- If there are other glued connections on the same fuel line, make sure you are not move these. Keep still with another wrench when tightening the other

NOTE:

Select the right fuel tank option based to market:

- AXO9003186 - Non EPA
- AXO9003088 - EPA

Use same drawing for AXO9003598 (2xV10 ES JPO)

Fuel lines are passing through the corrugated pipe that is laminated into the Stringer

PART NO.	ITEM	DESCRIPTION	MATERIAL	SIZE, CAPACITY	Length (m)	QTY.
1	AXO8000178, A	HOSE CONNECTOR	BRASS	ø12 /G1/2"		2
2	AXO8000418, A	FUEL HOSE	NBR RUBBER, PLASTIC	ø12.7	0,8	1
3	AXO8000418, A	FUEL HOSE	NBR RUBBER, PLASTIC	ø12.7	0,6	1
4	AXO8000418, A	FUEL HOSE	NBR RUBBER, PLASTIC	ø12.7	5,8	1
5	AXO8000418, A	FUEL HOSE	NBR RUBBER, PLASTIC	ø12.7	5,4	1
6	AXO8000105, A	HOSE CLAMP	STAINLESS STEEL A4	ø12-22, WIDTH 12MM		4
7	AXO0000176, A	PROTECTIVE HOSE	PLASTIC	ø75 / ø60	3,1	1
8	AXO5000184, A	KEY SWITCH		DUAL ENGINE		1
9	AXO5000217, A	CORE KIT				1

This document and the information contained in it is proprietary and confidential information of Axopar Boats Oy. Neither this document nor any of the information contained herein may be reproduced, disclosed to others, or used for any purpose other than for the purpose it has been provided without the prior written permission of Axopar Boats Oy.

AXOPAR		ITEM	AXO9003597	REV	A
BOAT MODEL	AX38	MODEL YEAR	2026	DRAWING	DRW02953
REV	0	SCALE	1:20	PAGE	1 / 3
BY	ANTZUL	DATE	01.09.2025	DESCRIPTION	PRE RIG, 2xV10, PS
CHECKED	DUJJAK	DATE	01.09.2025	TECHNICAL DESCRIPTION	Manufacturing specification
ACCEPTED					



REVISIONS			
REV.	DESCRIPTION	DATE	APPROVED
0			

NOTE:
 - Check fuel hoses bending radiuses around filter area
 - Make routings smooth as possible to avoid too sharp bendings which may cause hose to collapse

8M0182201
 Fuel filter, shipped
 with engine

Bypass all hoses through
 GRP pipe $\phi 100$

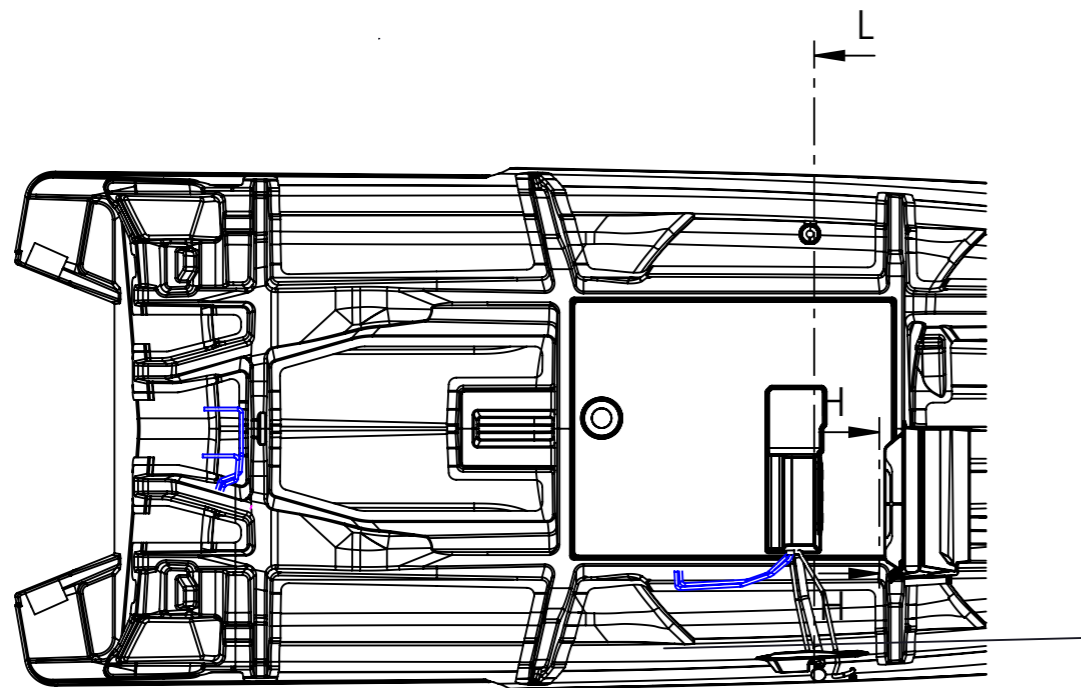

SECTION H-H
 SCALE 1 : 20

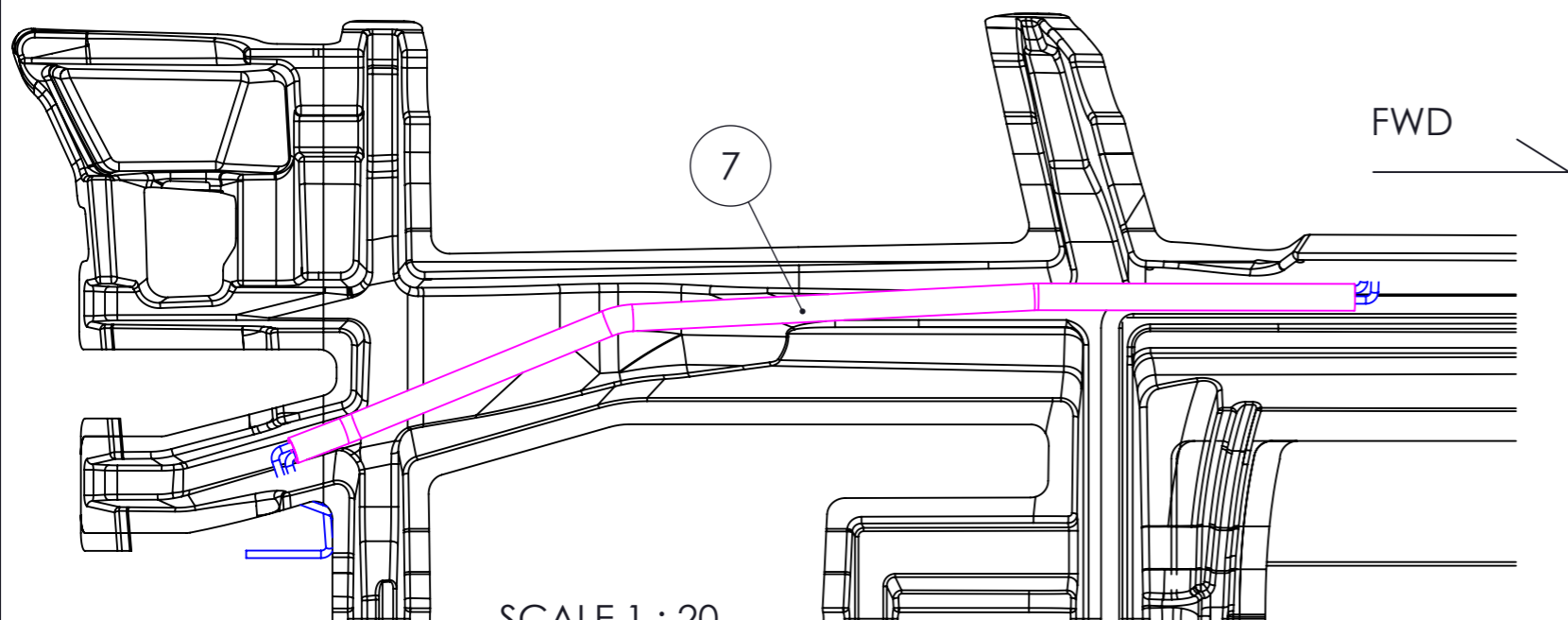
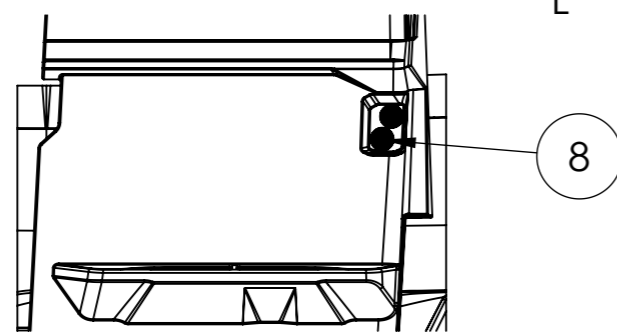

SCALE 1 : 20
 BOTTOM VIEW

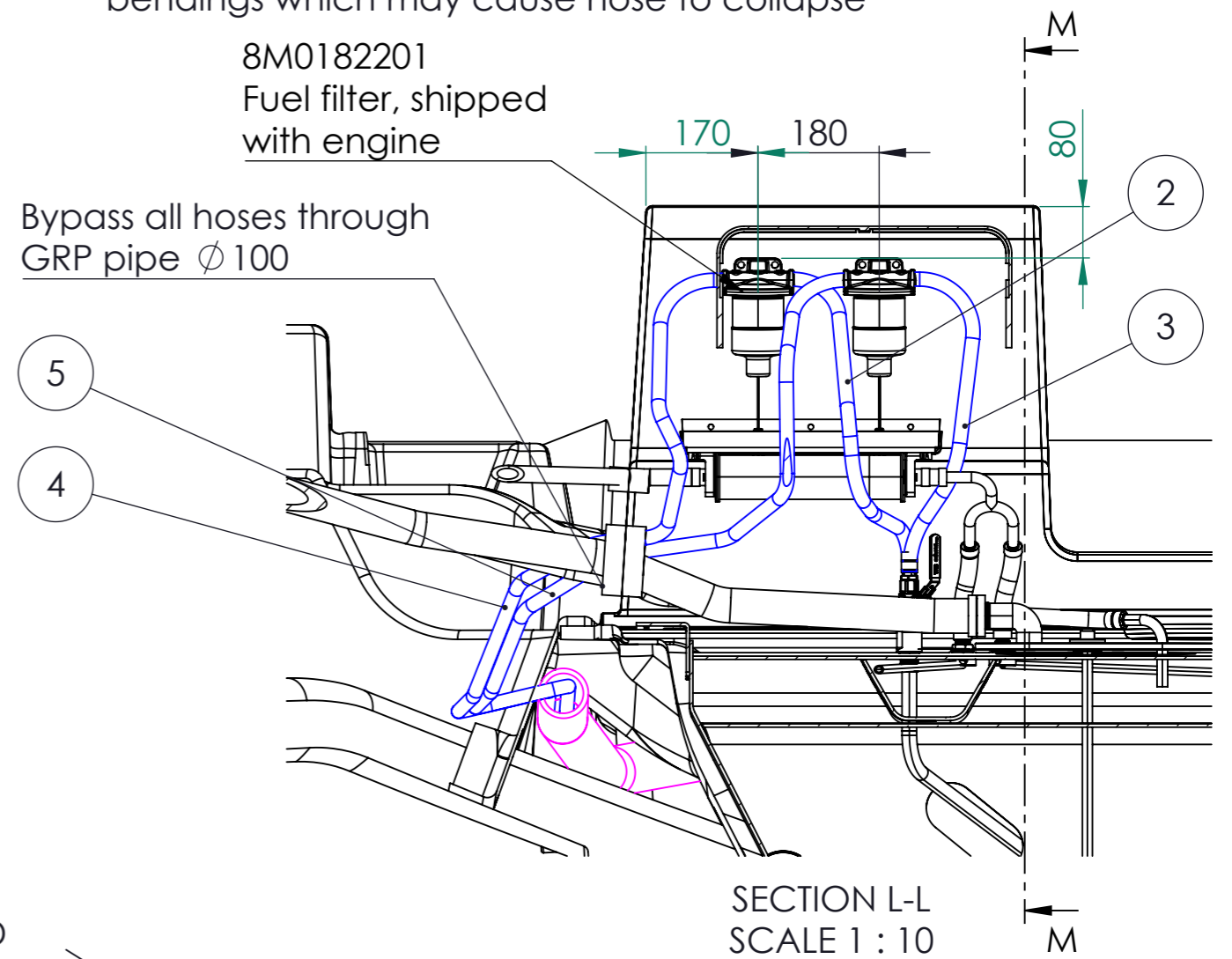

SECTION L-L
 SCALE 1 : 10

This document and the information contained in it is proprietary and confidential information of Axopar Boats Oy. Neither this document nor any of the information contained herein may be reproduced, disclosed to others, or used for any purpose other than for the purpose it has been provided without the prior written permission of Axopar Boats Oy.

AXOPAR		ITEM	AXO9003597	REV	A
BOAT MODEL	AX38	MODEL YEAR	2026	DRAWING	REV
				DRW02953	0
CREATED	BY	DATE	DESCRIPTION	SCALE	PAGE
	ANTZUL	01.09.2025	PRE RIG, 2xV10, PS	1:50	2 / 3
CHECKED	DUJJAK	01.09.2025	TECHNICAL DESCRIPTION		
ACCEPTED			Manufacturing specification		



JPO compass location

REVISIONS			
REV.	DESCRIPTION	DATE	APPROVED
0			

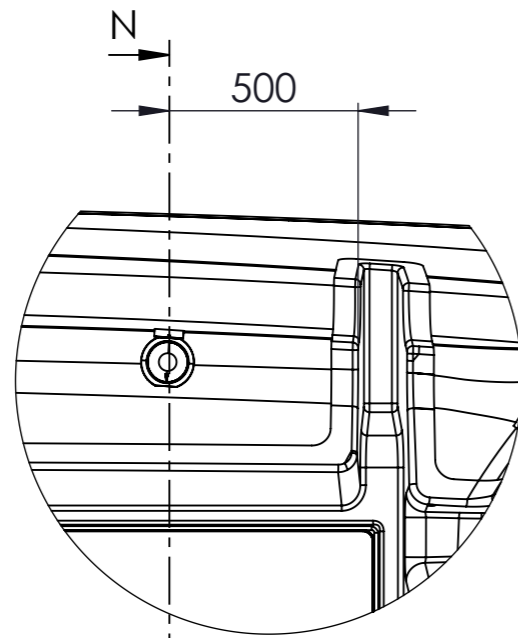
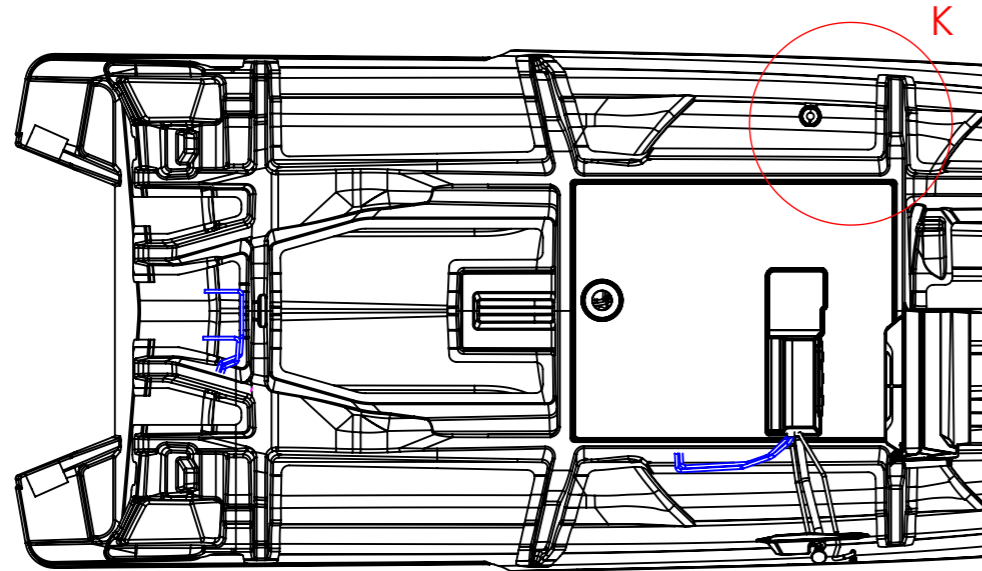

DETAIL K
SCALE 1 : 20

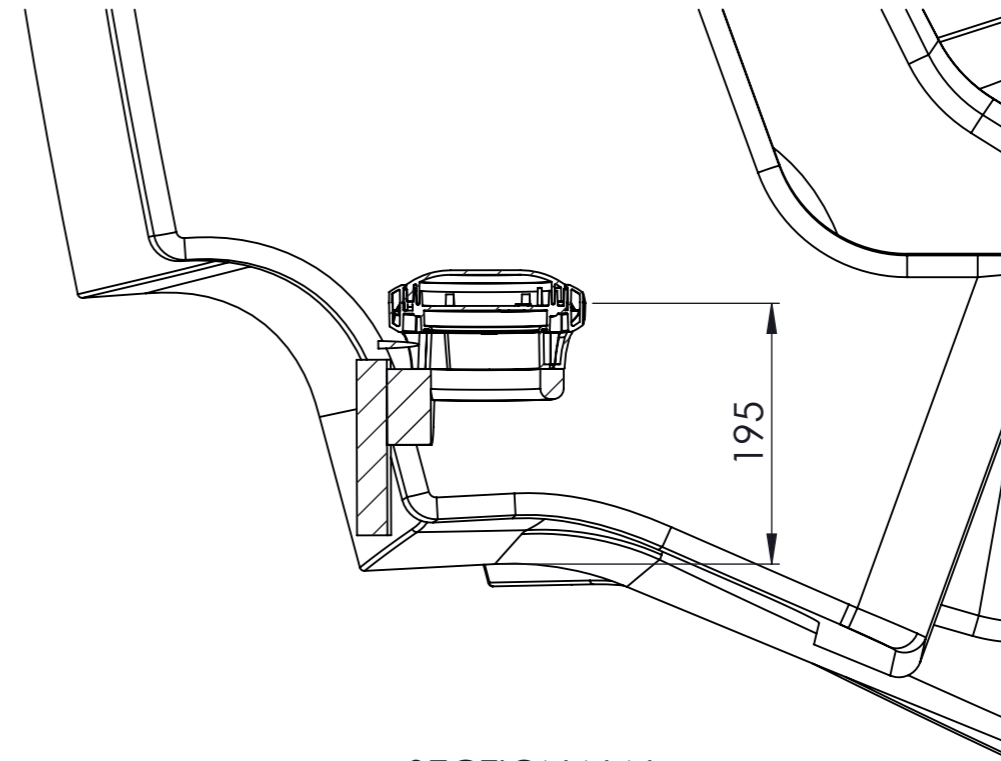

SECTION N-N
SCALE 1 : 5

NOTE:

- JPO compass should be installed level in both axis, when the boat is floating in natural state

This document and the information contained in it is proprietary and confidential information of Axopar Boats Oy. Neither this document nor any of the information contained herein may be reproduced, disclosed to others, or used for any purpose other than for the purpose it has been provided without the prior written permission of Axopar Boats Oy.

AXOPAR		ITEM	AXO9003597	REV	A
BOAT MODEL	AX38	MODEL YEAR	2026	DRAWING	DRW02953
BY	ANTZUL	DATE	01.09.2025	DESCRIPTION	PRE RIG, 2xV10, PS
CHECKED	DUJJAK	DATE	01.09.2025	TECHNICAL DESCRIPTION	Manufacturing specification
ACCEPTED					
				SCALE	PAGE
				1:50	3 / 3



11 Liite III: Sähkökaavio

BLANK PAGE

1	2	3	4	5	6	7	8	
A								
B								
C								
D								
E								
F								
20.12.2024		A1: 2005221: INTRODUCED DRAWING.	Date 20.12.2024	NAVIX Copyright by	Axopar			2005221
22.9.2025	PF	B2: 2005495; Not modified	Drawing by		Boat	Sub-product code	Product code	Project ID
			Sheet rev. 2		38	12Vdc:	HL	12 / 347
Date of modification	Modified by	Description	Project rev. B		Boat model	Title	Loc	Sheet
1	2	3	4	5	6	7	8	

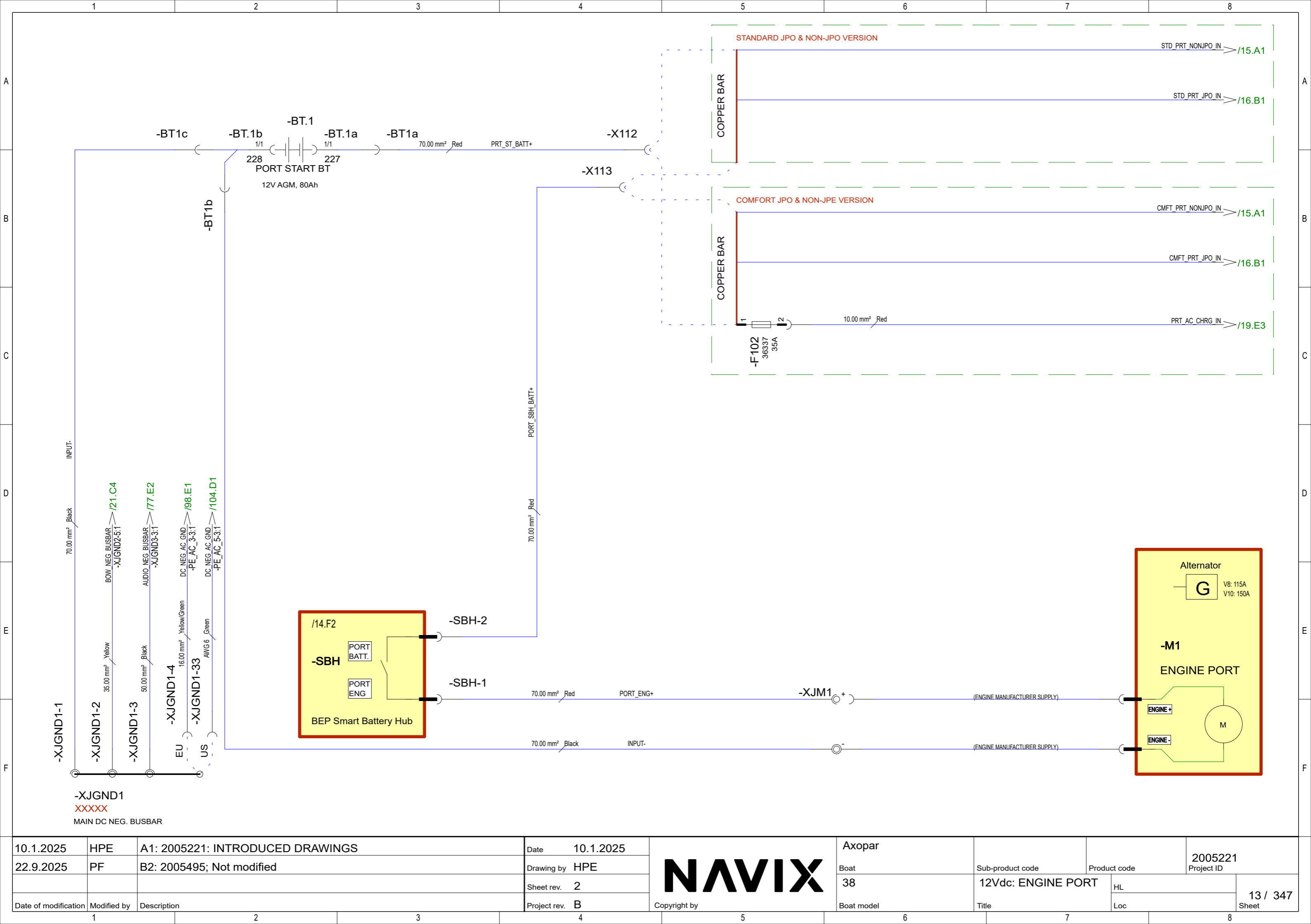

10.1.2025	HPE	A1: 2005221: INTRODUCED DRAWINGS	Date	10.1.2025
22.9.2025	PF	B2: 2005495; Not modified	Drawing by	HPE
			Sheet rev.	2
Date of modification	Modified by	Description	Project rev.	B



Axopar			2005221
Boat	38	Sub-product code	Product code
Boat model		12Vdc: ENGINE PORT	Project ID
		HL	13 / 347
		Loc	Sheet

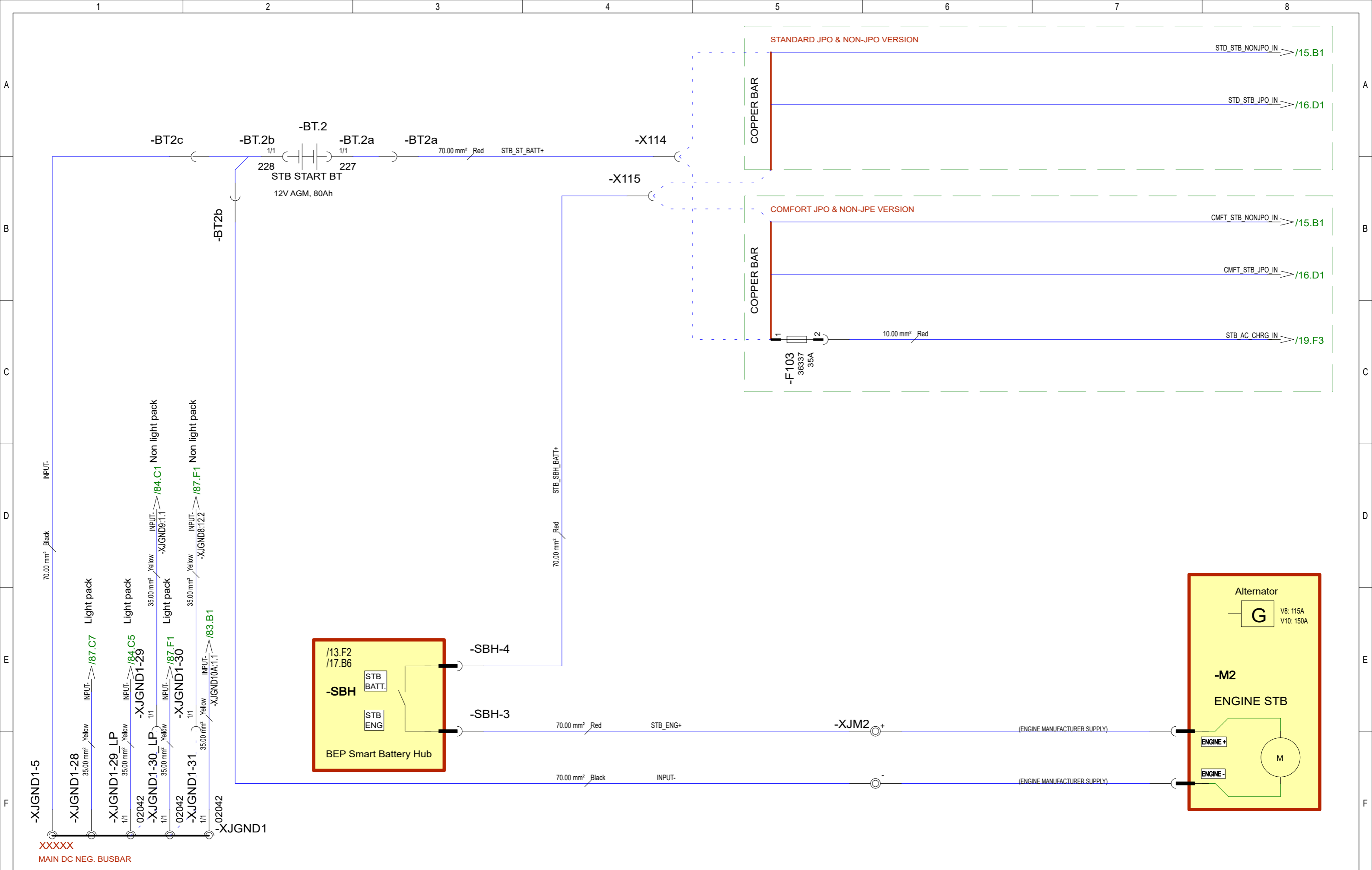



10.1.2025	HPE	A1: 2005221: INTRODUCED DRAWINGS	Date	10.1.2025
22.9.2025	PF	B2: 2005495; Not modified	Drawing by	HPE
			Sheet rev.	2
Date of modification	Modified by	Description	Project rev.	B



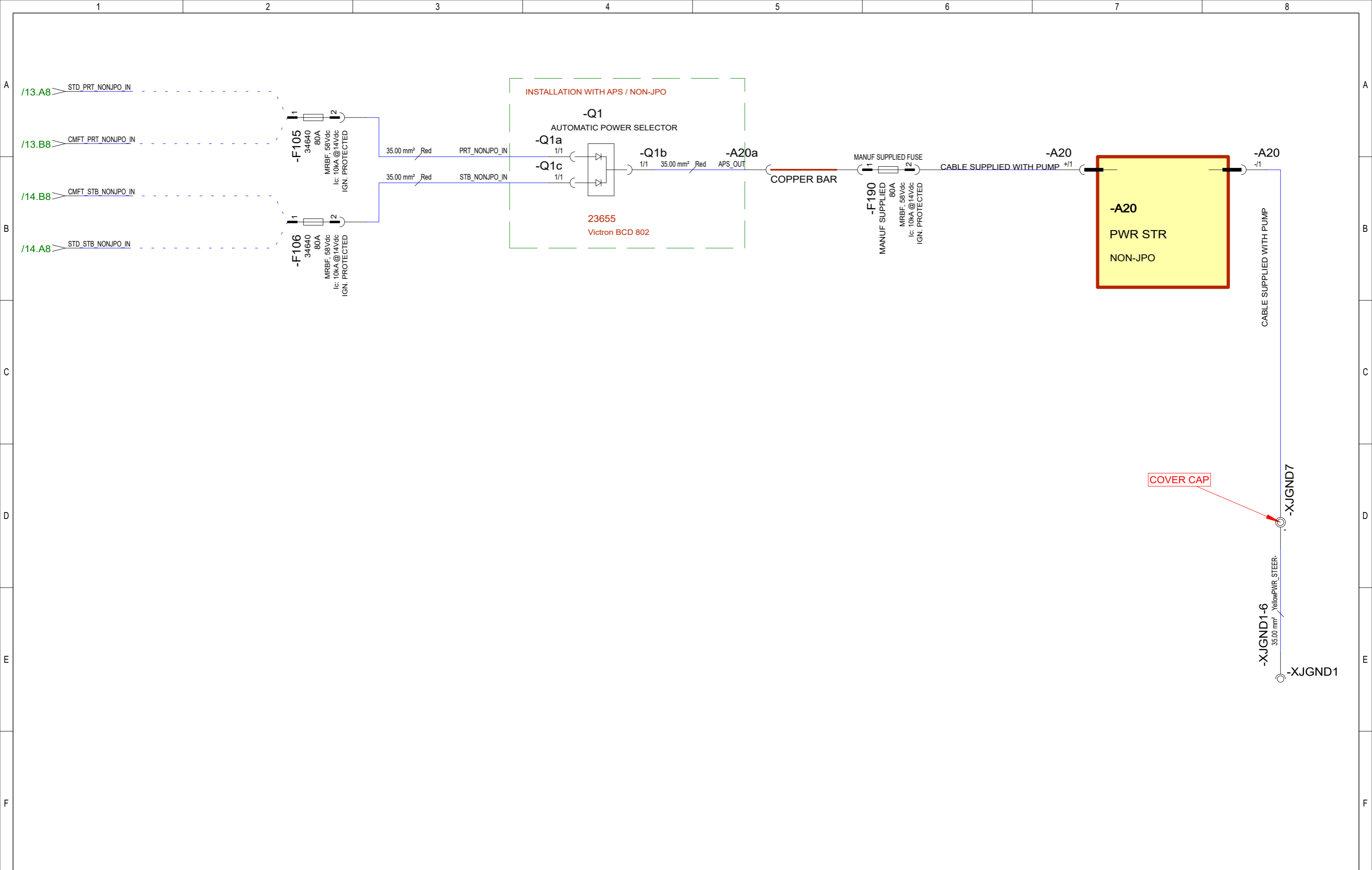

Copyright by

Axopar			2005221
Boat	38	Sub-product code	12Vdc: ENGINE STB
Boat model		Product code	HL
		Loc	14 / 347
			Sheet

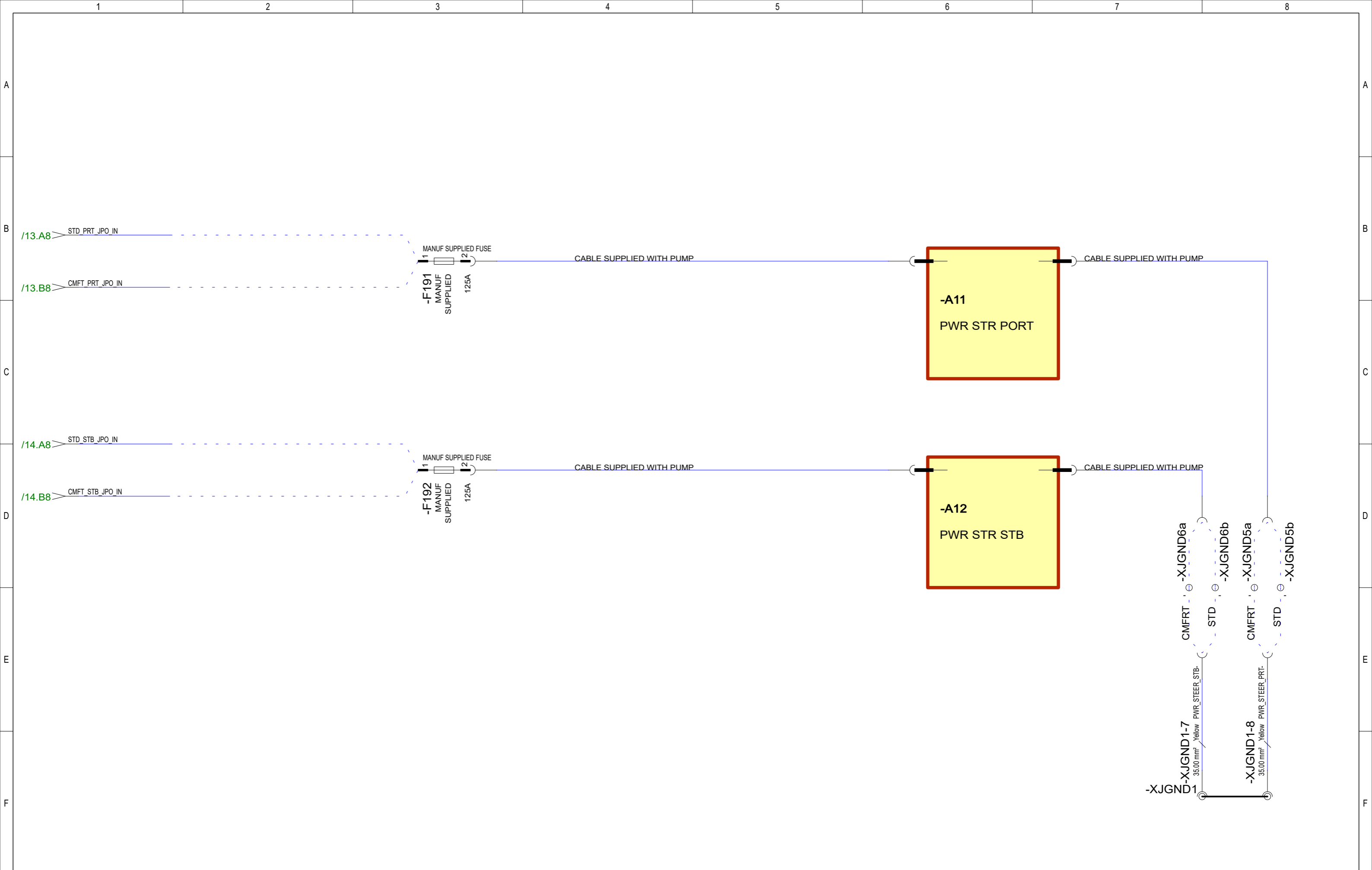

	HPE	A1: 2005221: INTRODUCED DRAWINGS	Date	14.1.2025	 Copyright by	Axopar			2005221
22.9.2025	PF	B2: 2005495; Not modified	Drawing by	HPE		Boat			Project ID
			Sheet rev.	2		38	12Vdc: POWER STEERING NON-JPO	HL	
Date of modification	Modified by	Description	Project rev.	B		Boat model	Title	Loc	15 / 347 Sheet
1	2	3	4	5	6	7	8		



	HPE	A1: 2005221: INTRODUCED DRAWINGS	Date	29.1.2025	 Copyright by	Axopar			2005221	
22.9.2025	PF	B2: 2005495; Not modified	Drawing by	HPE		Boat	38	Sub-product code	Product code	Project ID
			Sheet rev.	2		Boat model		12Vdc: POWER STEERING JPO	HL	16 / 347
Date of modification	Modified by	Description	Project rev.	B				Title	Loc	Sheet
1		2	3	4	5	6	7		8	

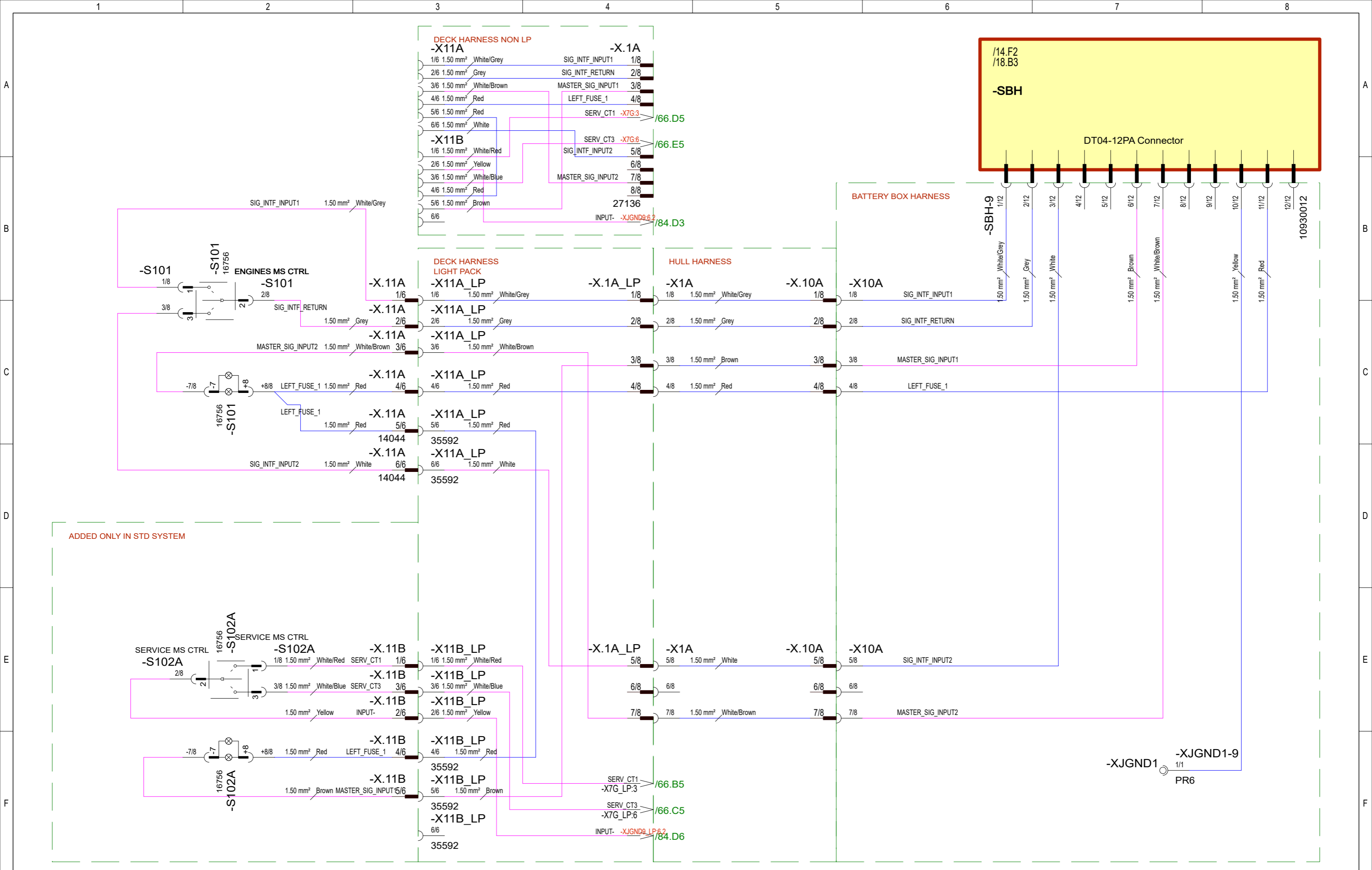

	HPE	A1: 2005221: INTRODUCED DRAWINGS	Date	27.1.2025		Axopar			2005221				
22.9.2025	PF	B2: 2005495; S101 & S102A connections changed, switches ->(1)-0-(1)	Drawing by	HPE		Boat	38	Sub-product code	12Vdc: SBH SWITCHES	Product code	HL	Project ID	2005221
Date of modification	Modified by	Description	Sheet rev.	2		Boat model		Title		Loc		17 / 347	
			Project rev.	B	Copyright by						Sheet		

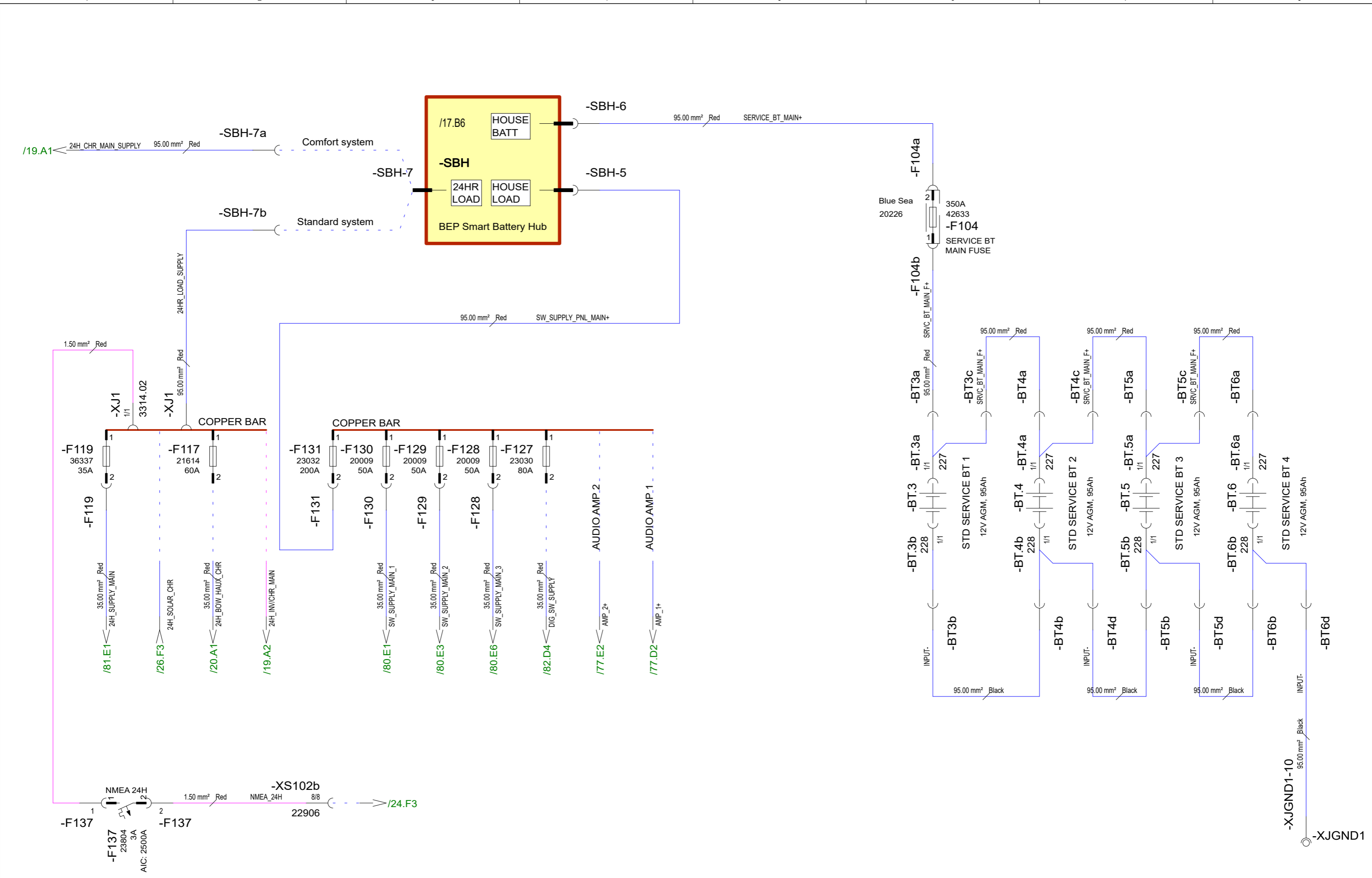



	HPE	A1: 2005221: INTRODUCED DRAWINGS	Date	10.1.2025
22.9.2025	PF	B2: 2005495; F137 added	Drawing by	HPE
			Sheet rev.	2
Date of modification	Modified by	Description	Project rev.	B

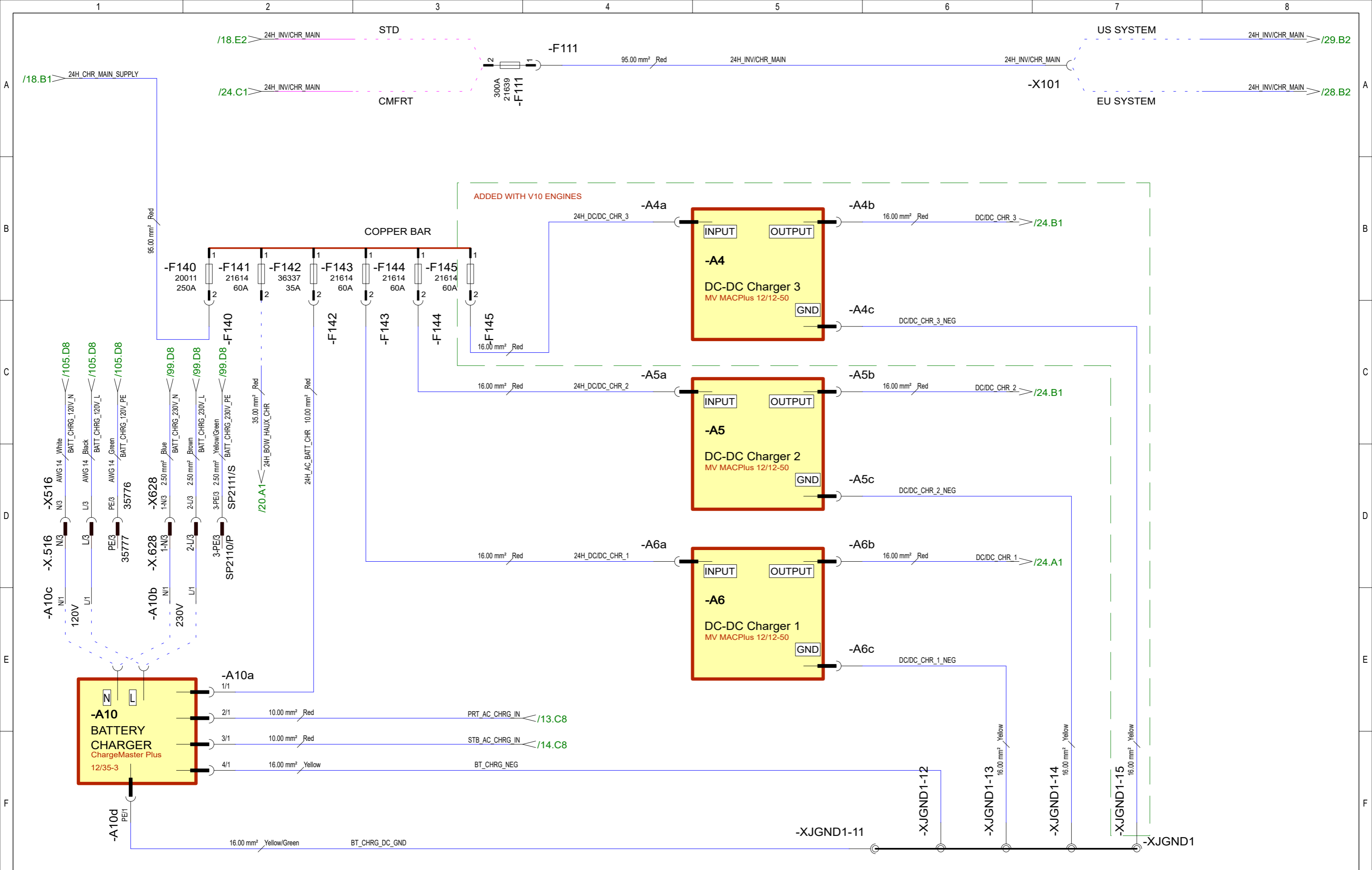

Copyright by

Axopar			2005221
Boat	38	Sub-product code	Product code
Boat model		12Vdc: STD SYSTEM	Project ID
		Title	HL
			Loc
			18 / 347
			Sheet



	HPE	A1: 2005221: INTRODUCED DRAWINGS	Date	10.1.2025		Axopar			2005221		
22.9.2025	PF	B2: 2005495; Not modified	Drawing by	HPE		Boat	38	Sub-product code	12Vdc: CMFRT	Product code	HL
			Sheet rev.	2		Boat model		SYSTEM		Loc	19 / 347
Date of modification	Modified by	Description	Project rev.	B		Copyright by		19 / 347		Sheet	

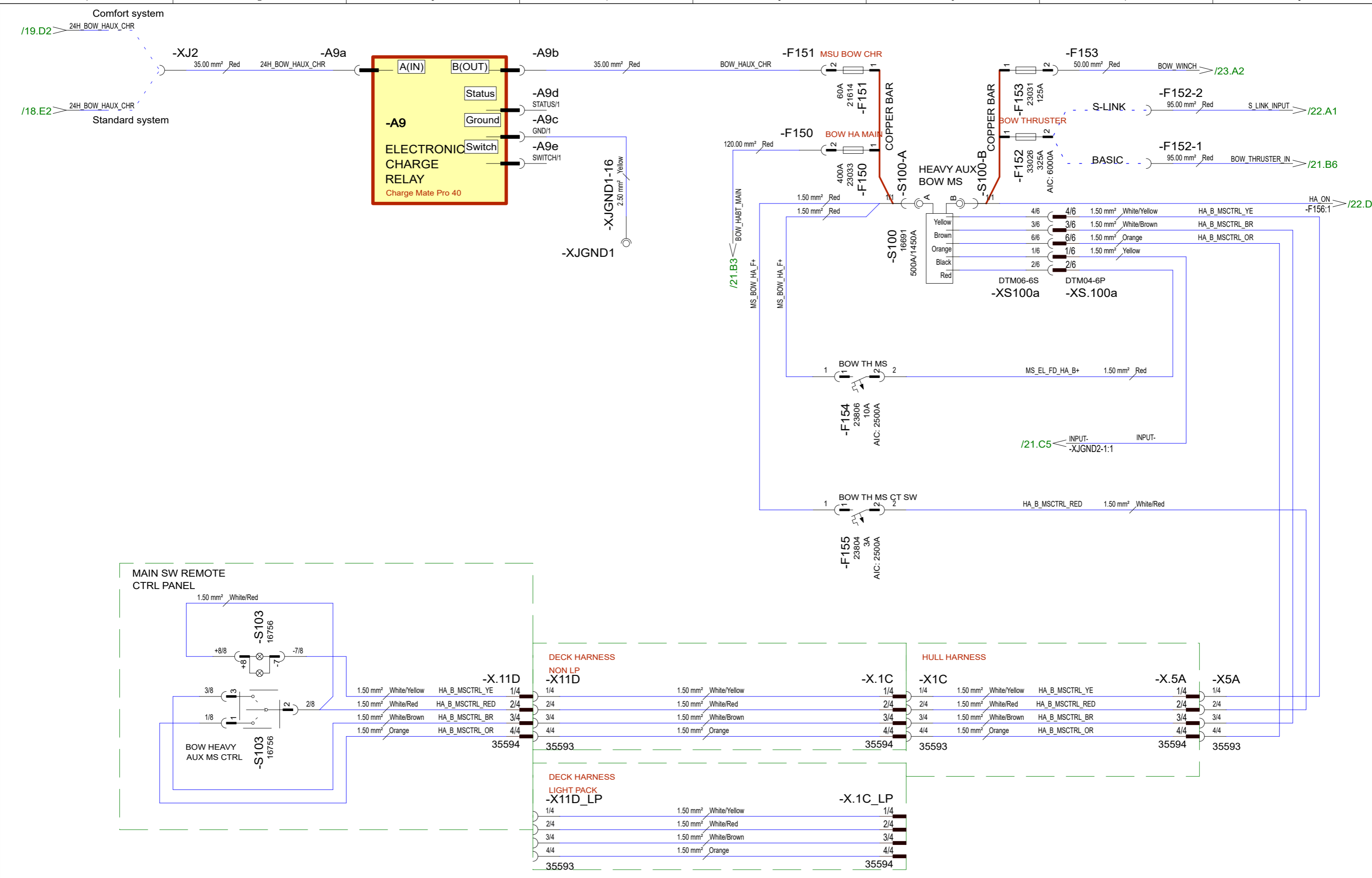

16.1.2025	HPE	A1: 2005221: INTRODUCED DRAWINGS	Date	16.1.2025
4.10.2025	HPE	B2: 2005495; Changed F150 & 151 cable lugs	Drawing by	HPE
			Sheet rev.	2
Date of modification	Modified by	Description	Project rev.	B



Axopar		2005221	
Boat	38	Sub-product code	12Vdc: BOW HEAVY
Boat model		Title	AUX
		Product code	HL
		Loc	
		Project ID	20 / 347
			Sheet

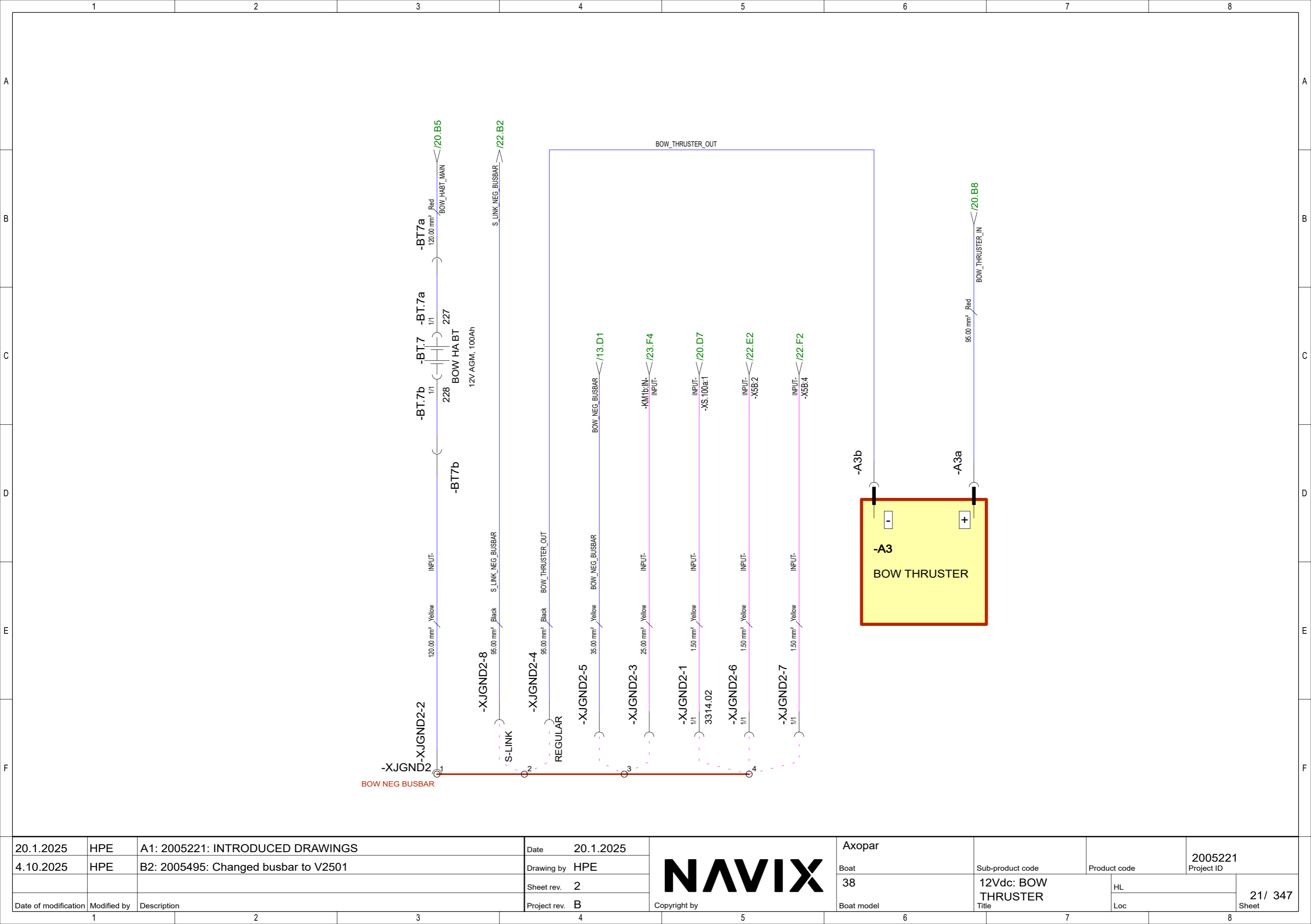

20.1.2025	HPE	A1: 2005221: INTRODUCED DRAWINGS
4.10.2025	HPE	B2: 2005495: Changed busbar to V2501
Date of modification	Modified by	Description

Date	20.1.2025
Drawing by	HPE
Sheet rev.	2
Project rev.	B



Copyright by

Axopar	2005221
Boat	38
Boat model	12Vdc: BOW THRUSTER
Sub-product code	Product code
21/ 347	Sheet

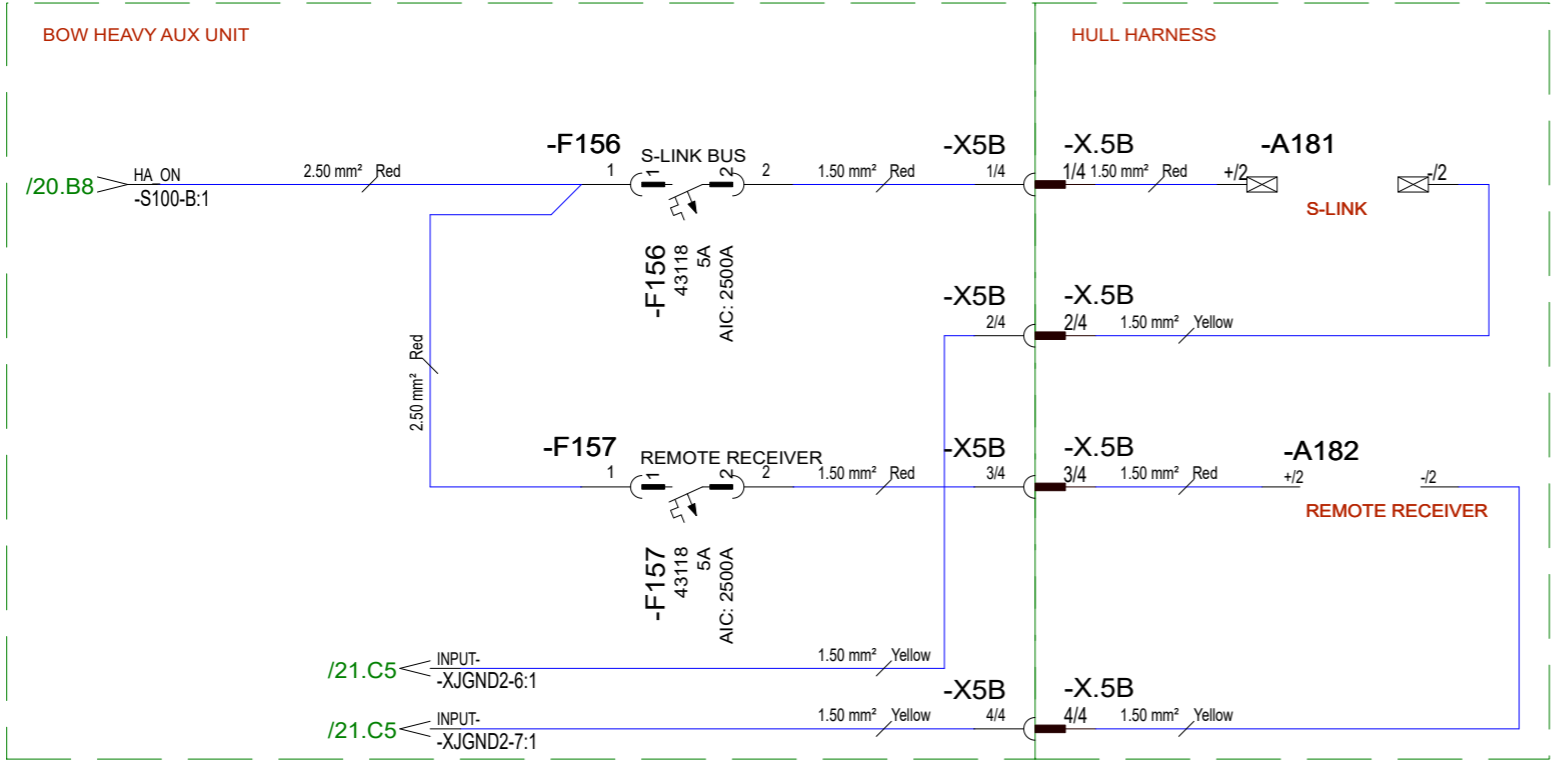

Date	3.4.2025
22.9.2025	PF
Date of modification	Modified by
B2: 2005495; S-link & rrc moved near bow th	
Sheet rev.	2
Project rev.	B



Copyright by

Axopar	2005221
Boat	38
Boat model	12Vdc: S-LINK
Sub-product code	Product code
HL	22 / 347
Loc	Sheet

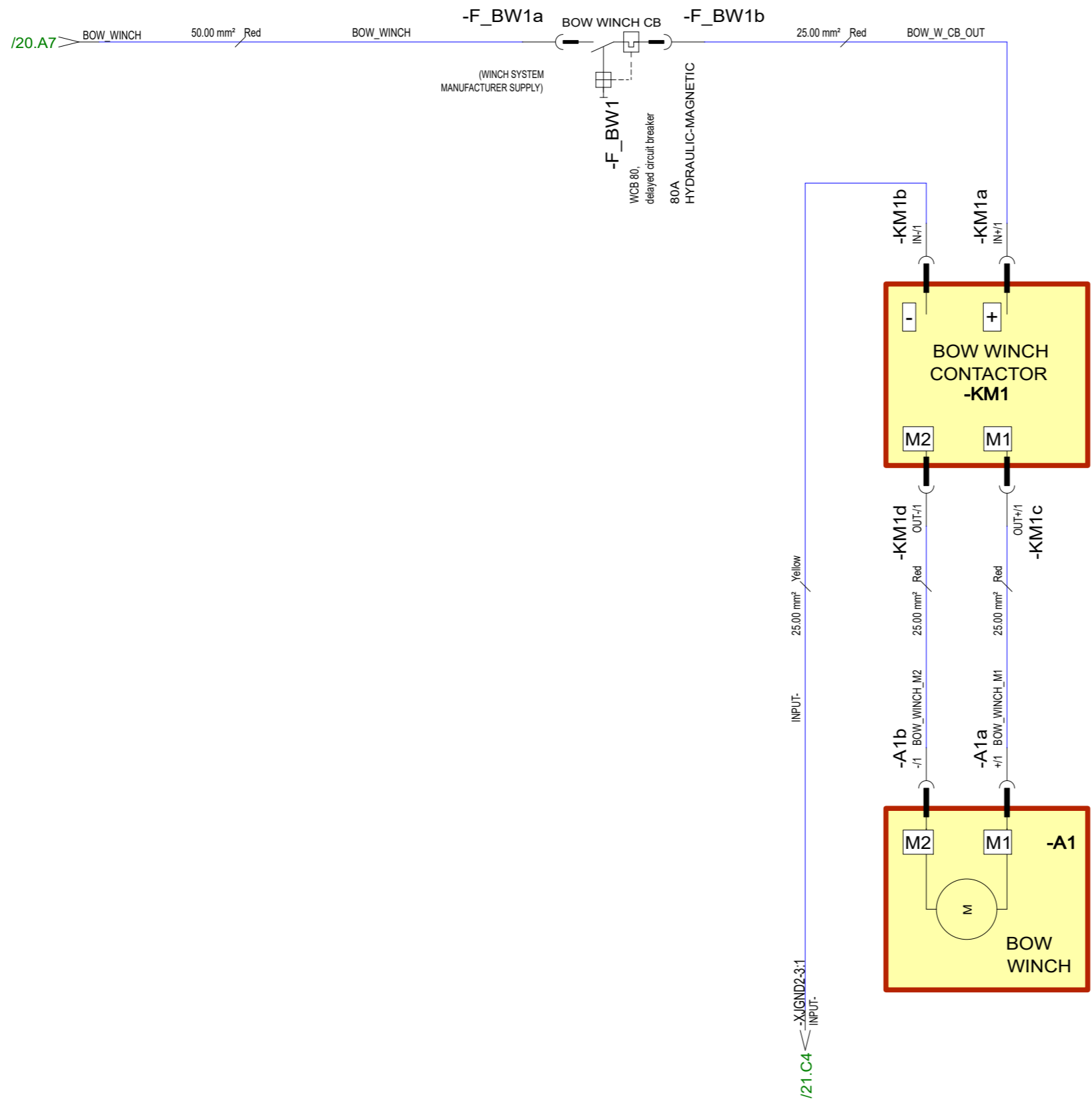

	HPE	A1: 2005221: INTRODUCED DRAWINGS	Date	20.1.2025	NAVIX Copyright by	Axopar			2005221
22.9.2025	PF	B2: 2005495; Not modified	Drawing by	HPE		Boat			Project ID
			Sheet rev.	2		38	12Vdc: BOW WINCH	HL	
Date of modification	Modified by	Description	Project rev.	B		Boat model	Title	Loc	23 / 347 Sheet
1	2	3	4	5	6	7	8		

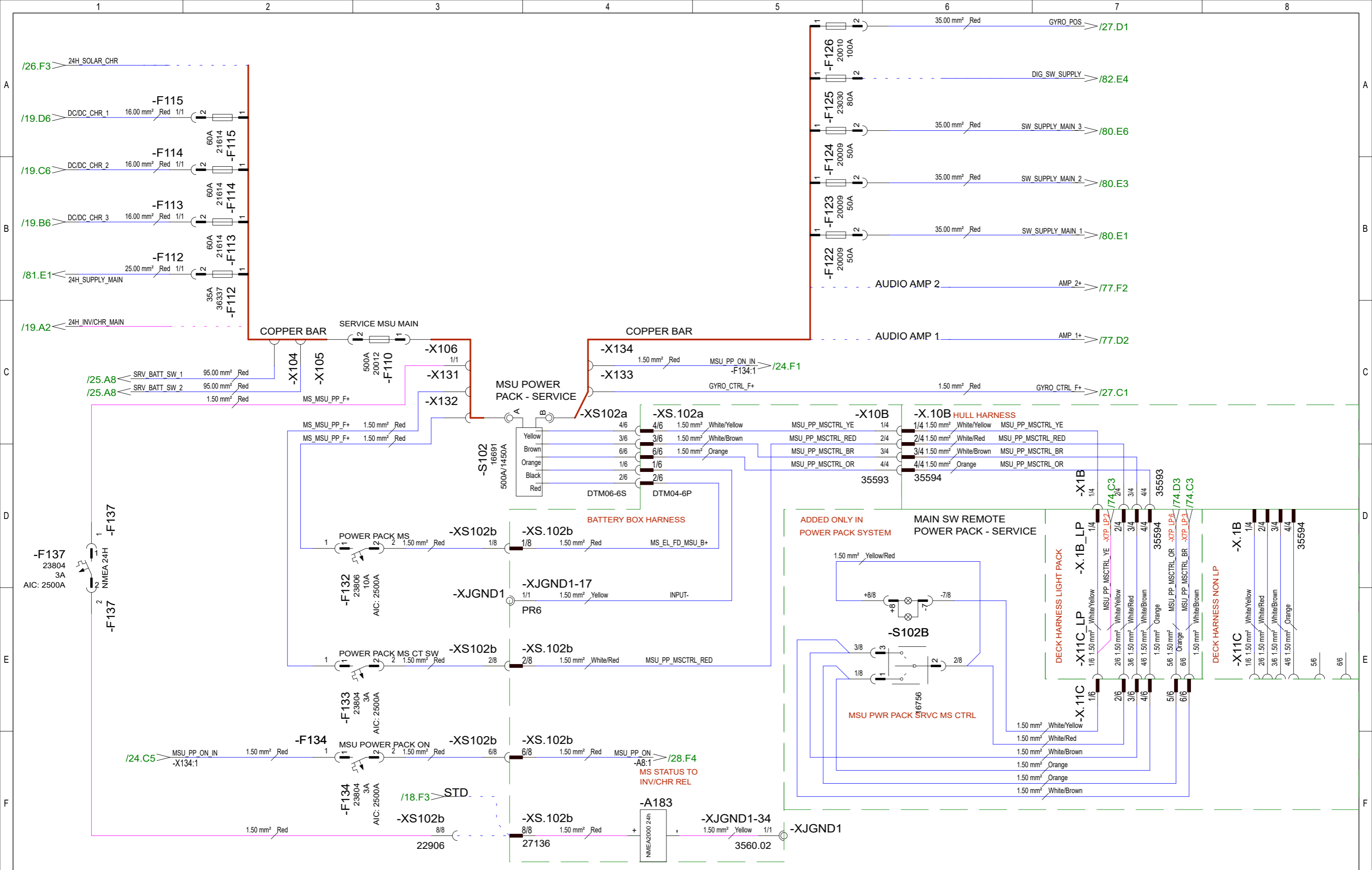

	HPE	A1: 2005221: INTRODUCED DRAWINGS	Date	21.1.2025	Axopar			2005221
22.9.2025	PF	B2: 2005495; F137 added, MSU PP indication changed	Drawing by	HPE	Boat			Project ID
			Sheet rev.	2	38	12Vdc: MSU POWER PACK - SERVICE	HL	24 / 347
Date of modification	Modified by	Description	Project rev.	B	Boat model	Title	Loc	Sheet

NOTE.
 TOTAL LENGTHS OF POSITIVE AND
 NEGATIVE CABLES AND THEIR
 COUNTERPARTS MUST BE SAME
 IN ALL SERVICE BATTERY SUPPLY CIRCUITS:
 - SERVICE BT 1 CABLES
 - SERVICE BT 2 CABLES

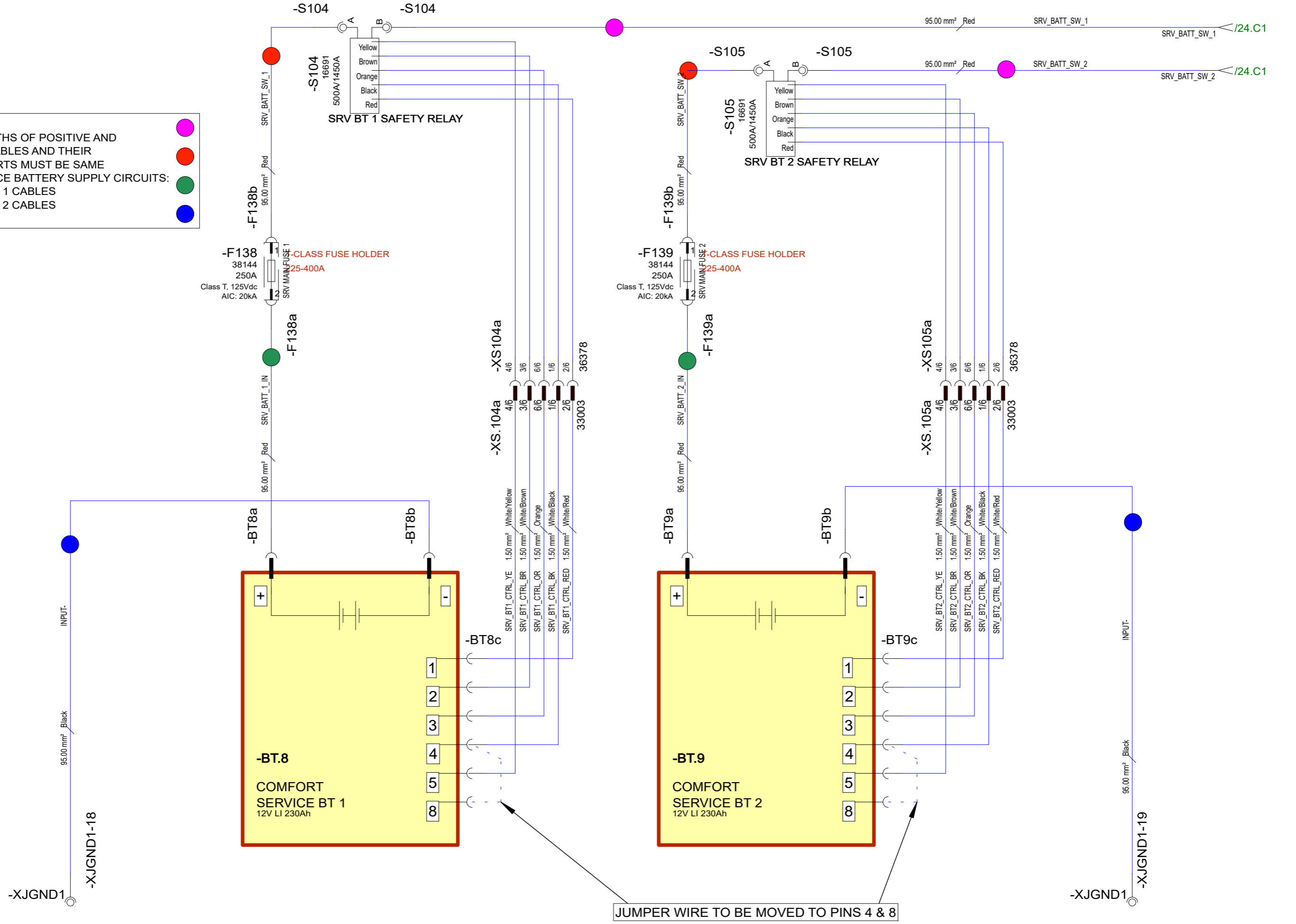

JUMPER WIRE TO BE MOVED TO PINS 4 & 8

Date	22.1.2025	HPE	A1: 2005221: INTRODUCED DRAWINGS	Date	22.1.2025	Axopar		2005221	Project ID
22.9.2025	PF	B2: 2005495; Not modified		Drawing by	HPE	Boat	38	Sub-product code	Product code
Date of modification	Modified by	Description		Sheet rev.	2	Boat model		12Vdc: CMFRT SERVICE BATTERY PACK	HL
1	2	3	4	5	6	7	8	Title	Loc
			Project rev.	B	Copyright by	NAVIX		25 / 347	Sheet

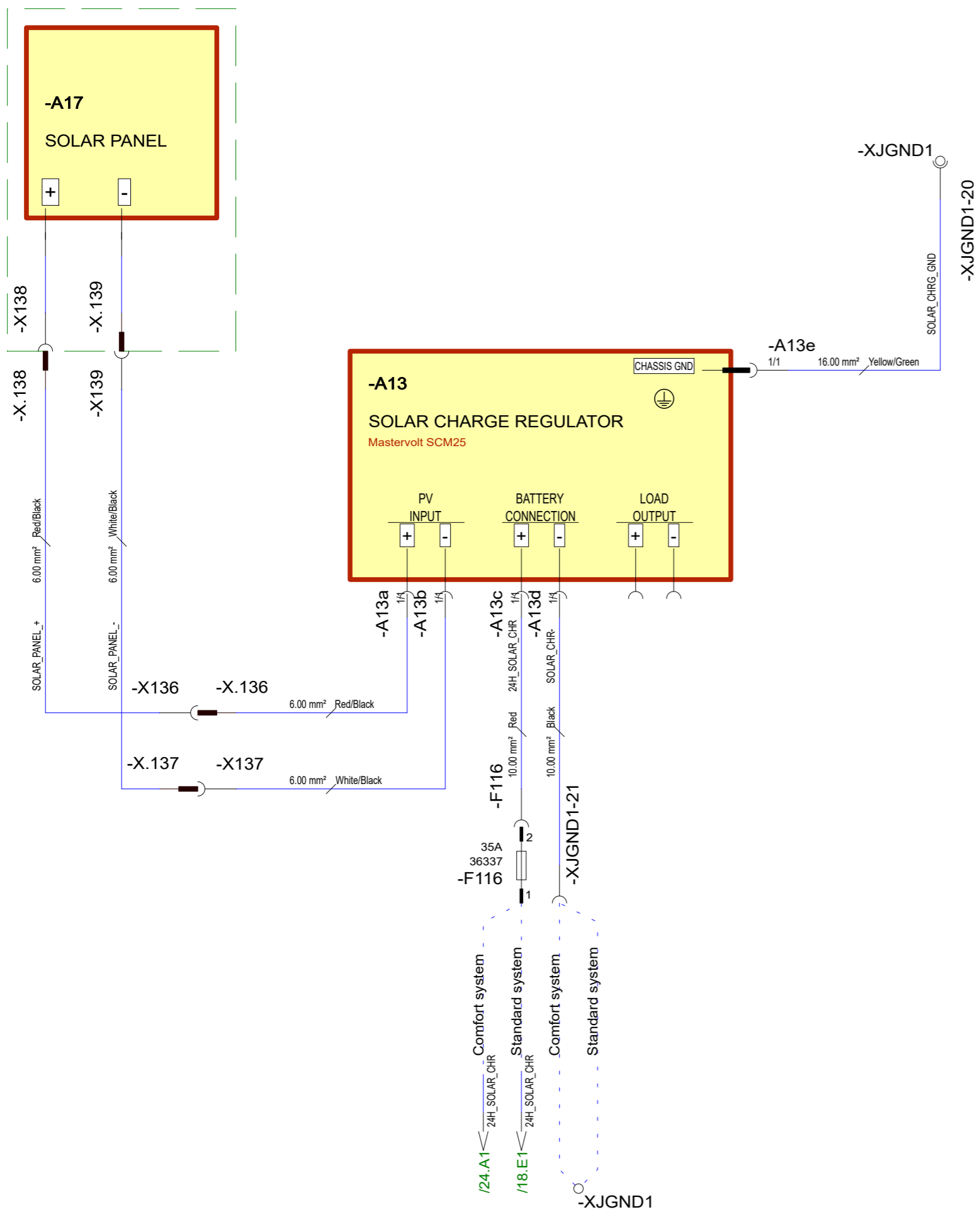

	HPE	A1: 2005221: INTRODUCED DRAWINGS	Date	22.1.2025
22.9.2025	PF	B2: 2005495; Not modified	Drawing by	HPE
			Sheet rev.	2
Date of modification	Modified by	Description	Project rev.	B



Copyright by

Axopar			2005221
Boat	38	Sub-product code	Product code
Boat model		12Vdc: SOLAR CHARGE REGULATOR	Project ID
		HL	26 / 347
		Loc	Sheet

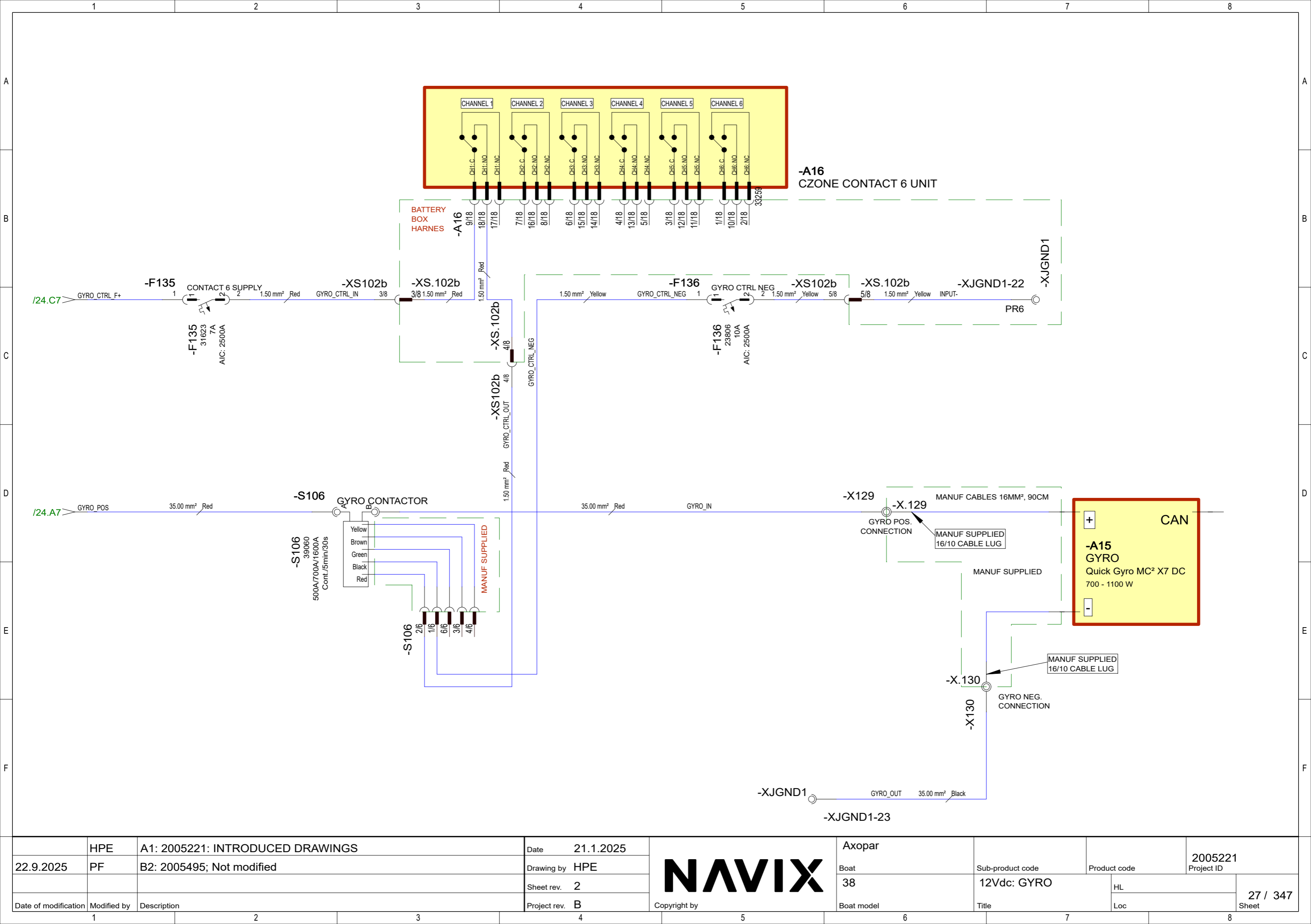

	HPE	A1: 2005221: INTRODUCED DRAWINGS	Date	21.1.2025	NAVIX Copyright by	Axopar			2005221	
22.9.2025	PF	B2: 2005495; Not modified	Drawing by	HPE		Boat		Sub-product code	Product code	Project ID
			Sheet rev.	2		38	12Vdc: GYRO		HL	
Date of modification	Modified by	Description	Project rev.	B		Boat model	Title		Loc	27 / 347 Sheet

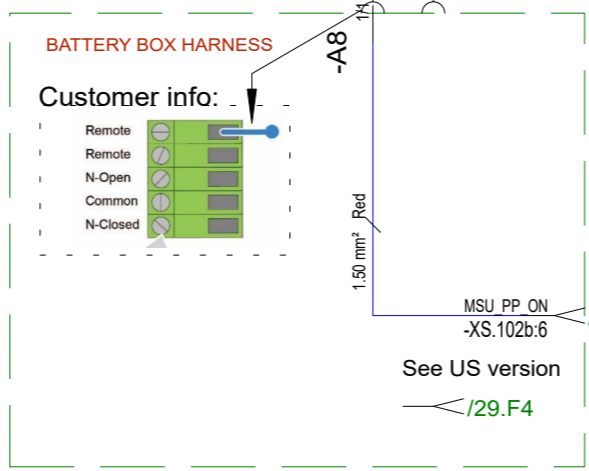
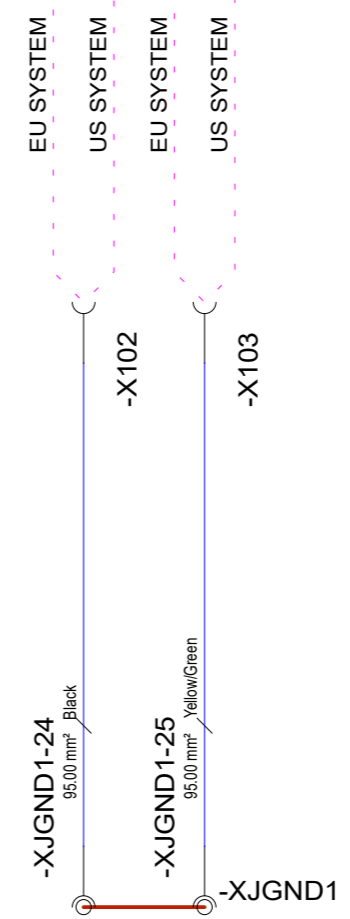
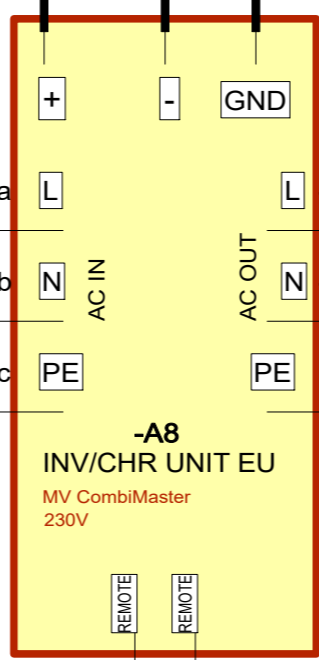
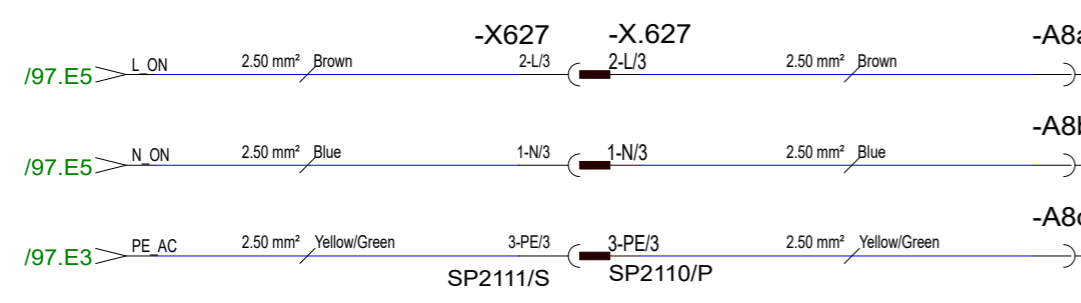
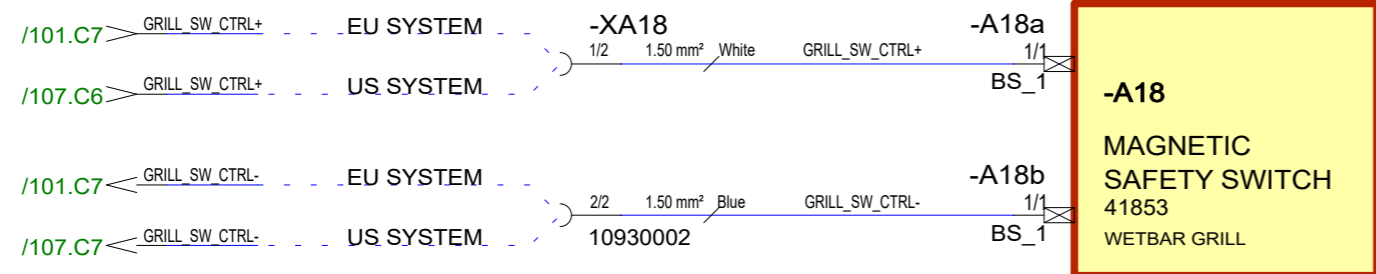

17.1.2025	HPE	A1: 2005221: INTRODUCED DRAWINGS	Date	17.1.2025
22.9.2025	PF	B2: 2005495; MAIN SW REMOVED, COMBINED CMFRT/STD SUPPLY	Drawing by	HPE
			Sheet rev.	2
Date of modification	Modified by	Description	Project rev.	B



Copyright by

Axopar		2005221	
Boat	38	Sub-product code	12Vdc: INV/CHR UNIT EU
Boat model		Product code	HL
		Loc	28 / 347
			Sheet

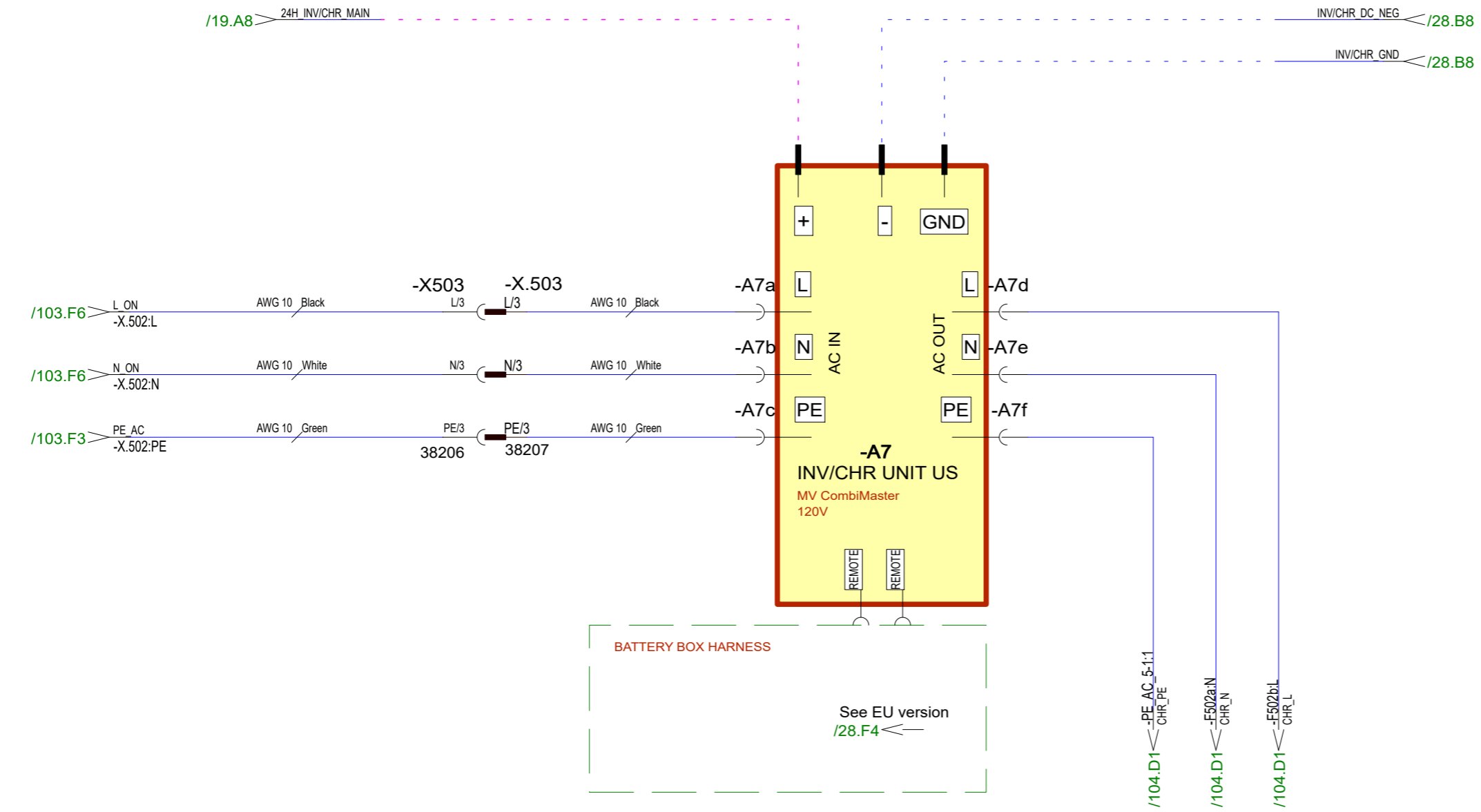



17.1.2025	HPE	A1: 2005221: INTRODUCED DRAWINGS	Date	17.1.2025
22.9.2025	PF	B2: 2005495; MAIN SW REMOVED, COMBINED CMFRT/STD SUPPLY	Drawing by	HPE
			Sheet rev.	2
Date of modification	Modified by	Description	Project rev.	B

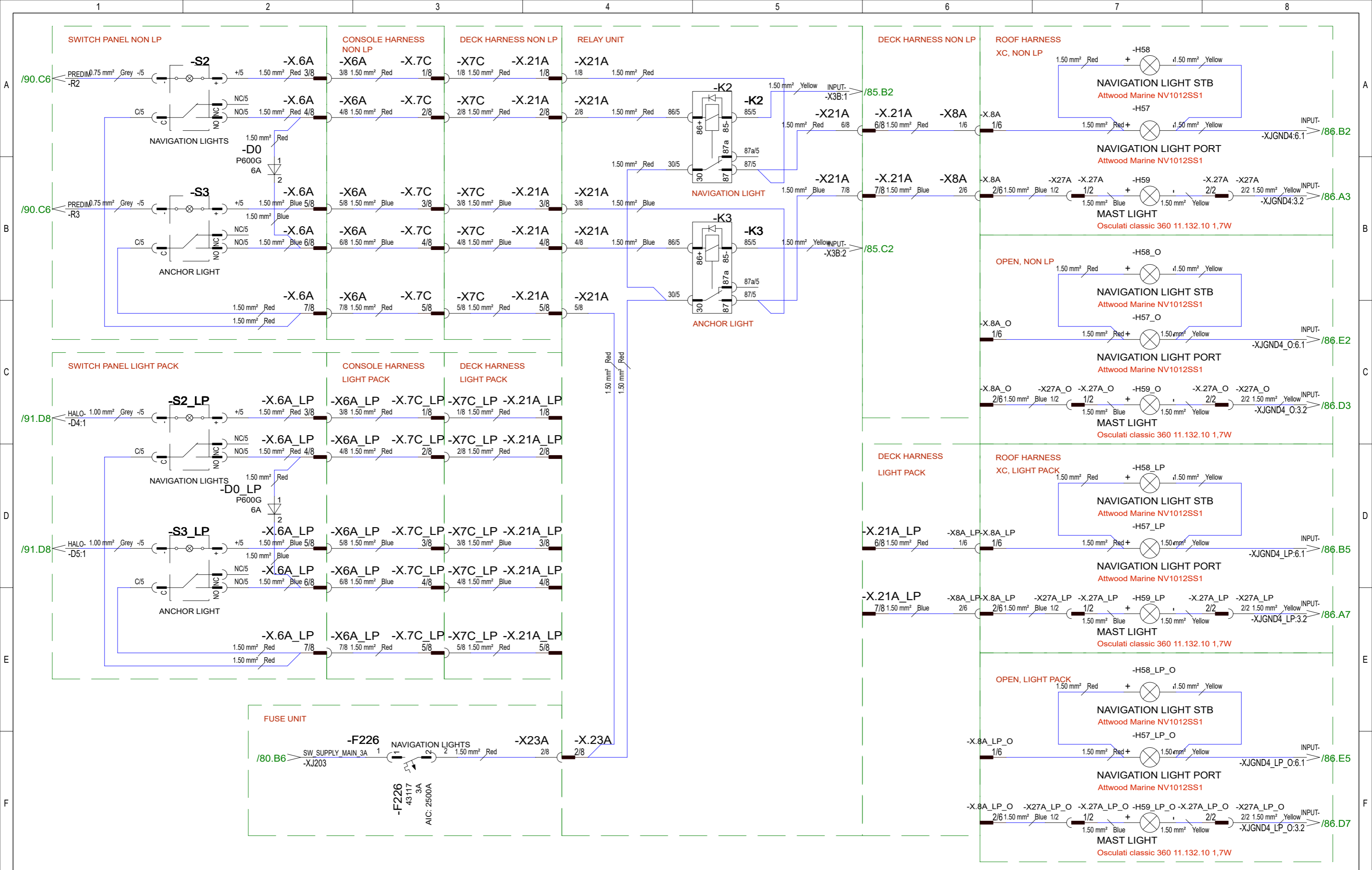

Copyright by

Axopar			2005221
Boat	38	Sub-product code	Product code
Boat model	12Vdc: INV/CHR UNIT US	HL	29 / 347
		Loc	Sheet



22.9.2025 PF B2: 2005495; Not modified			Date 7.1.2025	 Copyright by	Axopar	2005221		
Date of modification	Modified by	Description	Drawing by PF		Boat 38	Sub-product code 12Vdc: NAVIGATION LIGHTS	Product code HL	Project ID 2005221
			Sheet rev. 2		Boat model	Title	Loc	30 / 347
1	2	3	4	5	6	7	8	

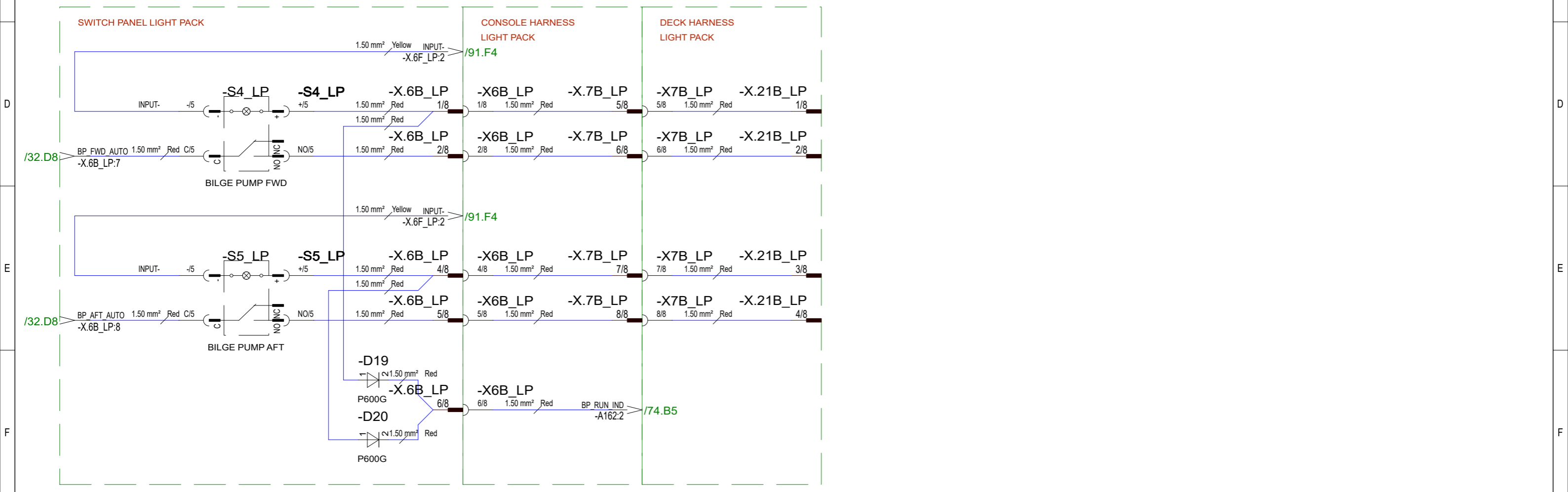
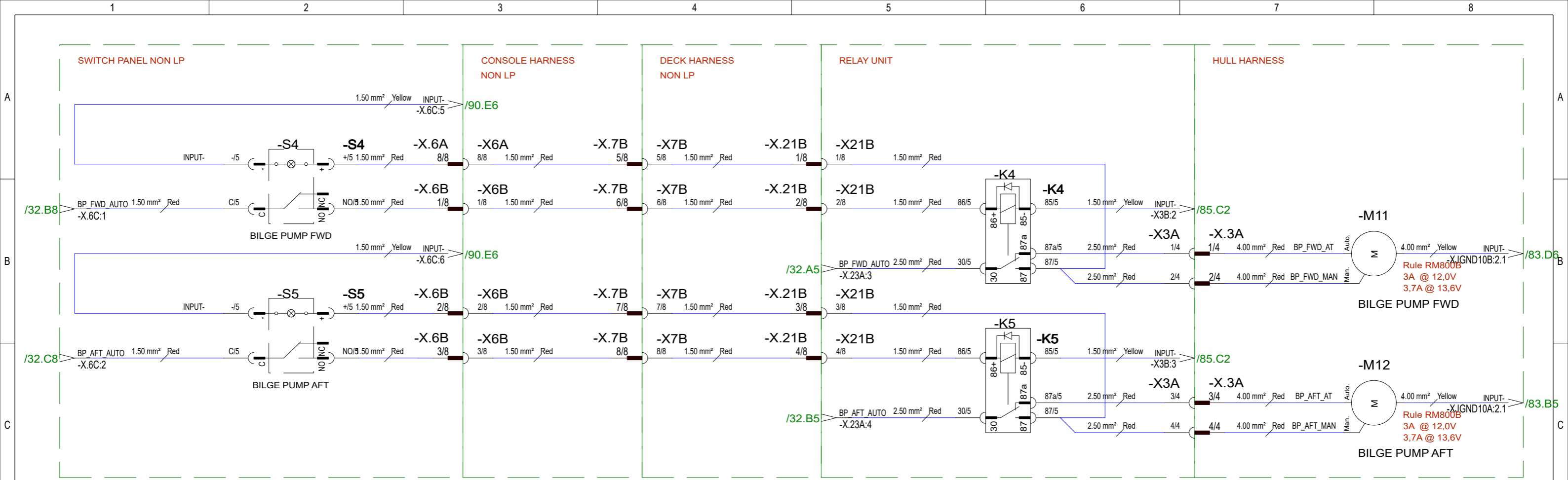

20.12.2024	A1: 2005221: INTRODUCED DRAWING.	Date 20.12.2024		Axopar	2005221 Project ID	
22.9.2025	PF B2: 2005495; Aft BP->SI: removed, 3rd BP run ind added	Drawing by PF		Boat 38		Sub-product code 12Vdc: BILGE PUMPS
		Sheet rev. 2		Boat model		HL
Date of modification	Modified by	Description		Project rev. B		Loc

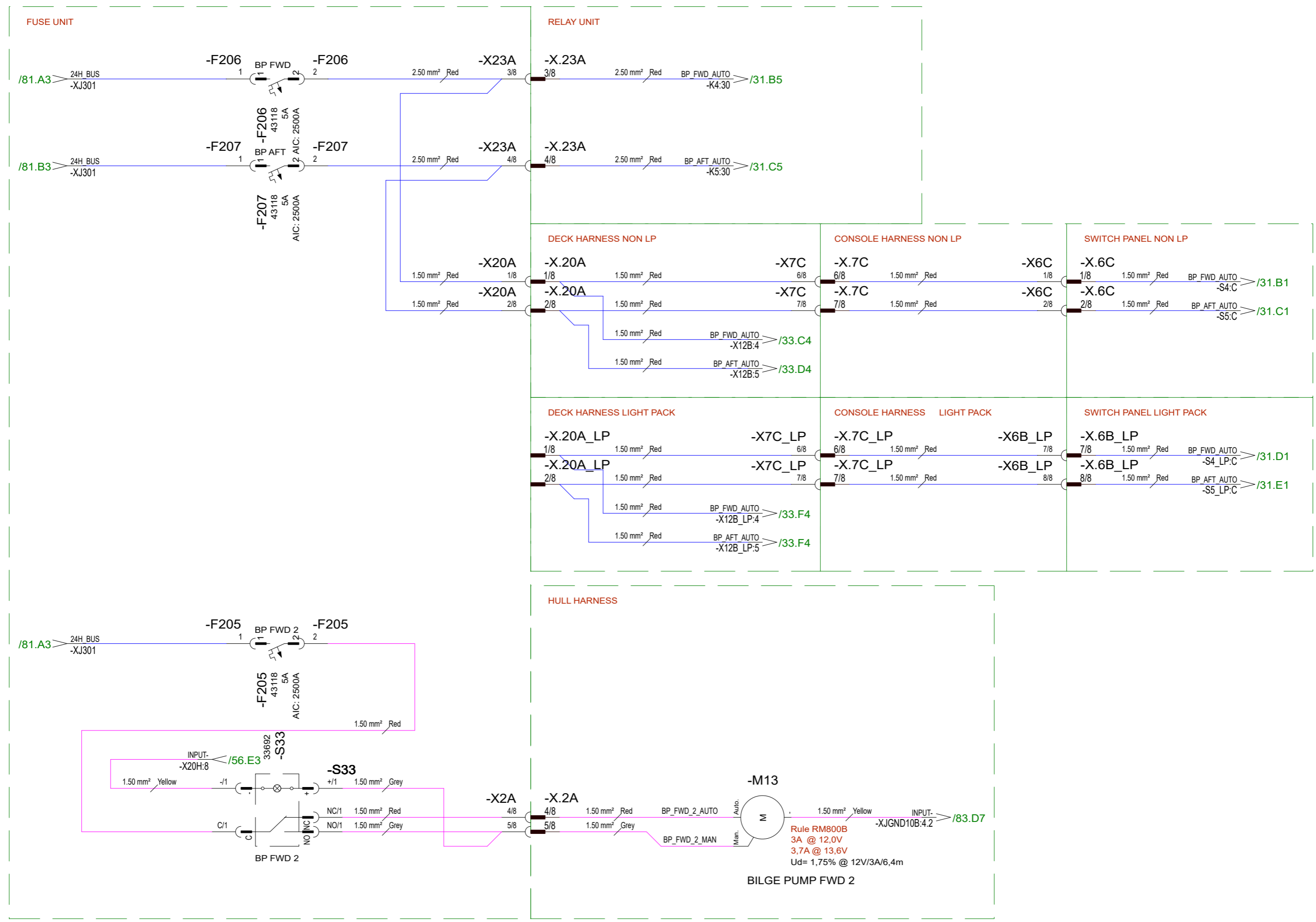

Date	23.1.2025
22.9.2025	PF
B2: 2005495; F205 24H aux -> BP FWD 2, added 3rd BP	
Date of modification	Modified by

Date	23.1.2025
Drawing by	PF
Sheet rev.	2
Project rev.	B



Axopar	
Boat	38
Boat model	

Sub-product code	Product code	2005221	Project ID
12Vdc: BILGE PUMP BREAKERS	HL		
Title	Loc		32 / 347
			Sheet

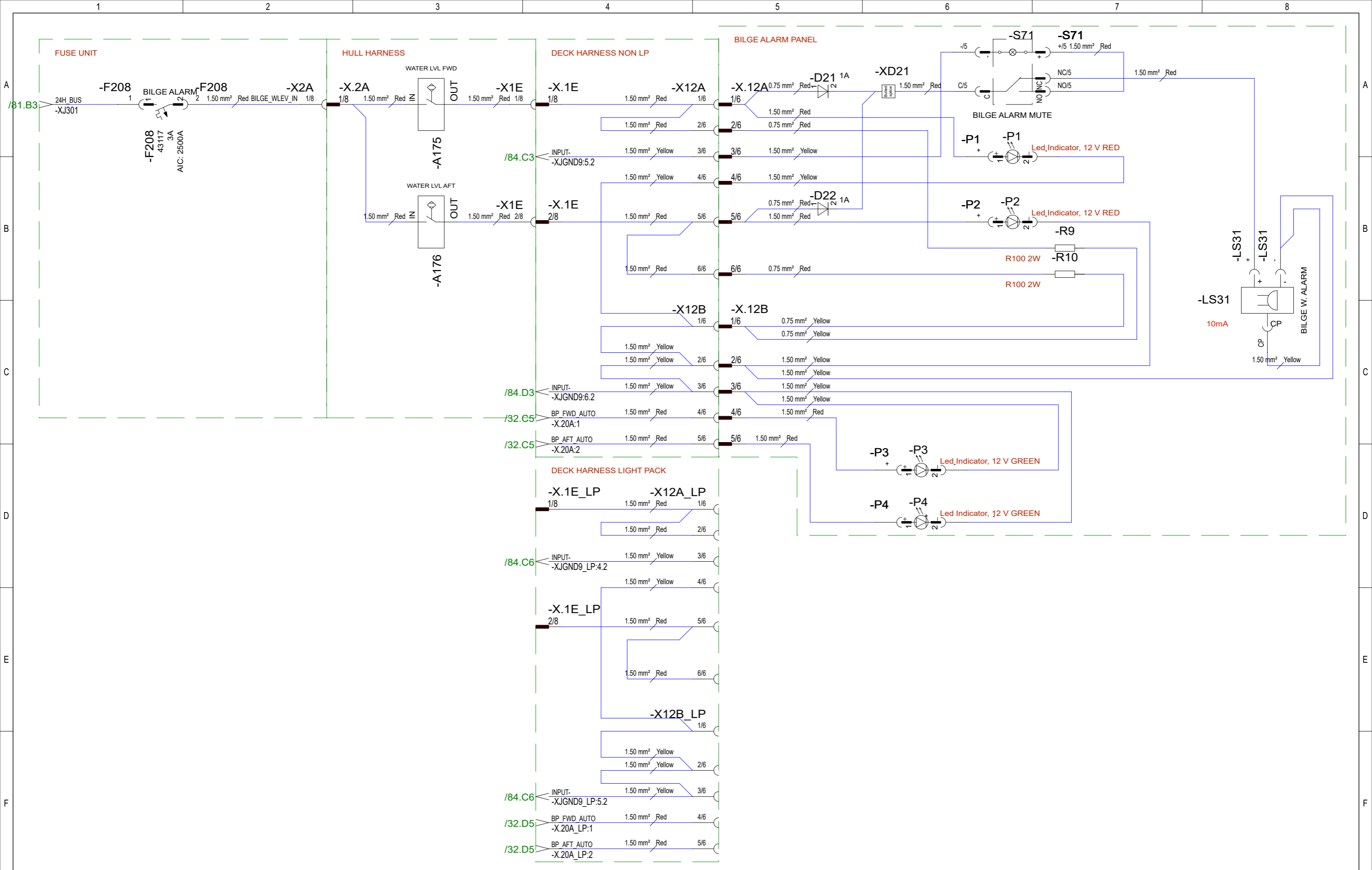

			Date	30.1.2025	Axopar				2005221
22.9.2025	PF	B2: 2005495; Not modified	Drawing by	PF	Boat	38	Sub-product code	Product code	Project ID
			Sheet rev.	2			12Vdc: HI BILGE ALARM		HL
Date of modification	Modified by	Description	Project rev.	B	Boat model		POWER AVAILABLE		Loc
1	2	3	4	5	6	7	8	33 / 347	
									Sheet



Copyright by

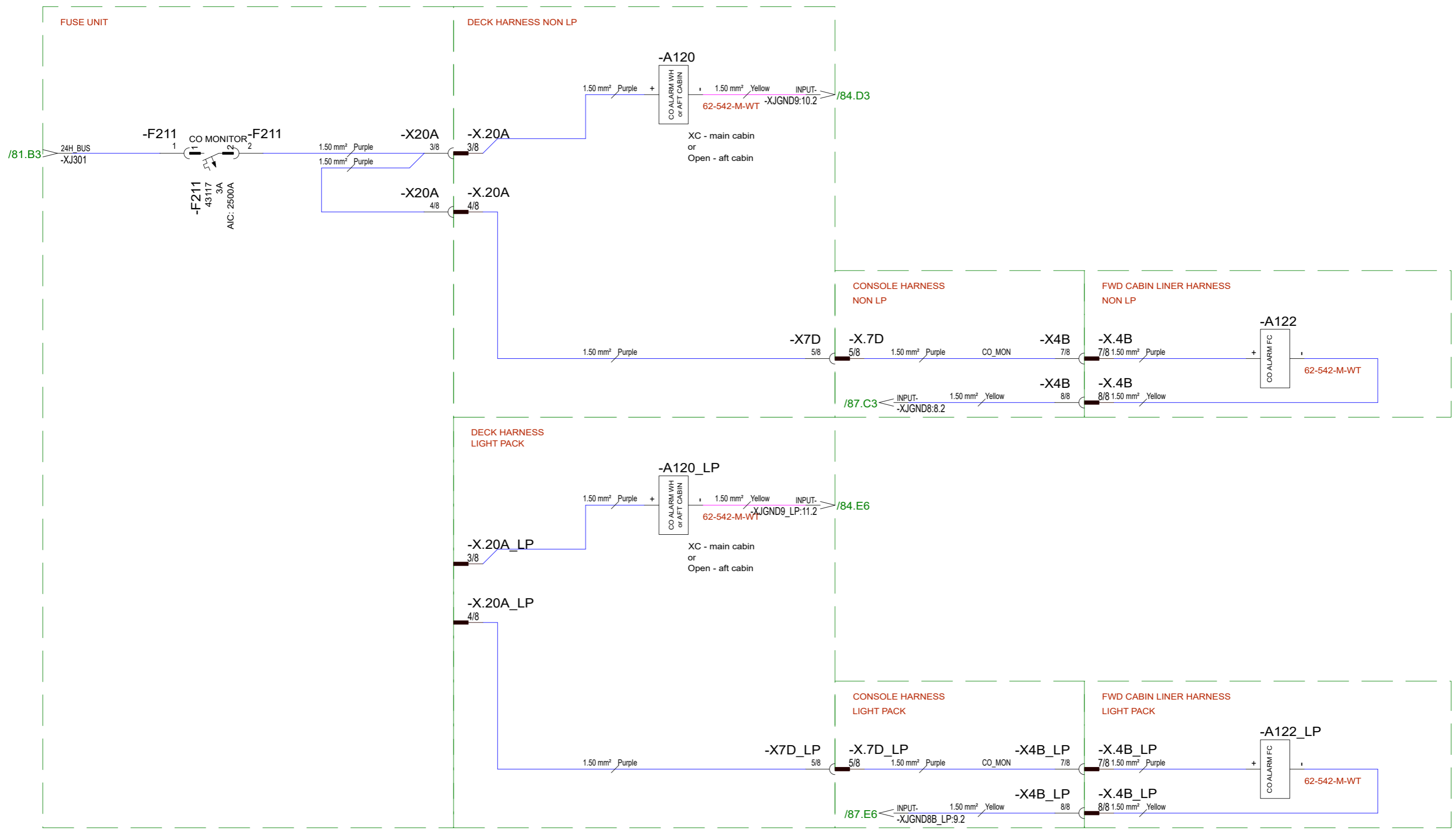

62-542-M-WT has built-in power available indication.

FIRE ALARMS ARE BATTERY POWERED STANDALONE DEVICES AND NOT IN THE SCOPE OF THIS DOCUMENT.

Date	3.1.2025
22.9.2025	PF
B2: 2005495; A120->deck harness, stb aft, A121 removed (A120 handles MC&AC)	Drawing by PF
	Sheet rev. 2
Date of modification	Modified by
	Description
	Project rev. B



Copyright by

Axopar	Boat	38	Boat model	2005221	Project ID
	Sub-product code	12Vdc: CO ALARM	Title	HL	34 / 347
	Product code		Loc		Sheet

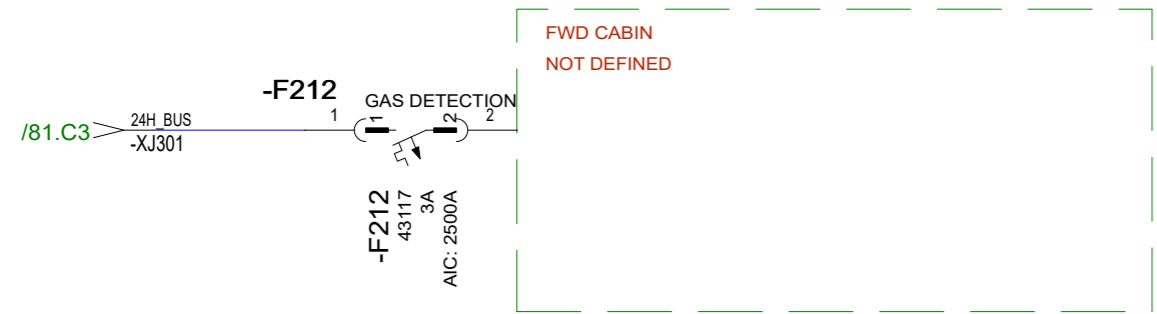

A									
B									
C									
D									
E									
F									

			Date 3.4.2025		Axopar			2005221
22.9.2025	PF	B2: 2005495; Not modified	Drawing by PF		Boat 38	Sub-product code	Product code	Project ID
			Sheet rev. 2			12Vdc: GAS DETECTION		HL
Date of modification	Modified by	Description	Project rev. B		Copyright by	Boat model	Title	Loc
1	2	3	4	5	6	7	8	

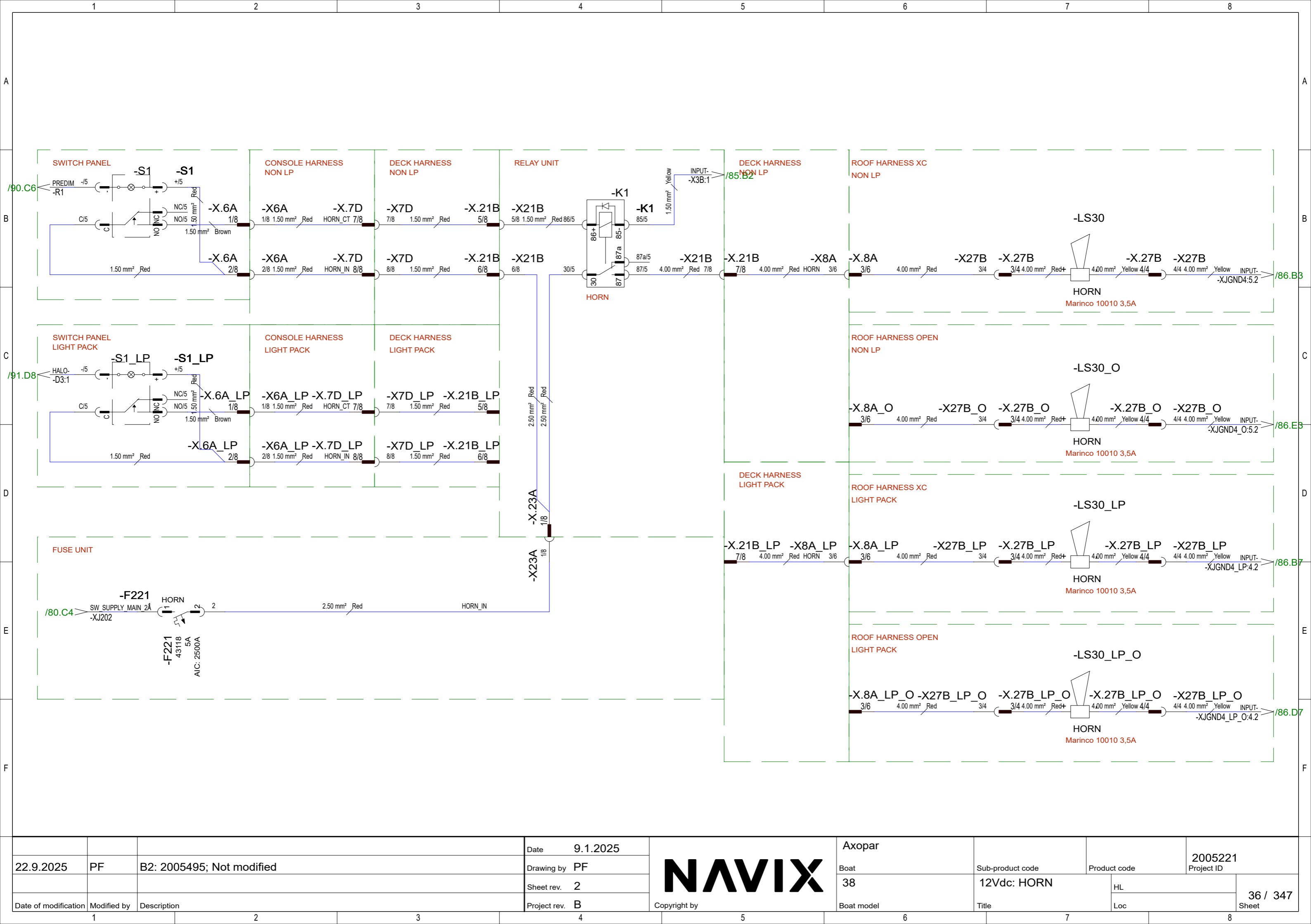



Date	9.1.2025
22.9.2025	PF
B2: 2005495; Not modified	
Drawing by	PF
Sheet rev.	2
Date of modification	Modified by
	Description
Project rev.	B

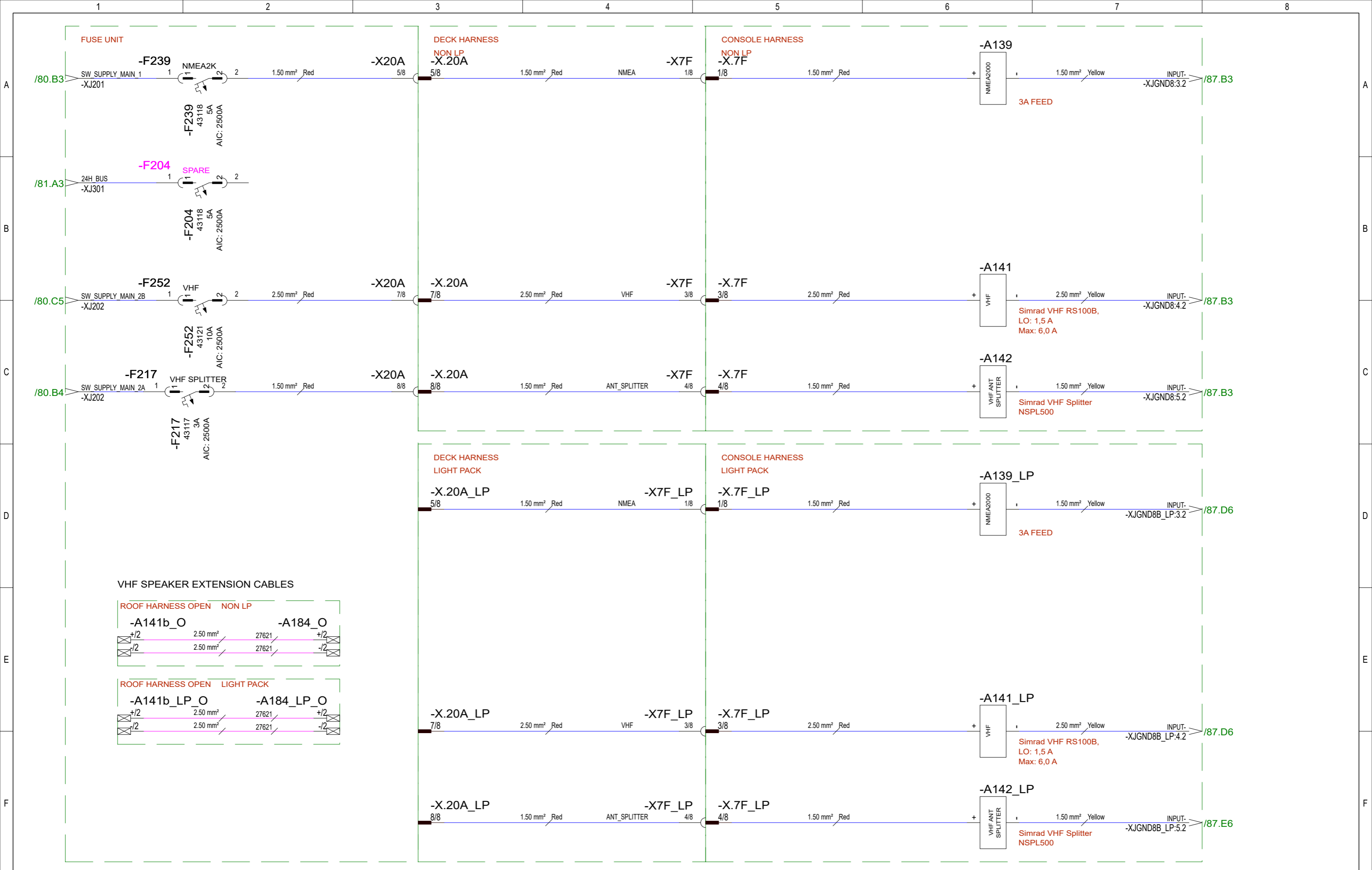

Copyright by

Axopar		2005221
Boat		Project ID
38		
Boat model	12Vdc: HORN	HL
	Title	Loc
		36 / 347
		Sheet



Date 2.1.2025					Axopar		2005221		
22.9.2025	PF	B2: 2005495; NMEA2K supply removed from console ->F204 spare			Boat 38		Project ID		
Date of modification	Modified by	Description			Boat model		Title		
Date			Drawing by PF		Sub-product code		Product code		
Sheet rev. 2			Project rev. B		12Vdc: NAV EQUIPMENT		HL		
					Title		Loc		
							37 / 347		
							Sheet		

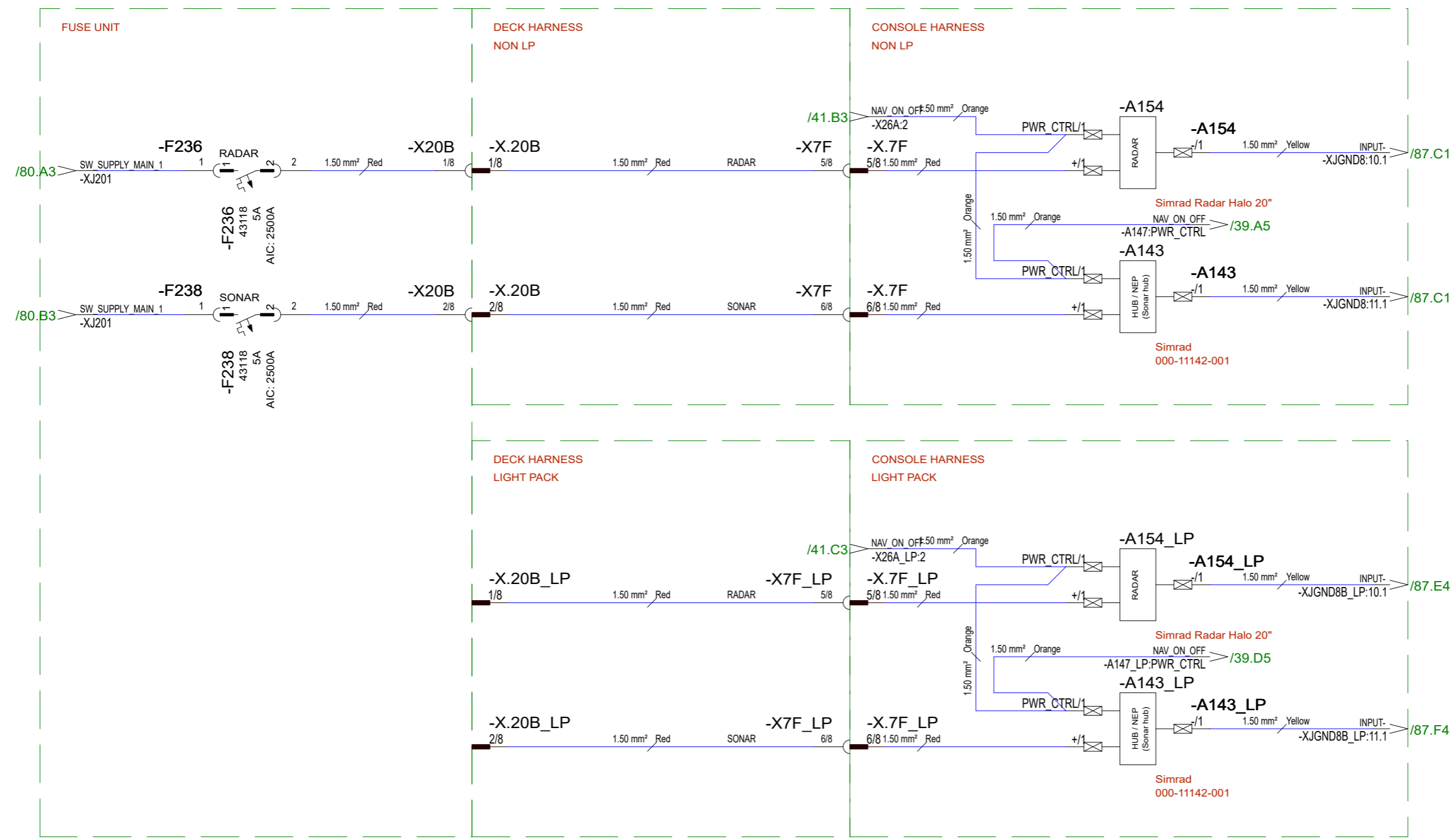

22.9.2025	PF	B2: 2005495; Not modified
Date of modification	Modified by	Description

Date	17.2.2025
Drawing by	PF
Sheet rev.	2
Project rev.	B



Axopar	
Boat	38
Boat model	

Sub-product code	Product code	2005221	Project ID
12Vdc: NAV EQUIPMENT	HL	38 / 347	
Title	Loc	Sheet	

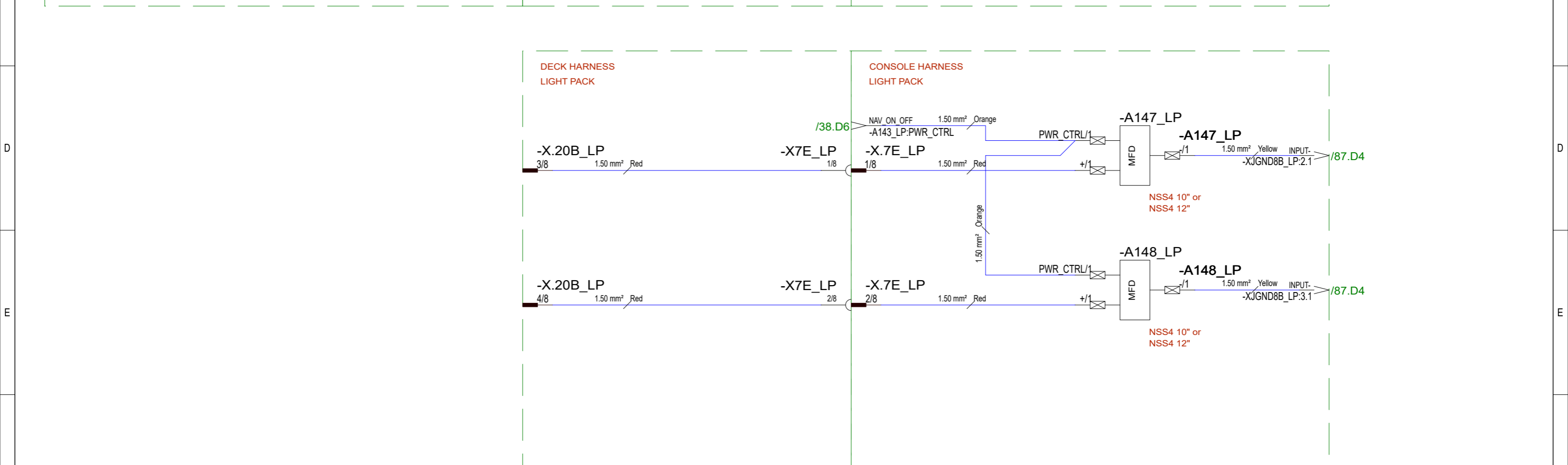
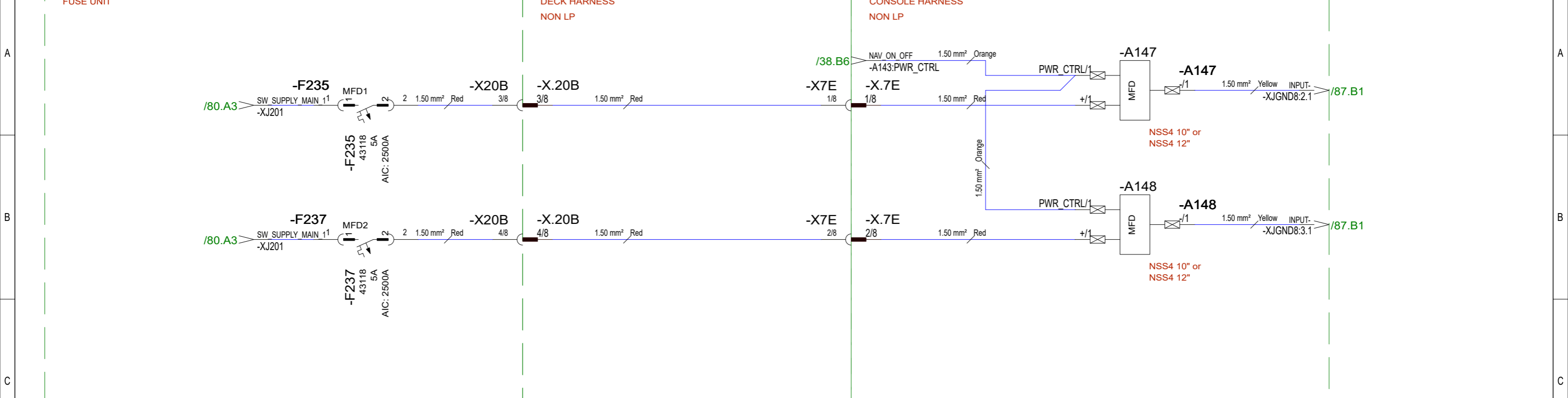

			Date	15.1.2025	Axopar				2005221	
22.9.2025	PF	B2: 2005495; Not modified	Drawing by	PF	Boat	38	Sub-product code	12Vdc: MFD	Product code	HL
			Sheet rev.	2	Boat model		Title		Loc	39 / 347
Date of modification	Modified by	Description	Project rev.	B	Copyright by	NAVIX				Sheet

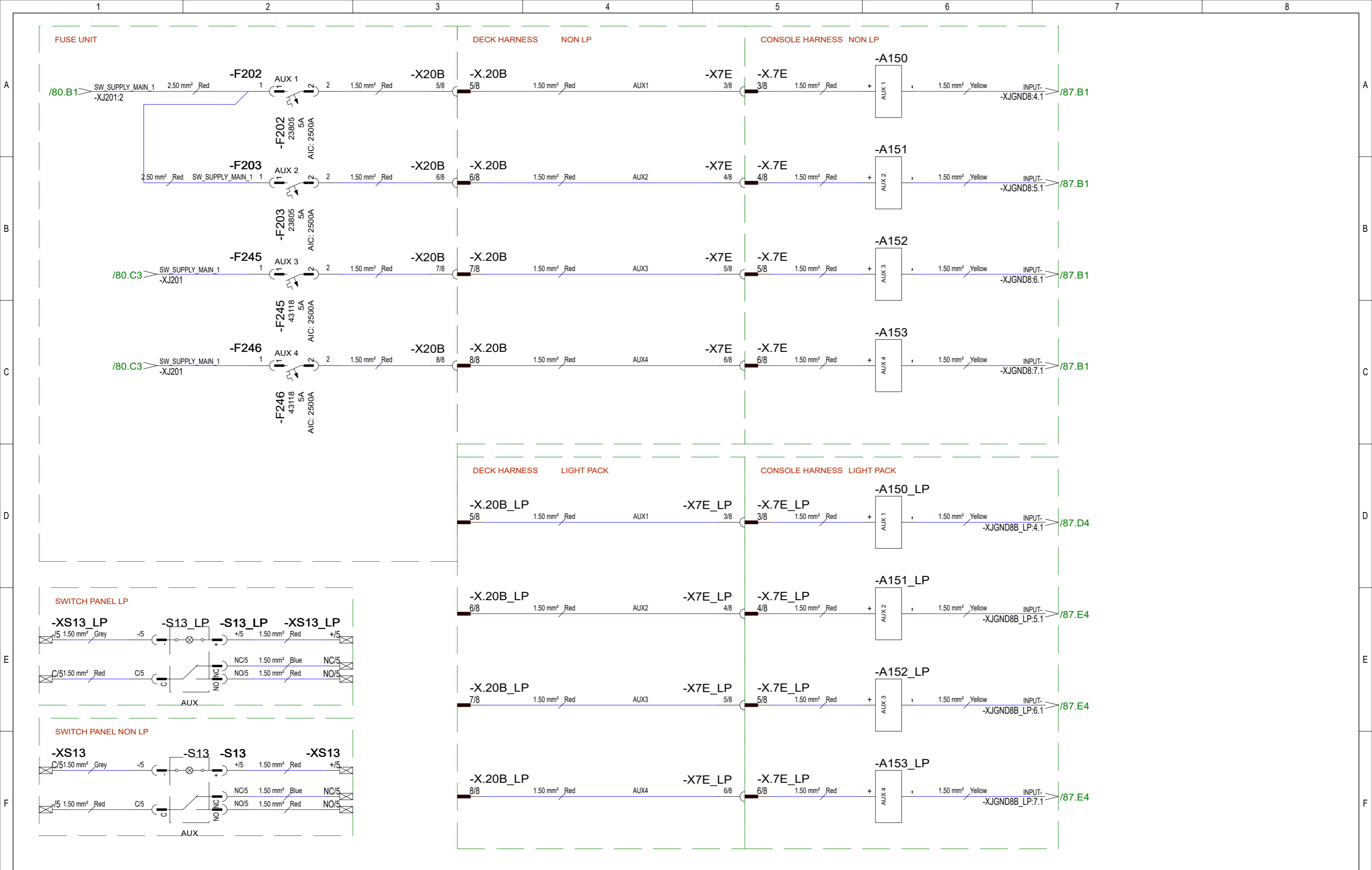

			Date	25.3.2025	Axopar				2005221	
22.9.2025	PF	B2: 2005495; F205 24H aux -> BP FWD 2	Drawing by	PF	Boat	38	Sub-product code	12Vdc: AUX	Product code	HL
			Sheet rev.	2	Boat model		Title		Loc	40 / 347
Date of modification	Modified by	Description	Project rev.	B	Copyright by	NAVIX				Sheet

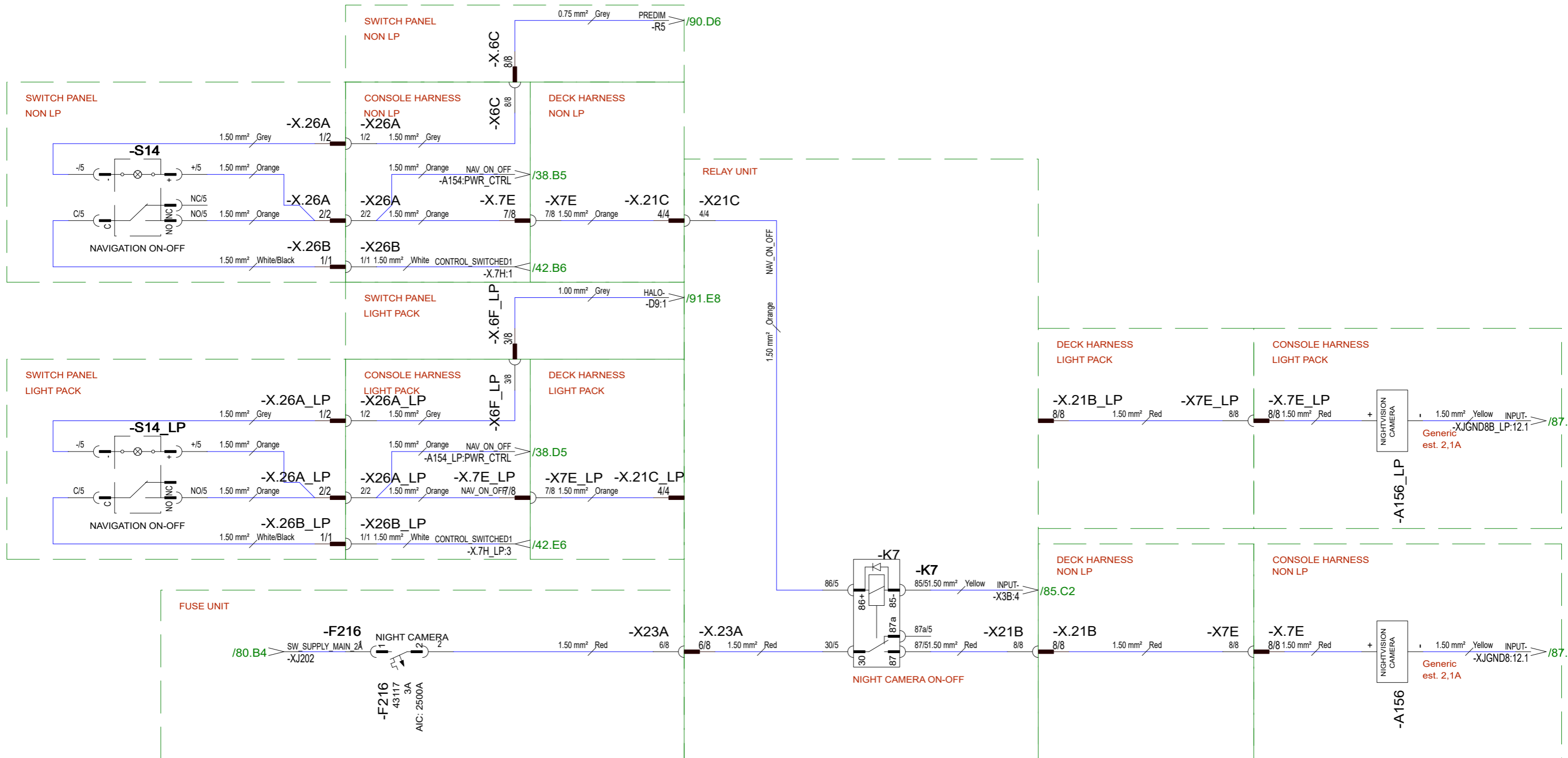

Date	20.1.2025
22.9.2025	PF
Date of modification	Modified by
B2: 2005495; Not modified	
Sheet rev.	2
Project rev.	B



Copyright by

Axopar	Boat	38	Boat model	2005221	Project ID
12Vdc: NAVIGATION ON-OFF, NIGHT CAM	Sub-product code	HL	Product code	41/ 347	Sheet

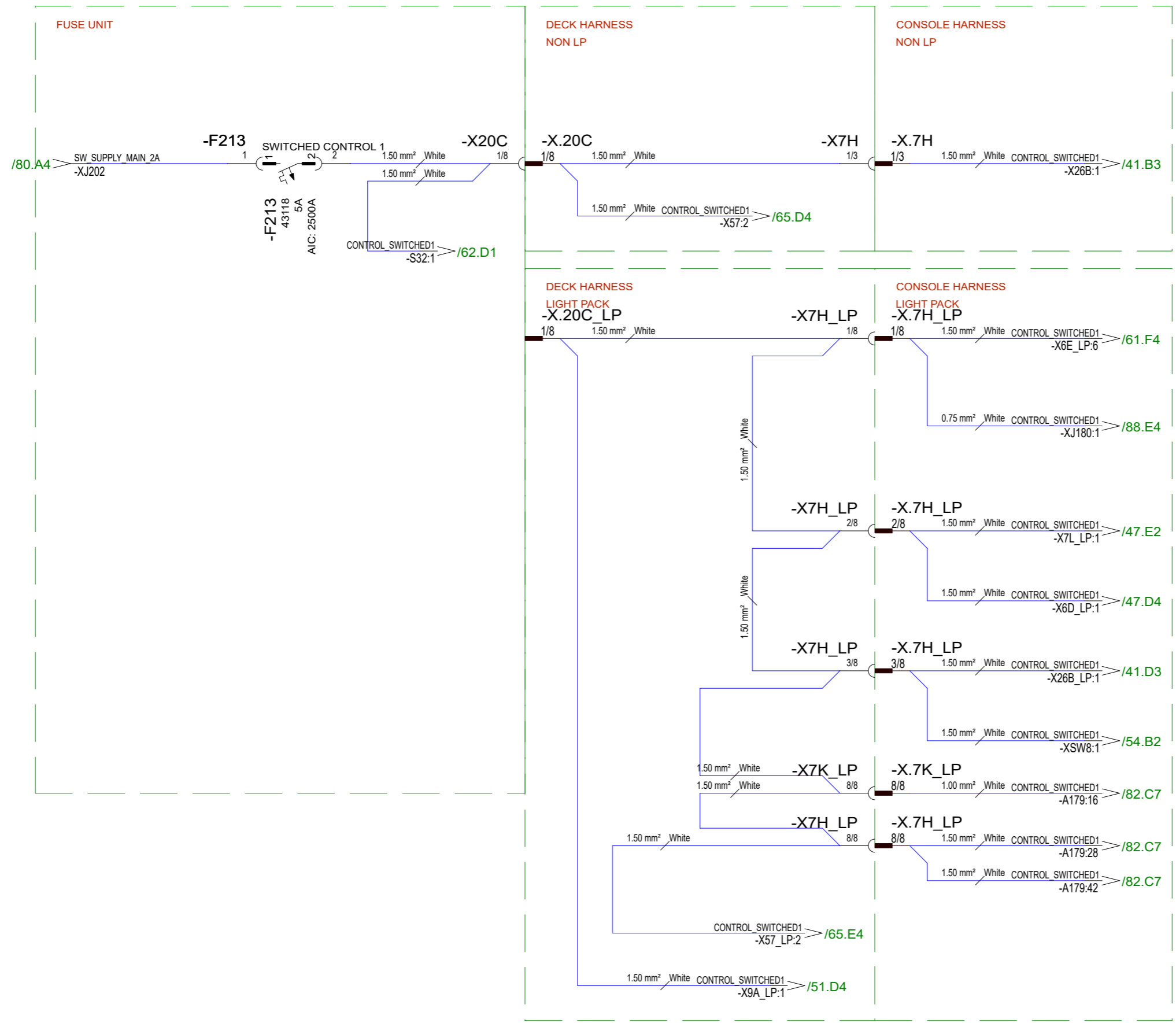

22.9.2025	PF	B2: 2005495; Not modified
Date of modification	Modified by	Description

Date	17.1.2025
Drawing by	PF
Sheet rev.	2
Project rev.	B



Copyright by

Axopar	
Boat	38
Boat model	

Sub-product code	12Vdc: SWITCH CONTROL	Product code	HL	2005221	Project ID
Title		Loc		42 / 347	Sheet

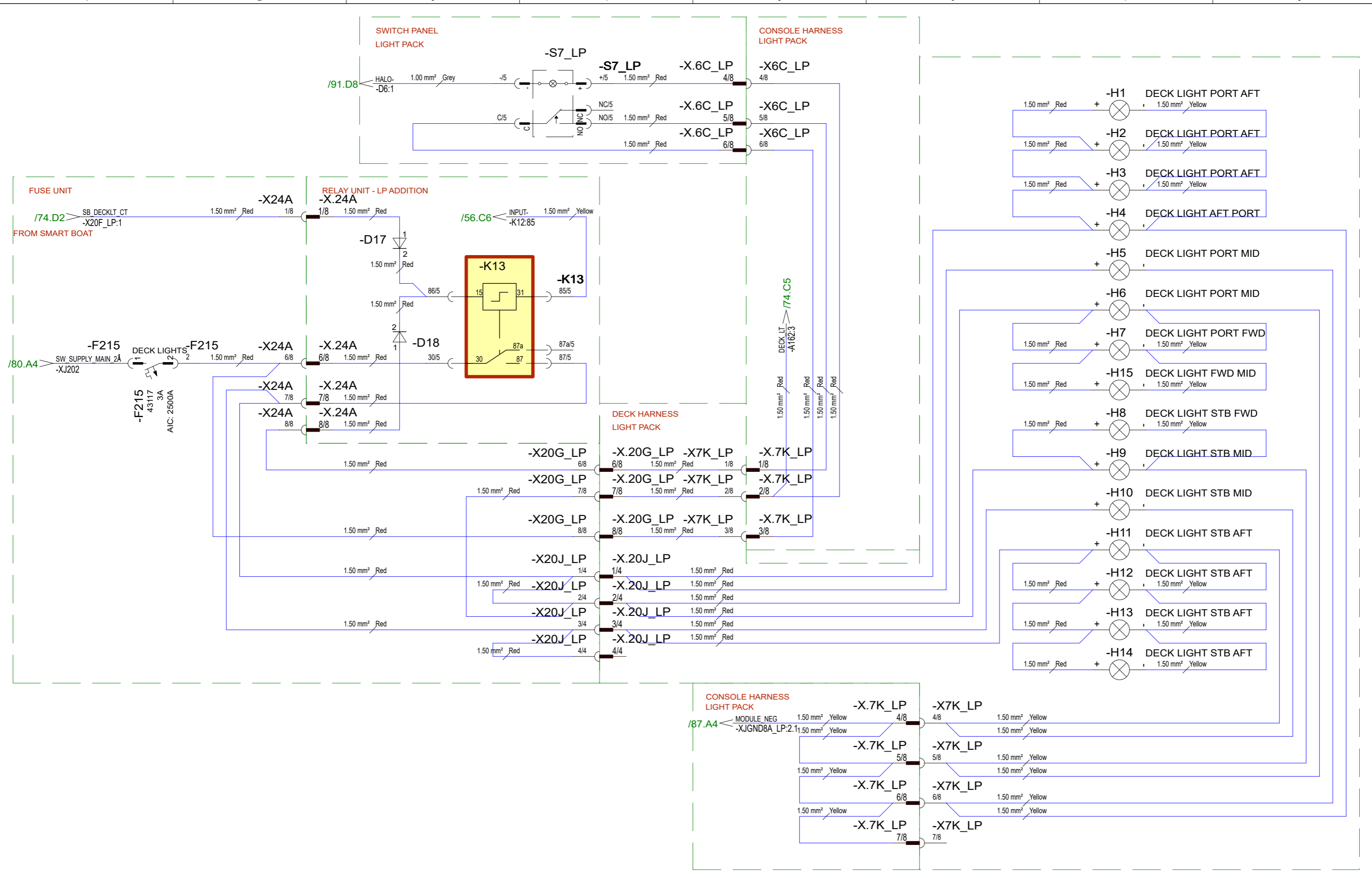

Date	30.12.2024
22.9.2025	PF
B2: 2005495; Not modified	
Drawing by	PF
Sheet rev.	2
Date of modification	Modified by
	Description
Project rev.	B



Copyright by

Axopar	2005221
Boat	38
Boat model	
Sub-product code	12Vdc: DECK LIGHTS (LP)
Product code	HL
Loc	
Project ID	43 / 347
	Sheet

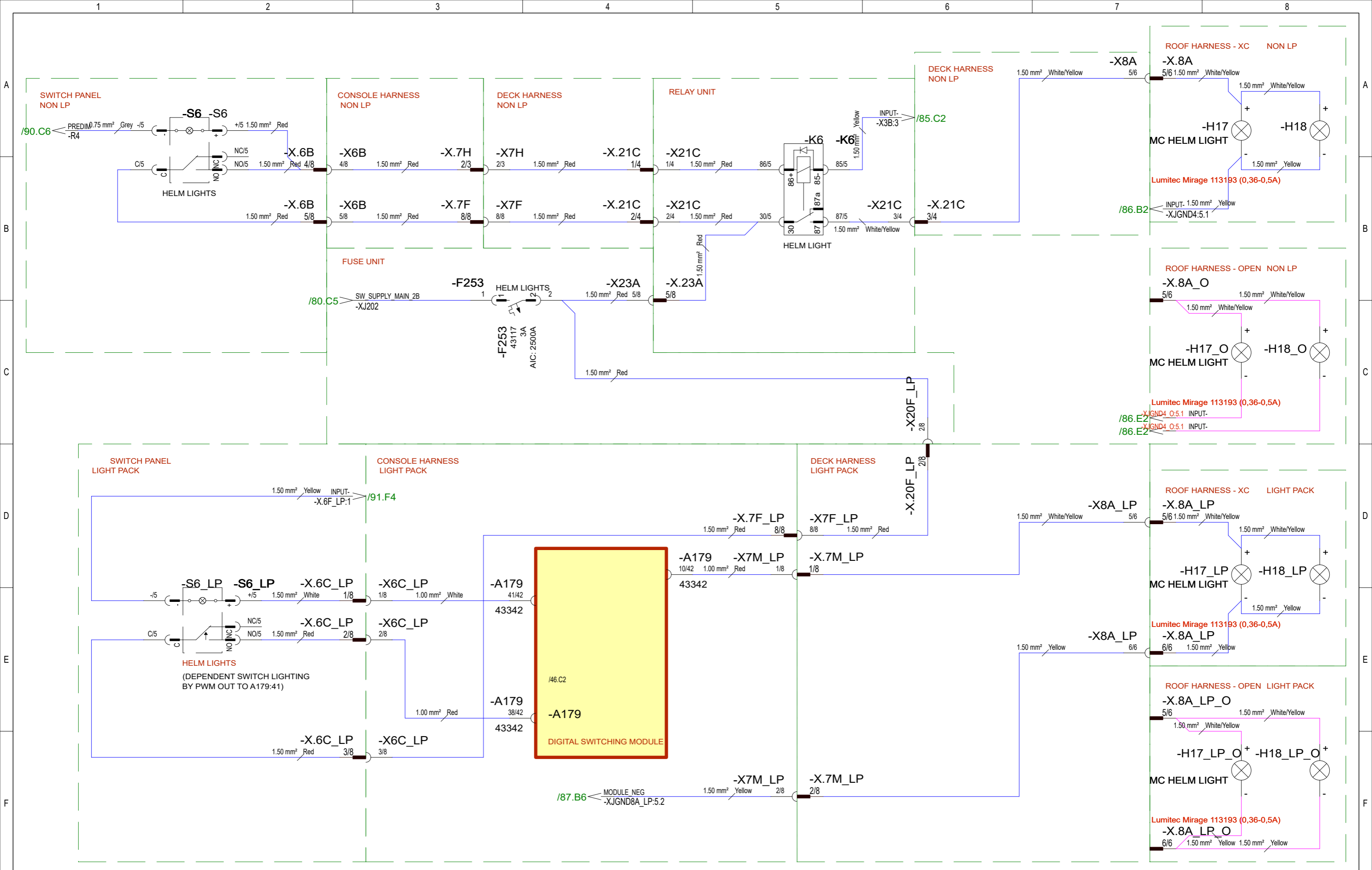

			Date	13.1.2025	Axopar				2005221	
22.9.2025	PF	B2: 2005574; Open branching changed	Drawing by	PF	Boat	38	Sub-product code	12Vdc: HELM LIGHTS	Product code	Project ID
Date of modification	Modified by	Description	Sheet rev.	2	Boat model		Title	HL		44 / 347
			Project rev.	B				Loc		Sheet



Copyright by

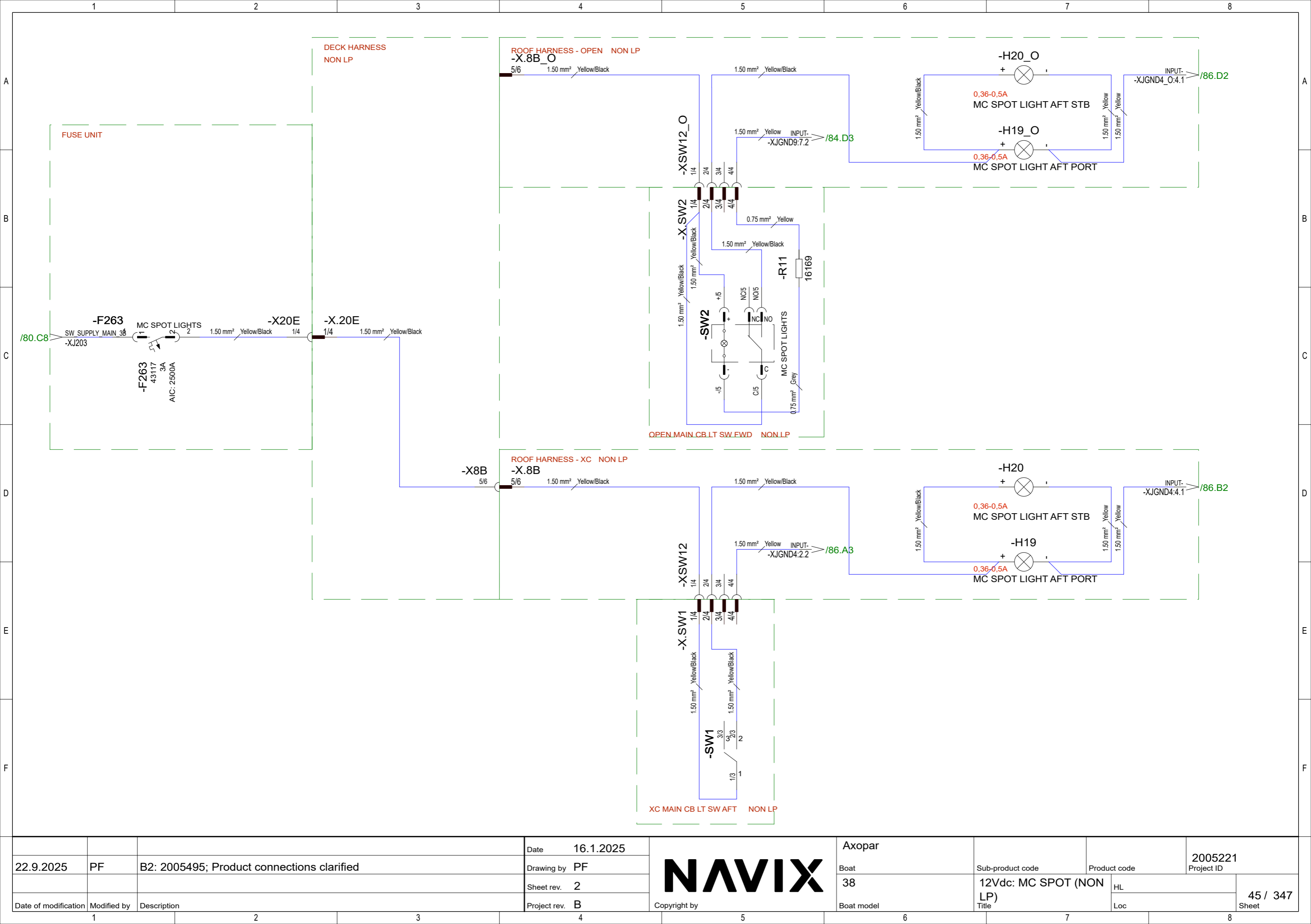

Date	16.1.2025
Drawing by	PF
Sheet rev.	2
Project rev.	B

Date	16.1.2025
Drawing by	PF
Sheet rev.	2
Project rev.	B



Copyright by

Axopar	
Boat	38
Boat model	

Sub-product code	12Vdc: MC SPOT (NON LP)
Product code	HL
Loc	

2005221	Project ID
45 / 347	Sheet

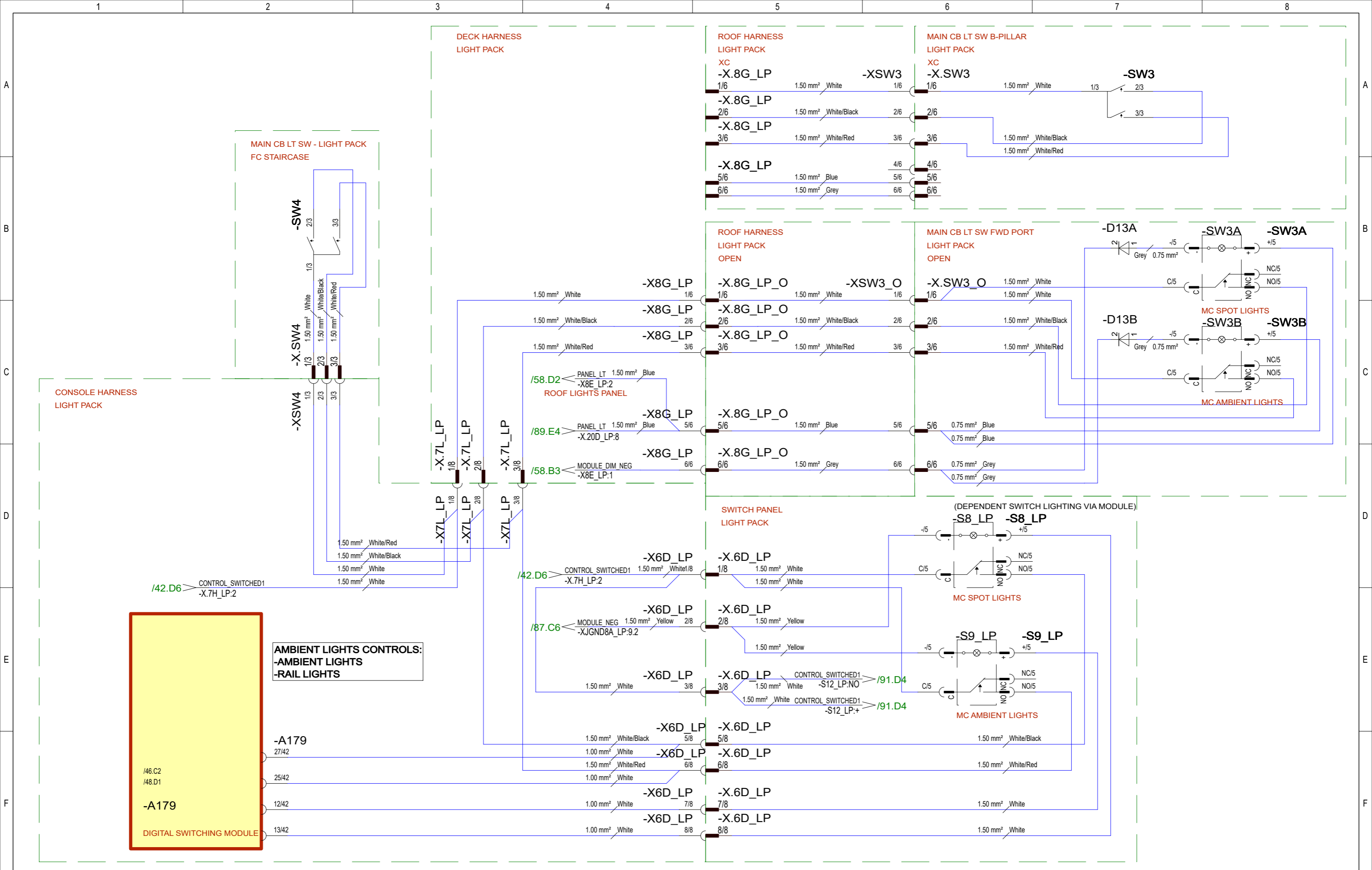

AMBIENT LIGHTS CONTROLS:
 -AMBIENT LIGHTS
 -RAIL LIGHTS

-A179
 27/42
 25/42
 12/42
 13/42
DIGITAL SWITCHING MODULE

/46.C2
 /48.D1

22.9.2025	PF	B2: 2005495; Not modified	Date 22.1.2025	NAVIX Copyright by	Axopar			2005221
			Drawing by PF		Boat 38	Sub-product code	Product code	Project ID
			Sheet rev. 2			12Vdc: MC LIGHT SWITCHES (LP)	HL	
Date of modification	Modified by	Description	Project rev. B		Boat model	Title	Loc	47 / 347 Sheet

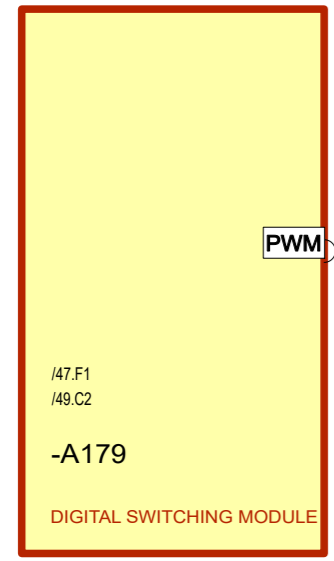
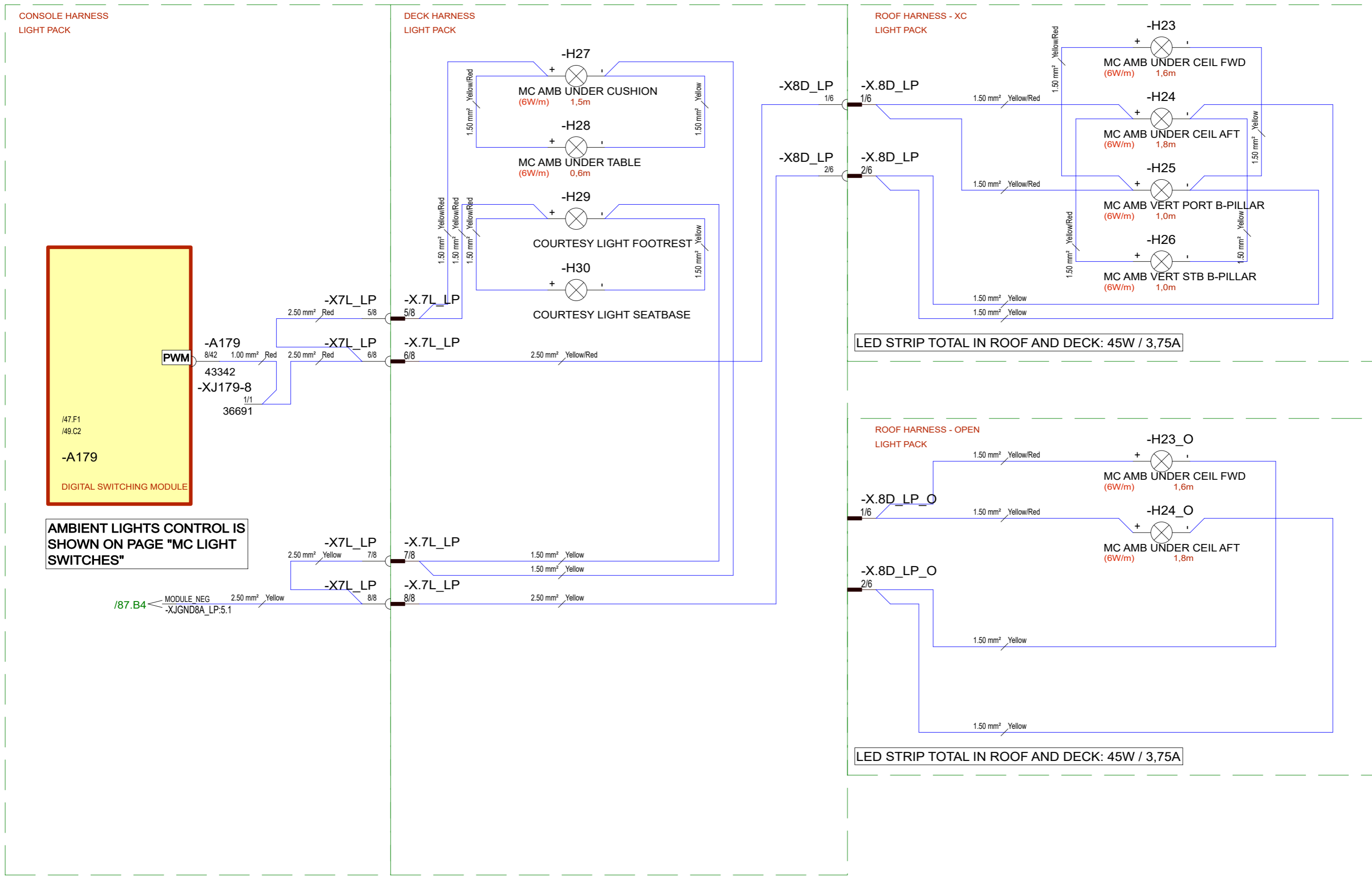

AMBIENT LIGHTS CONTROL IS SHOWN ON PAGE "MC LIGHT SWITCHES"

/87.B4 ← MODULE_NEG
-XJGND8A_LP:5.1

			Date	30.12.2024	Axopar				2005221
22.9.2025	PF	B2: 2005495; Vertical ambients removed from open models	Drawing by	PF	Boat	38	Sub-product code	Product code	Project ID
			Sheet rev.	2	12Vdc: MC AMBIENT LIGHTS (LP)		HL		
Date of modification	Modified by	Description	Project rev.	B	Boat model		Loc	48 / 347 Sheet	
1	2	3	4	5	6	7	8		



Copyright by

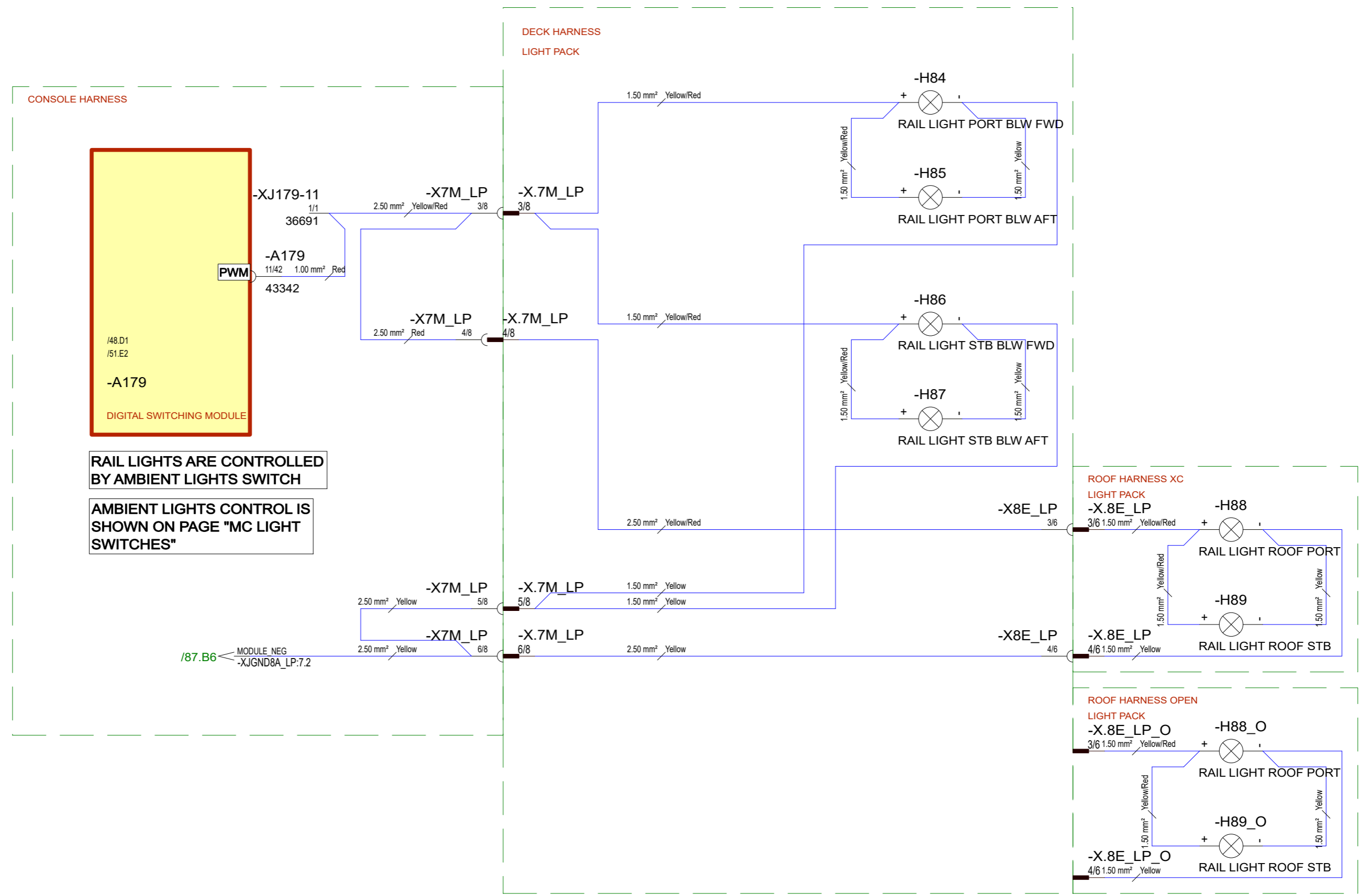

22.9.2025	PF	B2: 2005495; Not modified
Date of modification	Modified by	Description

Date	24.1.2025
Drawing by	PF
Sheet rev.	2
Project rev.	B



Copyright by

Axopar
Boat
38
Boat model

2005221	Project ID
12Vdc: RAIL LIGHTS (LP) _{HL}	Title
49 / 347	Sheet

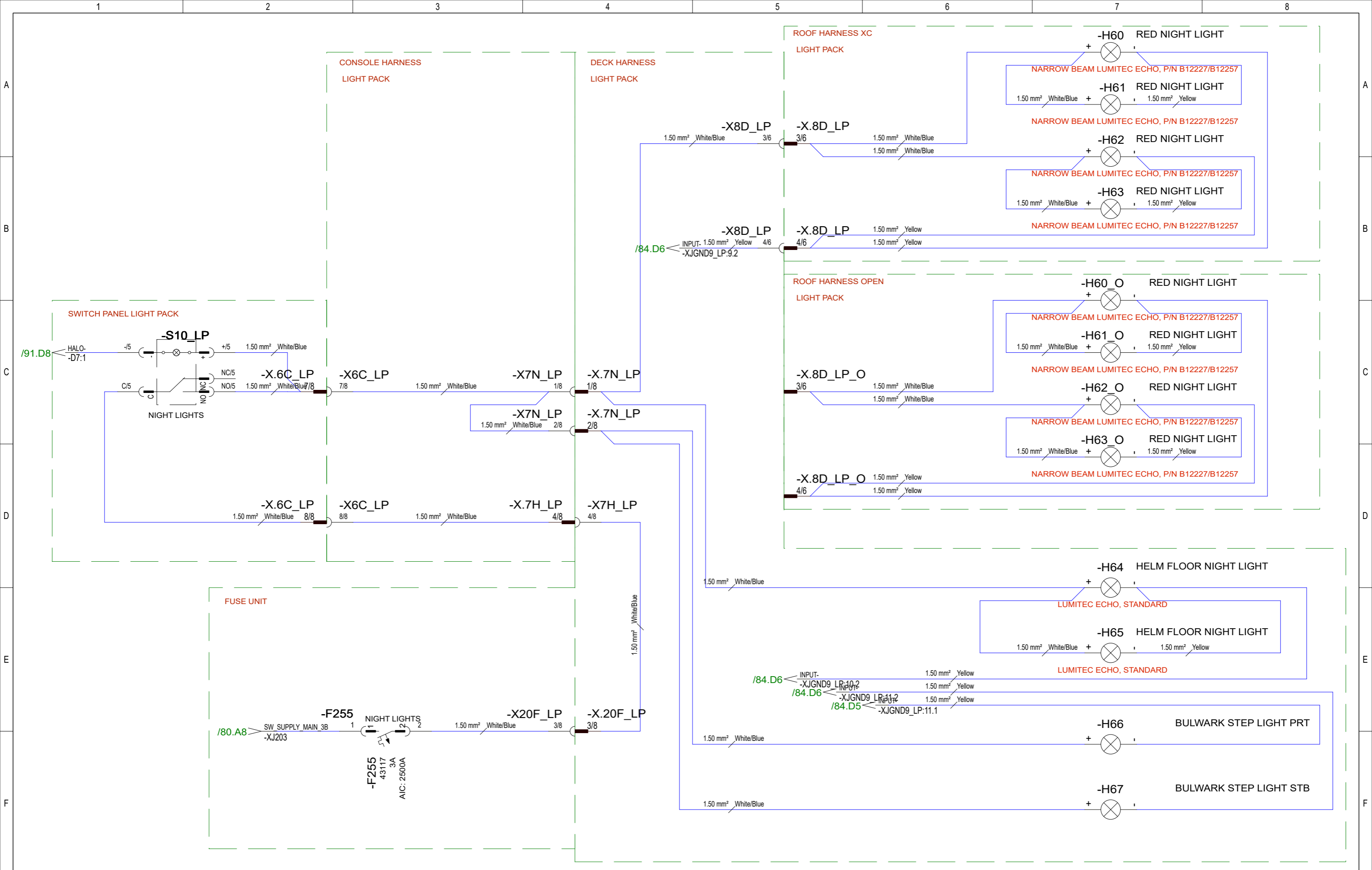

Date 8.1.2025			Axopar		2005221	
22.9.2025	PF	B2: 2005495; Not modified	Drawing by PF	Boat 38	Sub-product code 12Vdc: NIGHT LIGHTS (LP)	Product code HL
Date of modification	Modified by	Description	Sheet rev. 2	Boat model	Title	Loc
			Project rev. B			
Date 8.1.2025			NAVIX		2005221	
22.9.2025 PF B2: 2005495; Not modified			Copyright by		Project ID	
					50 / 347	
					Sheet	

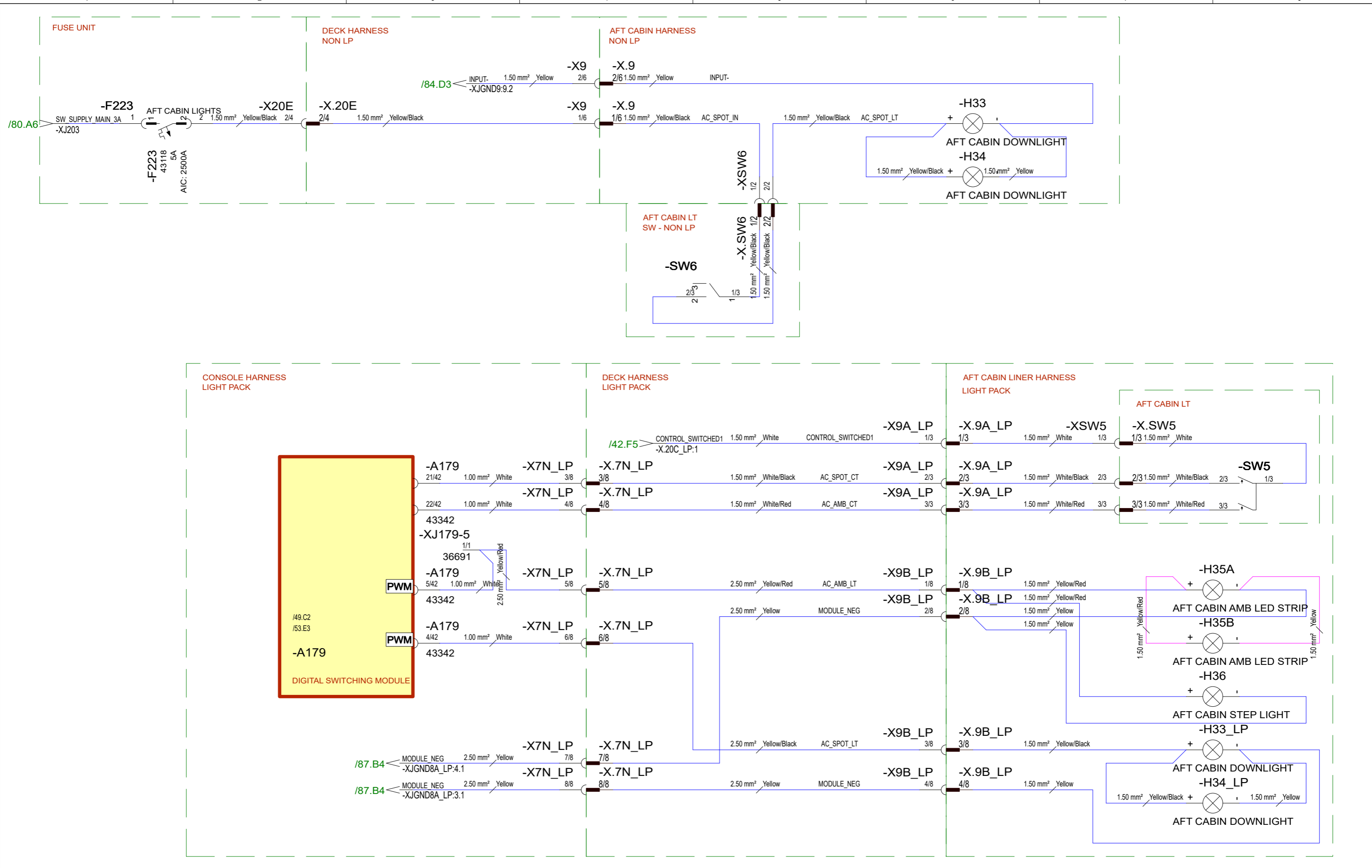

			Date	15.1.2025	Axopar				2005221	
22.9.2025	PF	B2: 2005495; H35B added	Drawing by	PF	Boat		Sub-product code		Product code	
			Sheet rev.	2	38		12Vdc: AFT CABIN LIGHTS		HL	
Date of modification	Modified by	Description	Project rev.	B	Boat model		Title		Loc	
1	2	3	4	5	6	7	8	51/ 347		Sheet



Copyright by

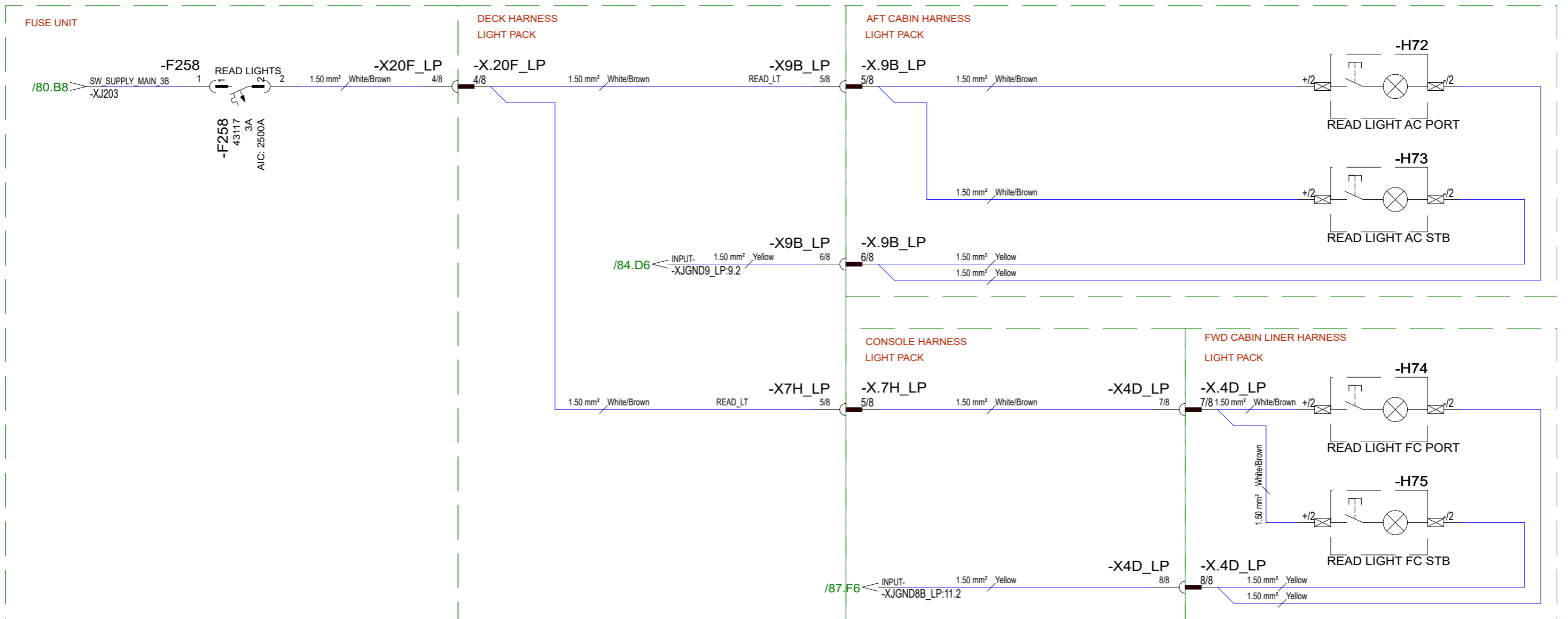

			Date	8.1.2025	Axopar				2005221	
22.9.2025	PF	B2: 2005495; Not modified	Drawing by	PF	Boat	38	Sub-product code	12Vdc: READING LIGHTS (LP)	Product code	Project ID
			Sheet rev.	2	Boat model		Title	HL		52 / 347
Date of modification	Modified by	Description	Project rev.	B			Loc		Sheet	
1	2	3	4	5	6	7	8			



Copyright by

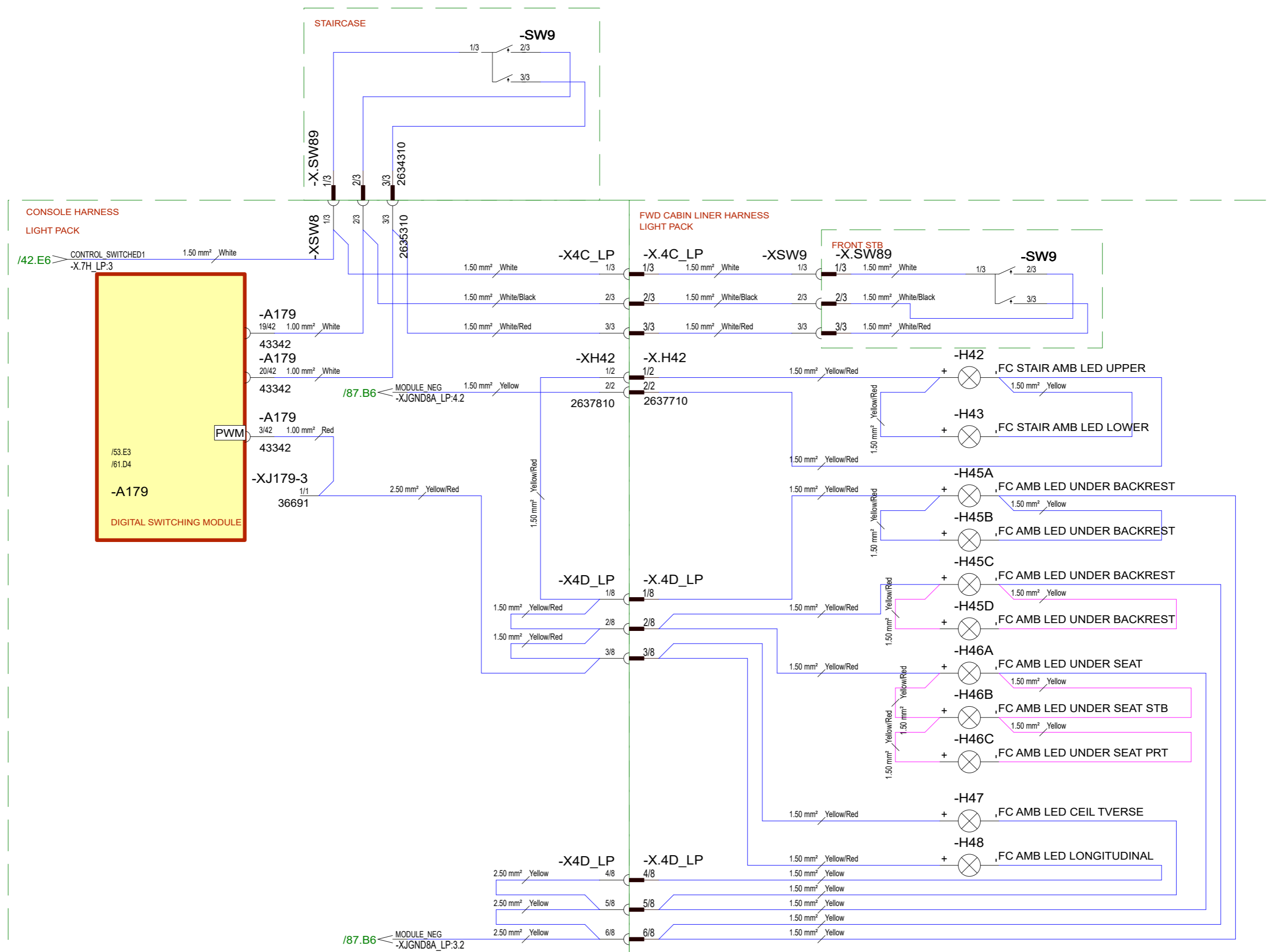

			Date	30.12.2024	Axopar				2005221	
22.9.2025	PF	B2: 2005495; Added H45D, H46B, H46C	Drawing by	PF	Boat	38	Sub-product code	Product code	Project ID	
			Sheet rev.	2	Boat model		12Vdc: FC AMBIENT LIGHTS, FC LIGHT CTRL (LP)	HL	54 / 347	
Date of modification	Modified by	Description	Project rev.	B			Title	Loc	Sheet	



Copyright by

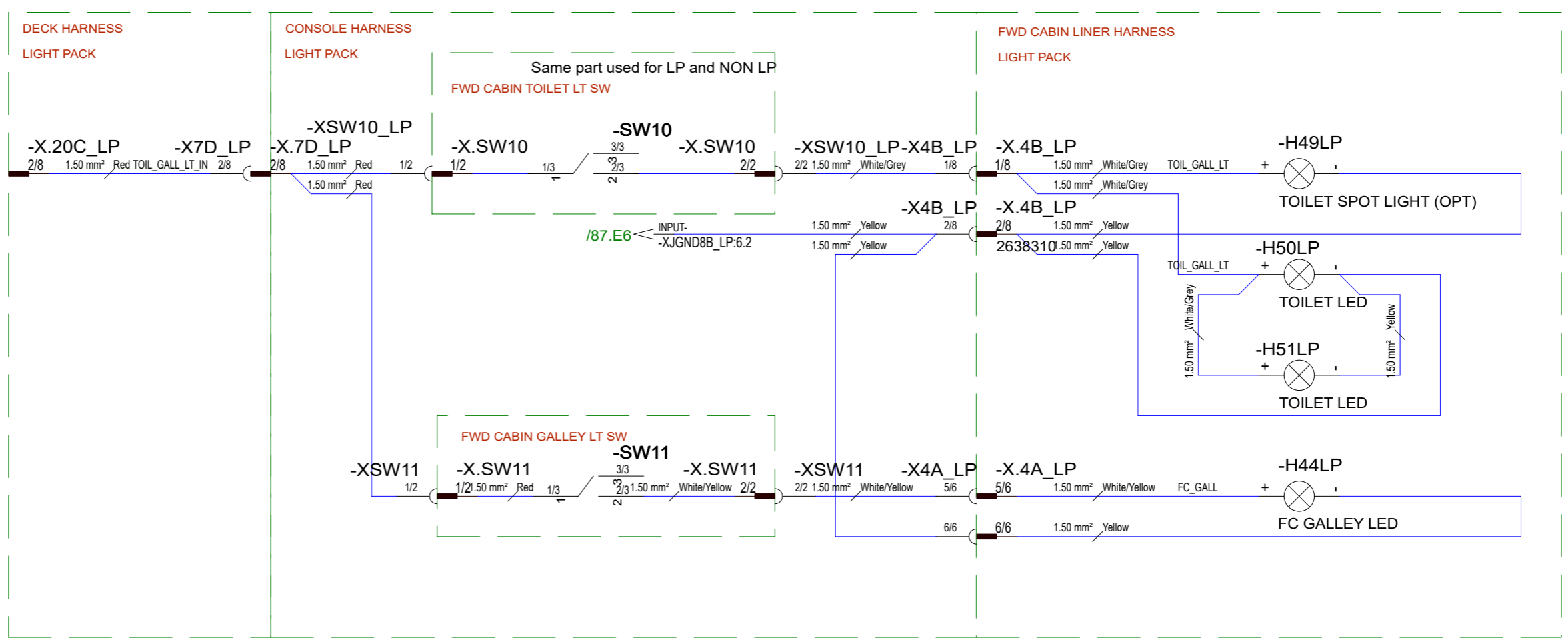
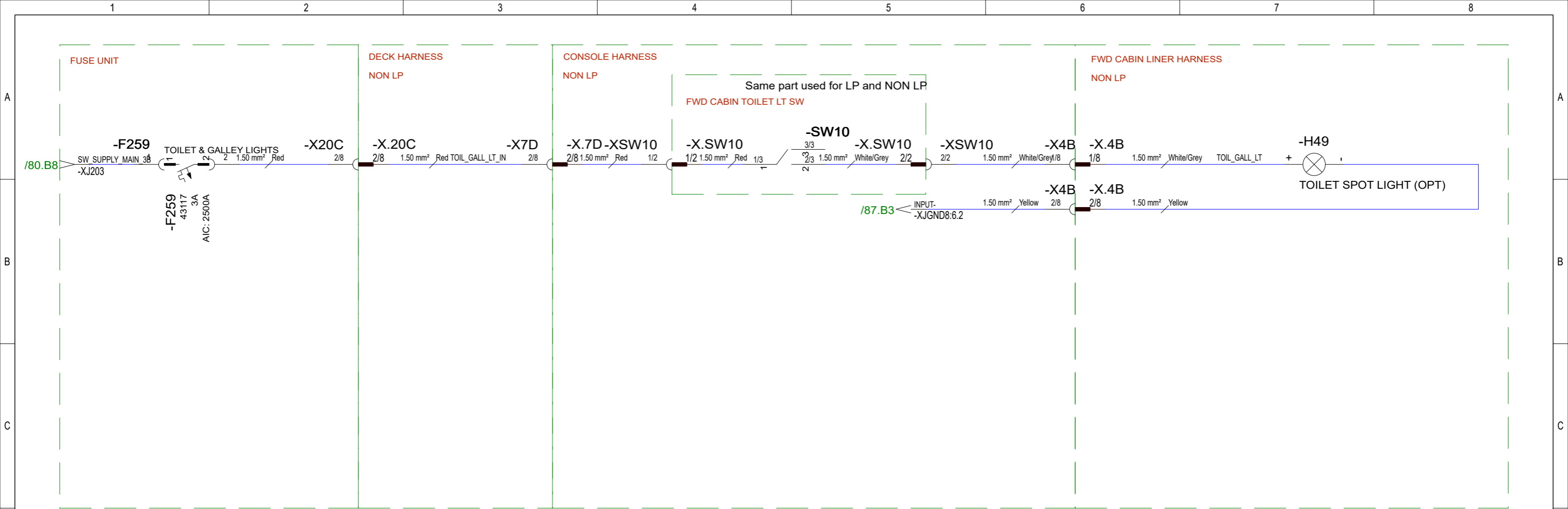

			Date	30.1.2025	Axopar				2005221	
22.9.2025	PF	B2: 2005495; Not modified	Drawing by	PF	Boat	38	Sub-product code	12Vdc: TOILET LIGHTS, GALLEY LIGHT	Product code	HL
			Sheet rev.	2	Boat model		Title		Loc	55 / 347
Date of modification	Modified by	Description	Project rev.	B	Copyright by				Sheet	

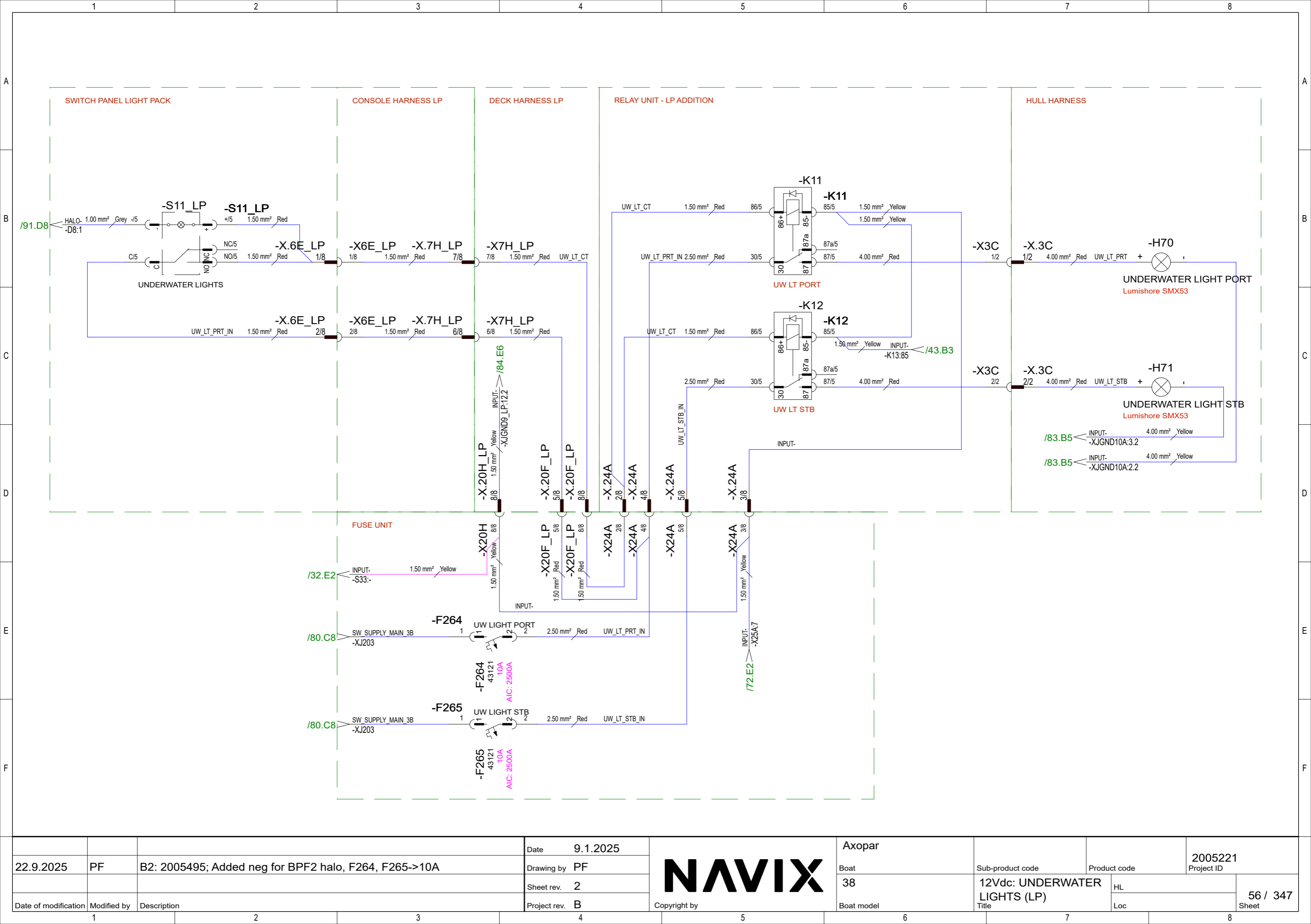

Date	9.1.2025
22.9.2025	PF
Date of modification	Modified by
	Description
	B2: 2005495; Added neg for BPF2 halo, F264, F265->10A

Drawing by	PF
Sheet rev.	2
Project rev.	B



Axopar
Boat
38
Boat model

Sub-product code	Product code
12Vdc: UNDERWATER LIGHTS (LP)	HL
Title	Loc

2005221
Project ID
56 / 347
Sheet

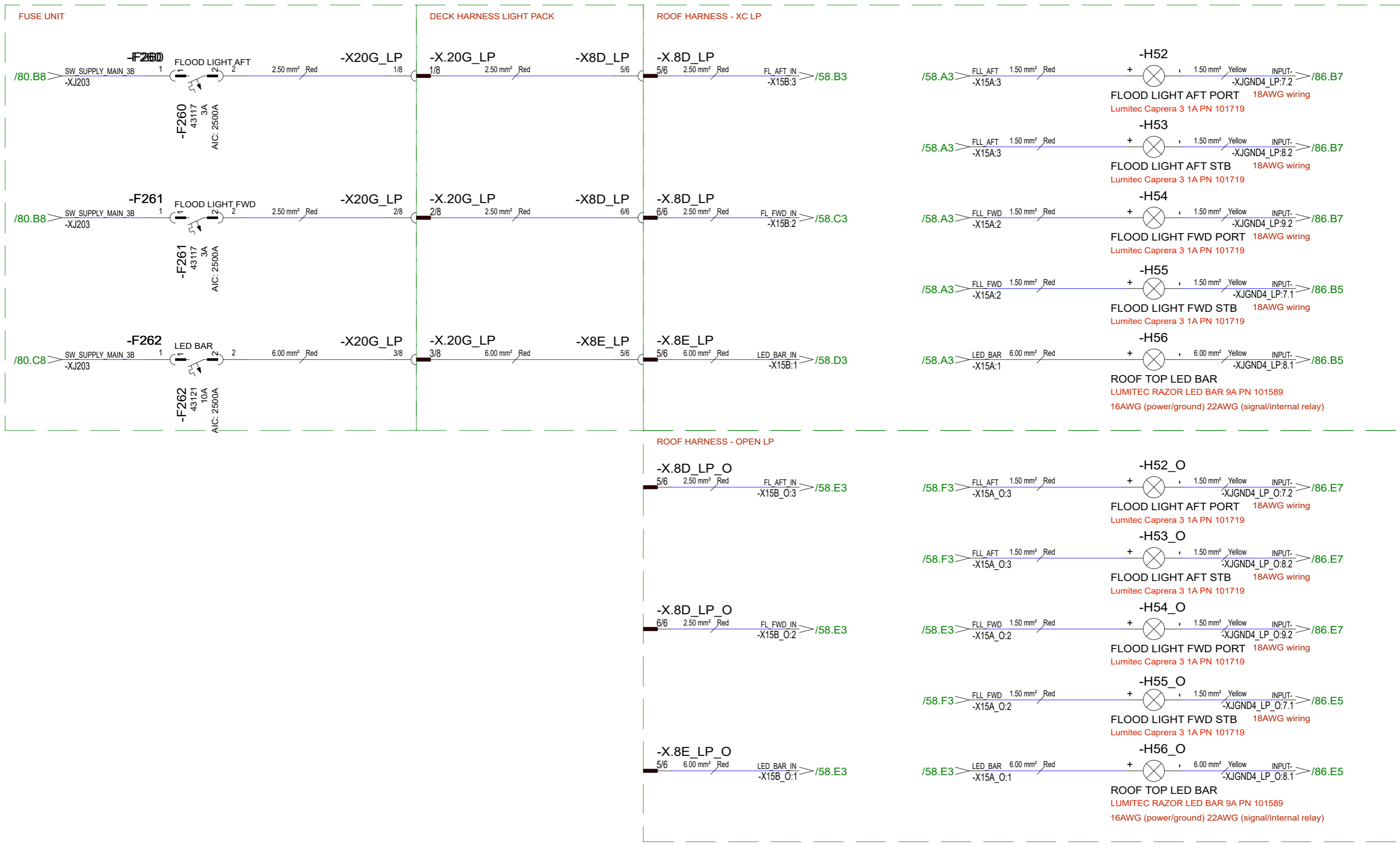

Date 7.1.2025					Axopar		2005221	
22.9.2025	PF	B2: 2005495; Not modified			Drawing by PF	Boat 38	Sub-product code 12Vdc: WORK LIGHTS (LP)	Product code HL
Date of modification	Modified by	Description	Sheet rev. 2	Boat model	Title	Loc	Sheet	
1	2	3	4	5	6	7	8	

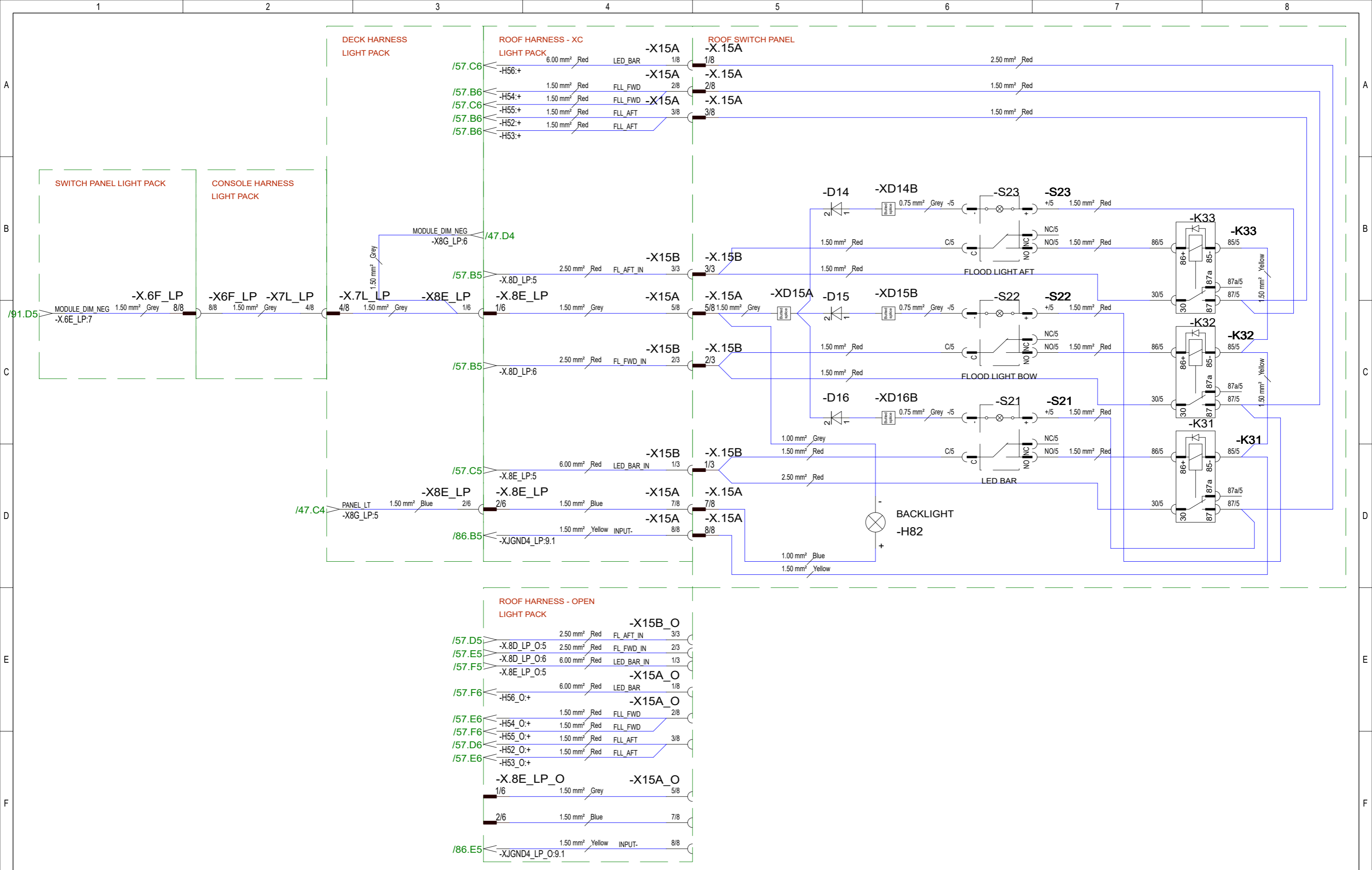

Date 11.3.2025			Axopar		2005221	
22.9.2025	PF	B2: 2005495; Not modified	Drawing by PF	Boat 38	Sub-product code	Product code
Date of modification	Modified by	Description	Sheet rev. 2	Boat model	12Vdc: WORK LIGHTS CONTROL (LP)	HL
			Project rev. B		Title	Loc
1	2	3	4	5	6	7
						58 / 347
						Sheet

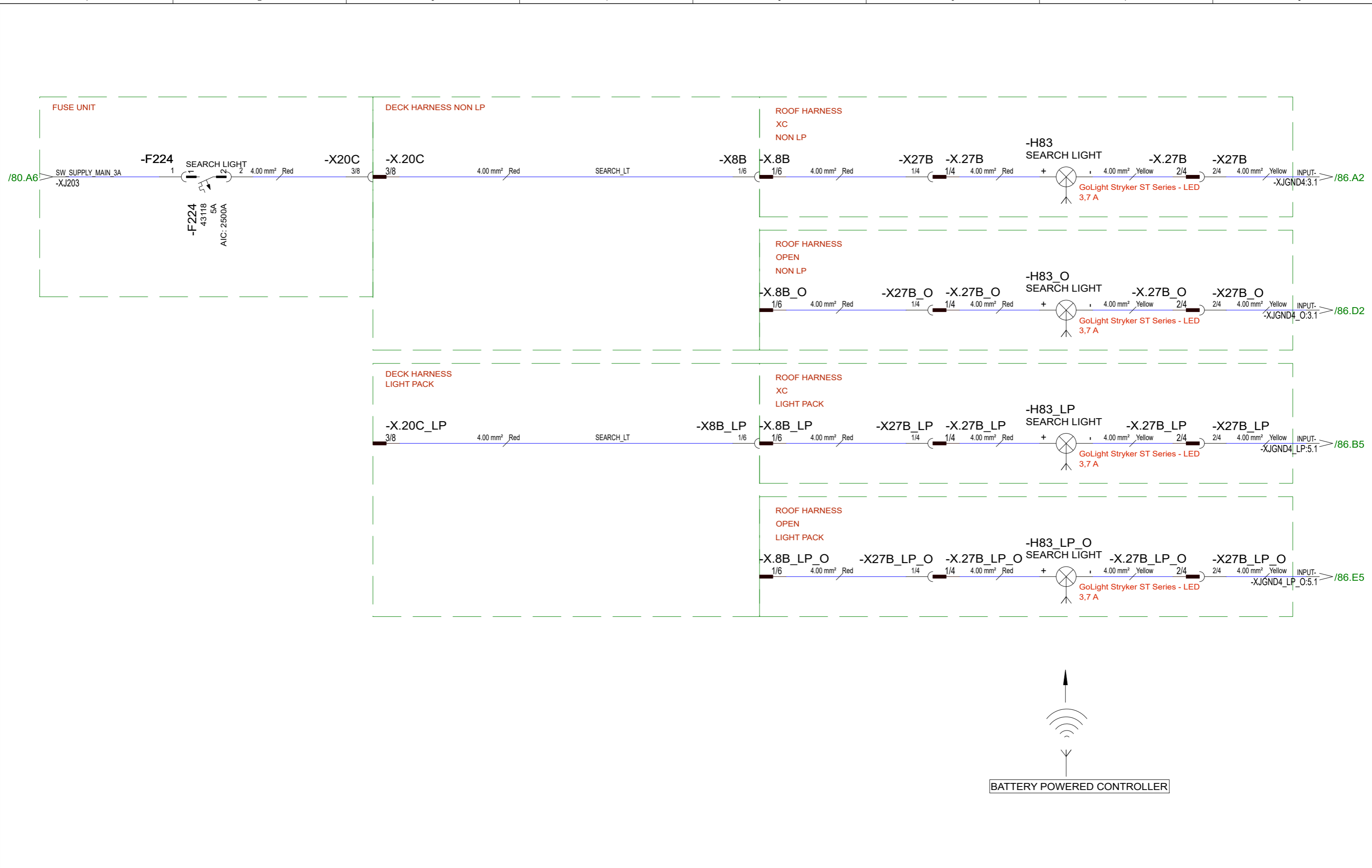

			Date	17.1.2025	Axopar				2005221	
22.9.2025	PF	B2: 2005495; Not modified	Drawing by	PF	Boat	38	Sub-product code	12Vdc: SEARCH LIGHT	Product code	HL
			Sheet rev.	2	Boat model		Title		Loc	59 / 347
Date of modification	Modified by	Description	Project rev.	B						Sheet



Copyright by

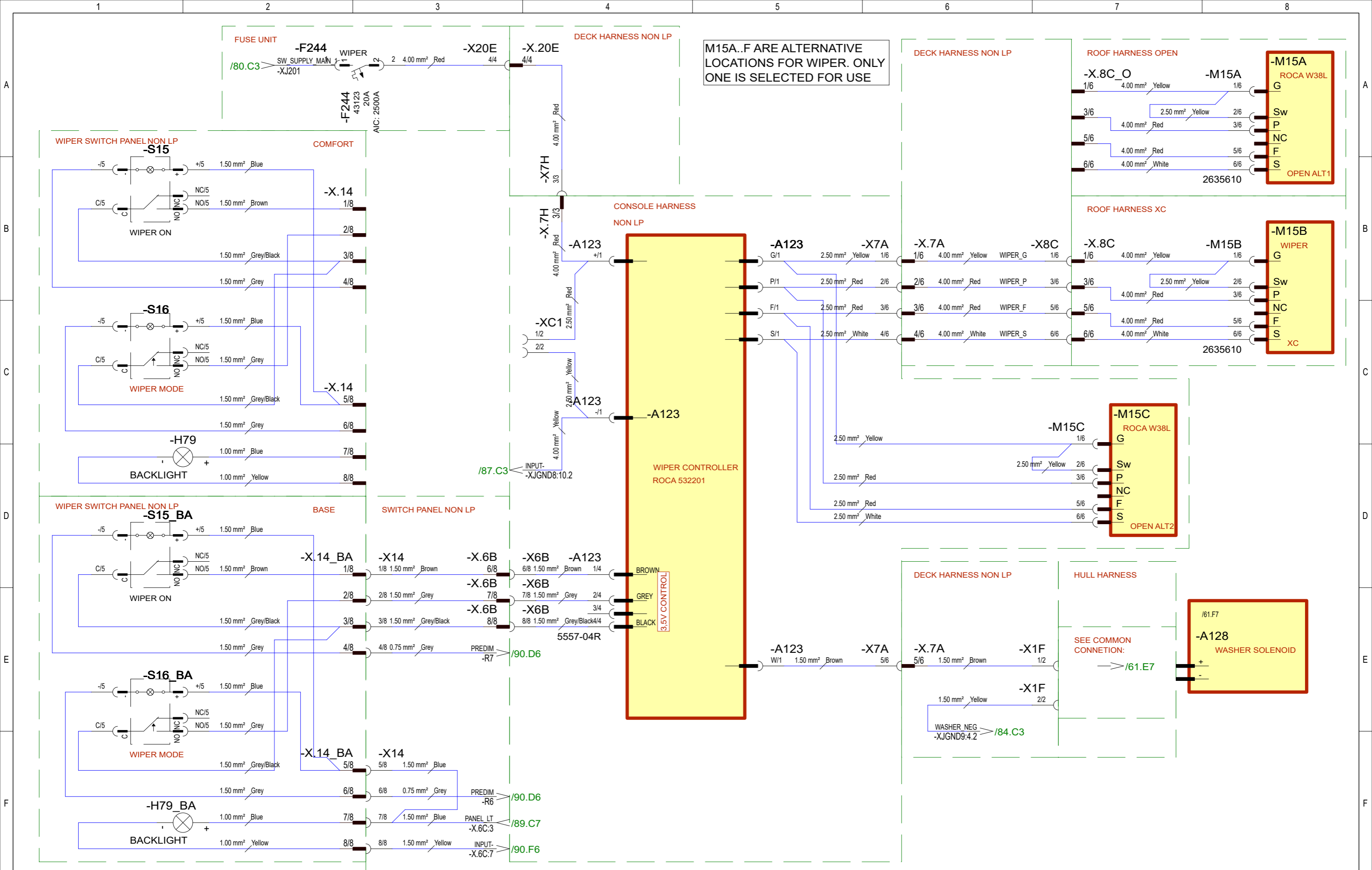

M15A..F ARE ALTERNATIVE LOCATIONS FOR WIPER. ONLY ONE IS SELECTED FOR USE

WIPER CONTROLLER
ROCA 532201

3.5V CONTROL

-A128
WASHER SOLENOID

22.9.2025	PF	B2: 2005495; Not modified
Date of modification	Modified by	Description

Date	30.12.2024
Drawing by	PF
Sheet rev.	2
Project rev.	B



Copyright by

Axopar	Boat	38	Boat model	2005221	Project ID
Sub-product code	12Vdc: WIPER (NON LP)	HL	Product code	60 / 347	Sheet
Title		Loc			

M15A..F ARE ALTERNATIVE LOCATIONS FOR WIPER. ONLY ONE IS SELECTED FOR USE

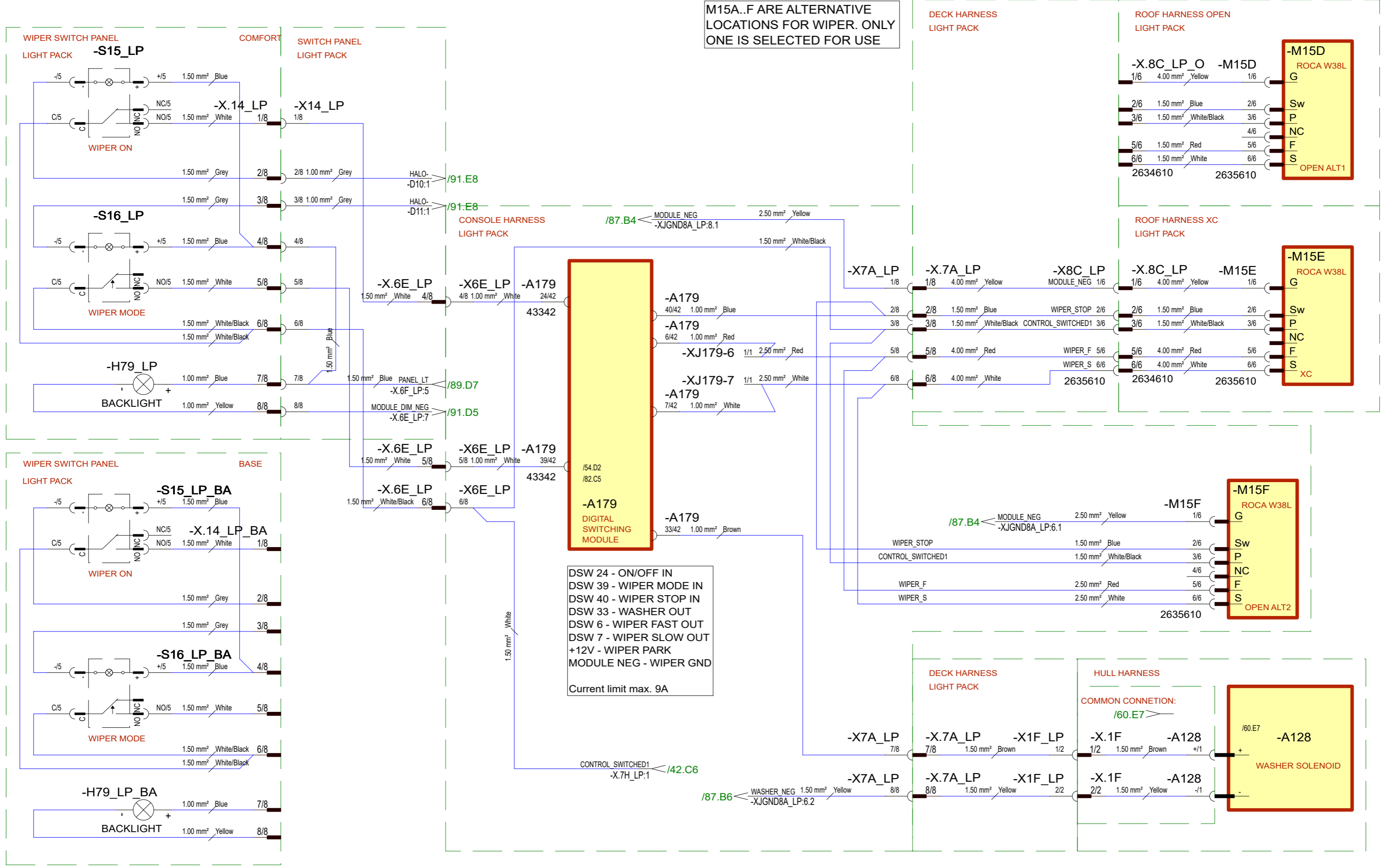

Date	13.2.2025
Drawing by	PF
Sheet rev.	2
Project rev.	B
Date of modification	22.9.2025
Modified by	PF
Description	B2: 2005495; Not modified



Axopar	Boat	38	Boat model	2005221	Project ID
Sub-product code	12Vdc: WIPER (LP)	Product code	HL	61/ 347	Sheet
Title		Loc			

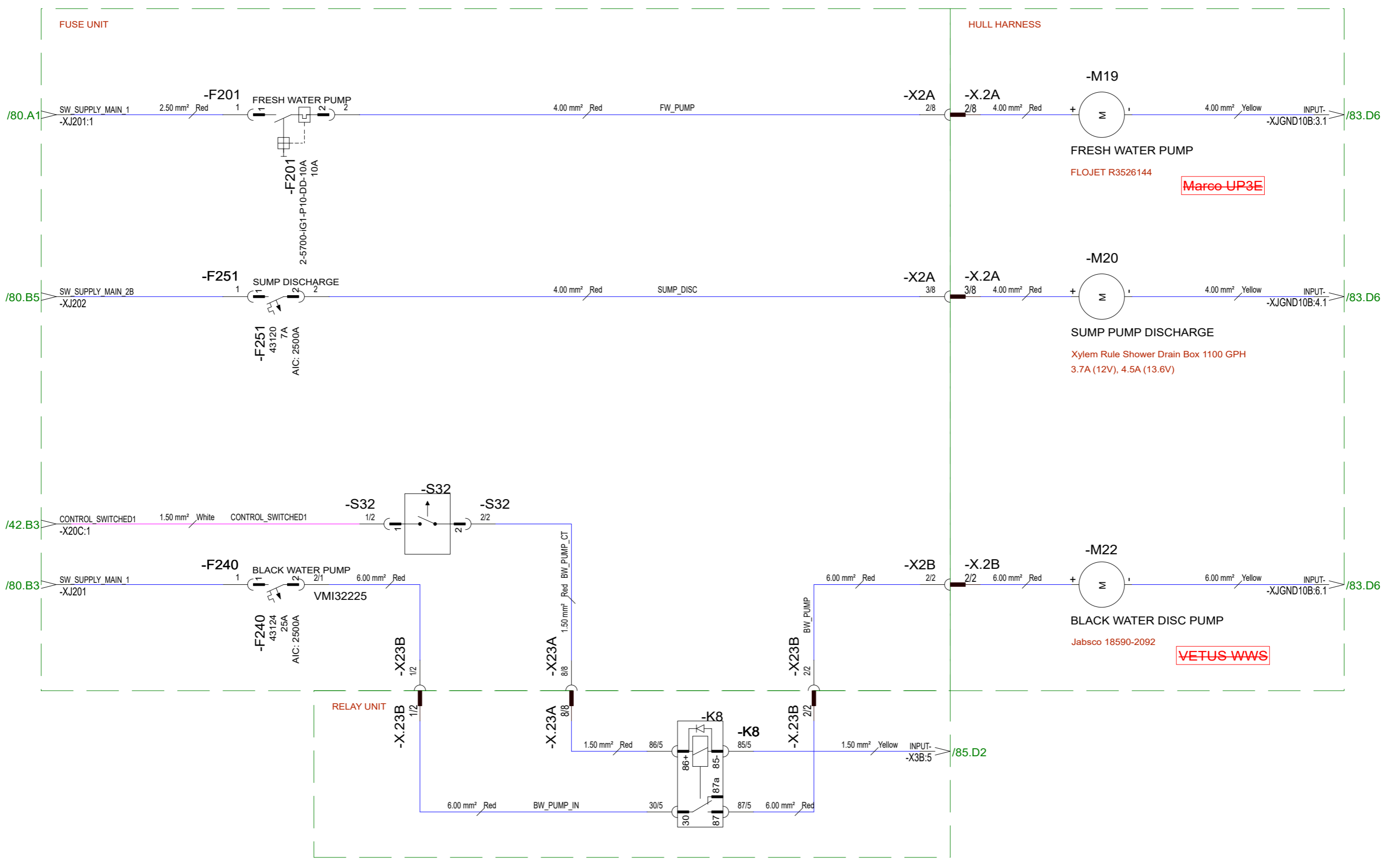

			Date	3.1.2025	Axopar				2005221	
22.9.2025	PF	B2: 2005495; Not modified	Drawing by	PF	Boat	38	Sub-product code	12Vdc: PUMPS	Product code	HL
			Sheet rev.	2	Boat model		Title		Loc	62 / 347
Date of modification	Modified by	Description	Project rev.	B	Copyright by	NAVIX				Sheet

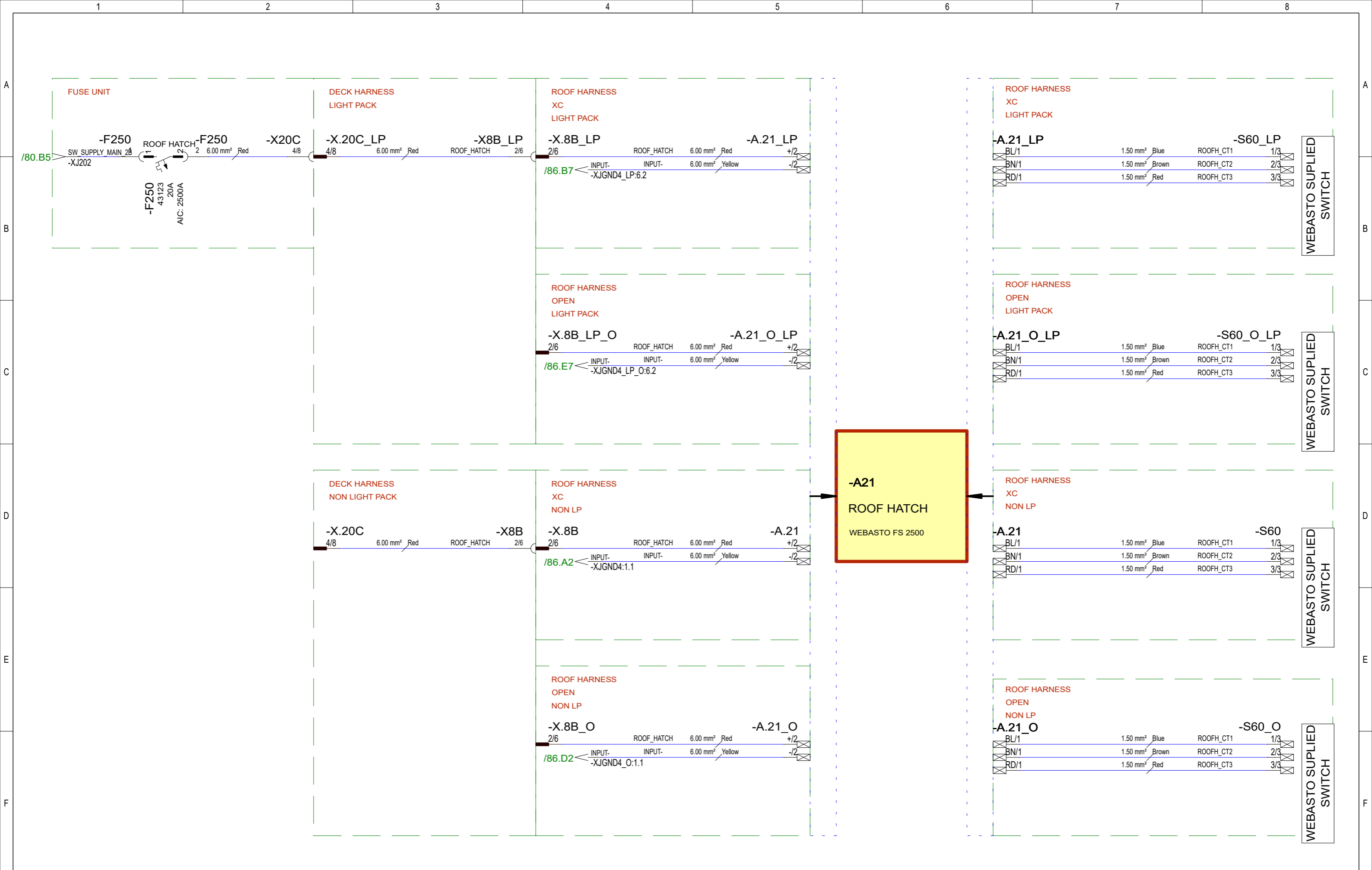

			Date	30.1.2025	Axopar				2005221	
22.9.2025	PF	B2: 2005495; S61(2nd roof switch) removed	Drawing by	PF	Boat	38	Sub-product code	12Vdc: ROOF HATCH	Product code	HL
			Sheet rev.	2	Boat model		Title		Loc	63 / 347
Date of modification	Modified by	Description	Project rev.	B	Copyright by	NAVIX				Sheet

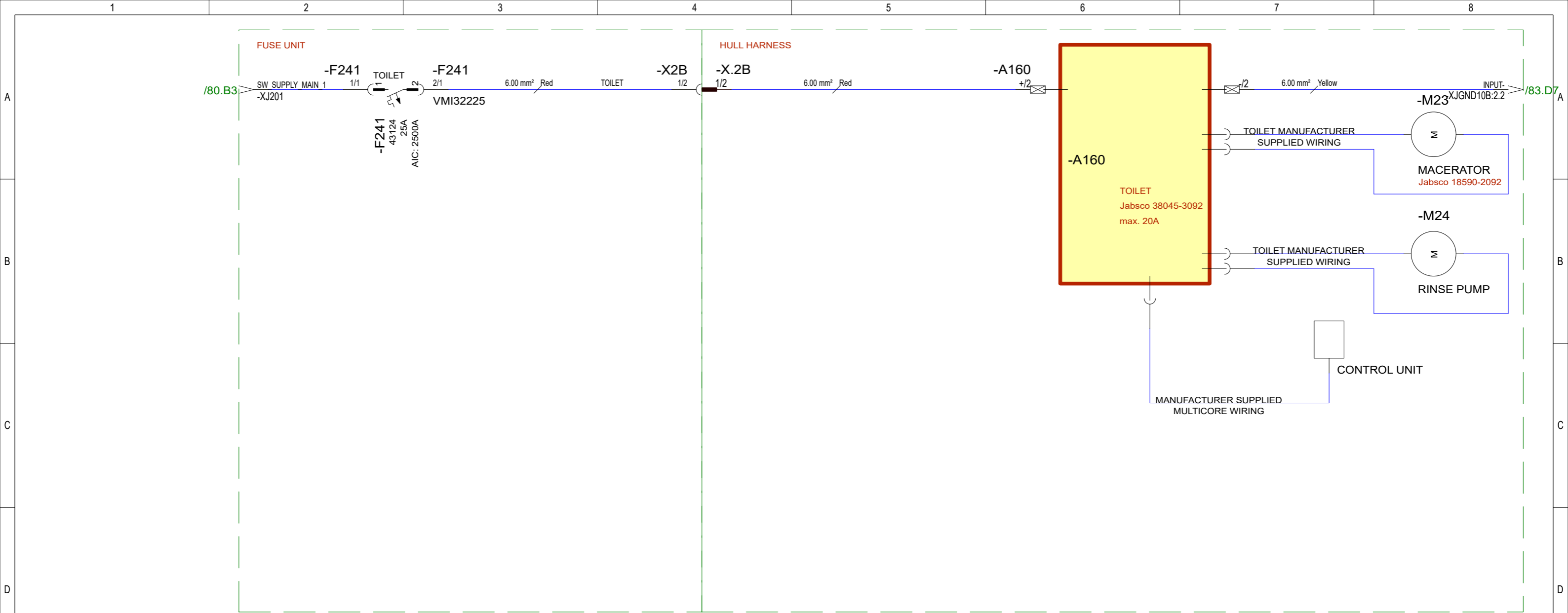

			Date	3.1.2025	Axopar				2005221	
22.9.2025	PF	B2: 2005495; Not modified	Drawing by	PF	Boat	38	Sub-product code	12Vdc: TOILET	Product code	2005221
			Sheet rev.	2	Boat model		Title		HL	64 / 347
Date of modification	Modified by	Description	Project rev.	B	Copyright by				Loc	Sheet
1	2	3	4	5	6	7	8			

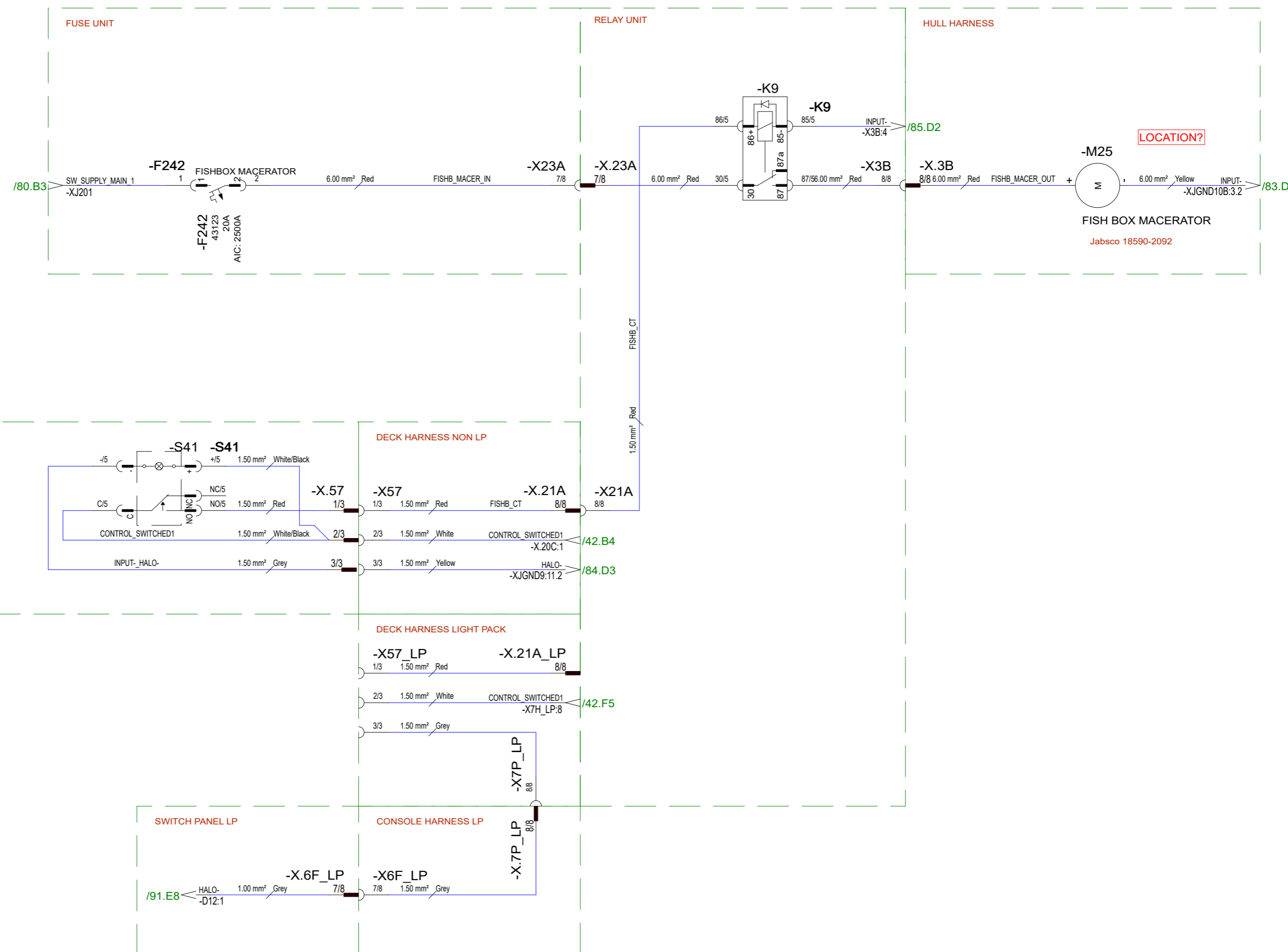

Date	27.2.2025
22.9.2025	PF
Date of modification	Modified by
	B2: 2005495; Not modified
Sheet rev.	2
Project rev.	B



Axopar	2005221
Boat	38
Boat model	12Vdc: FISHBOX MACERATOR (CCX)
Sub-product code	Product code
	HL
	Loc
Project ID	65 / 347
	Sheet

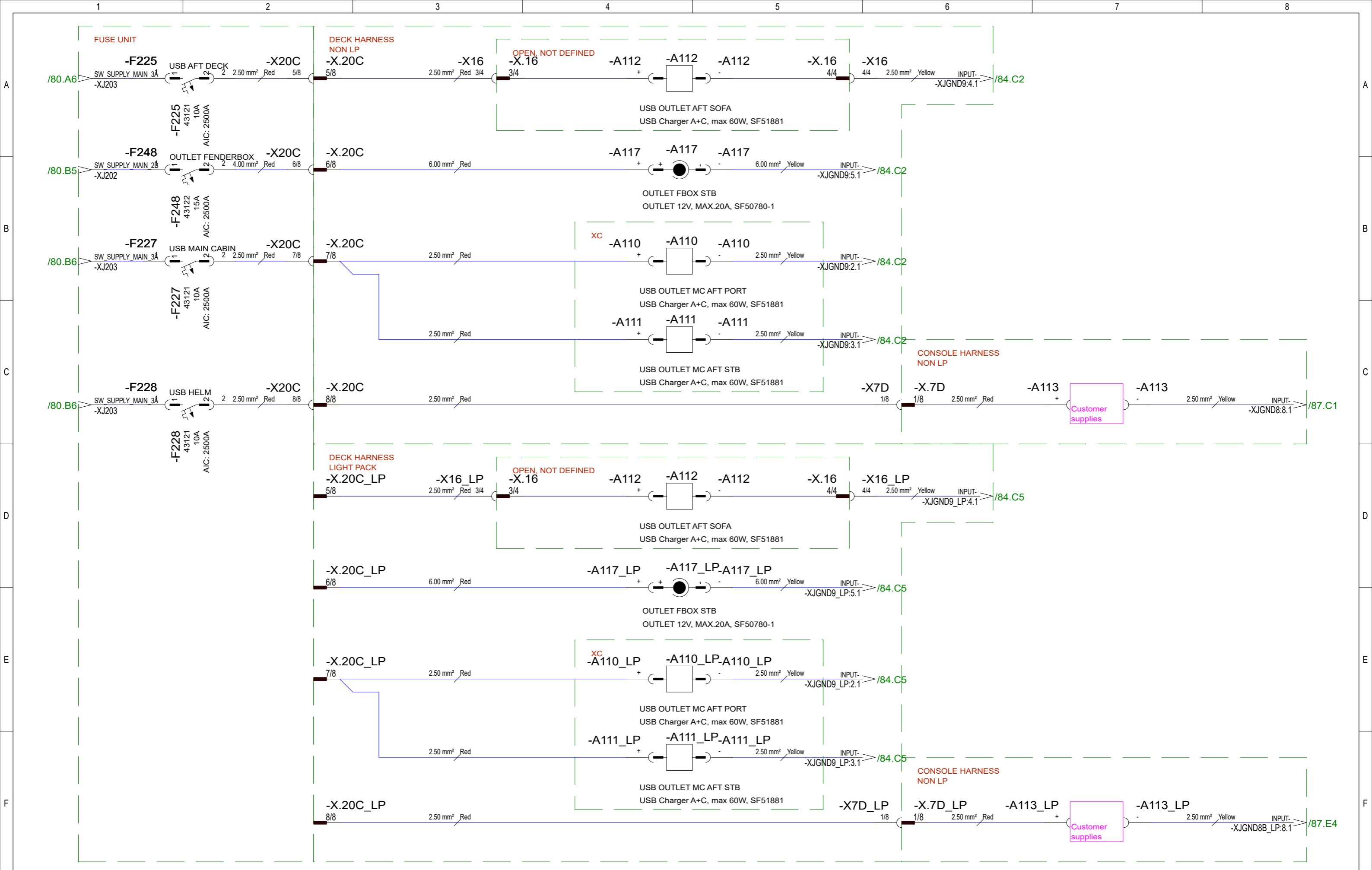

			Date	9.1.2025	Axopar				2005221		
22.9.2025	PF	B2: 2005495; USB sockets removed	Drawing by	PF	Boat	38	Sub-product code	12Vdc: OUTLETS		Product code	Project ID
			Sheet rev.	2	Boat model		DECK & MC		HL	67 / 347	
Date of modification	Modified by	Description	Project rev.	B			Title	Loc	Sheet		

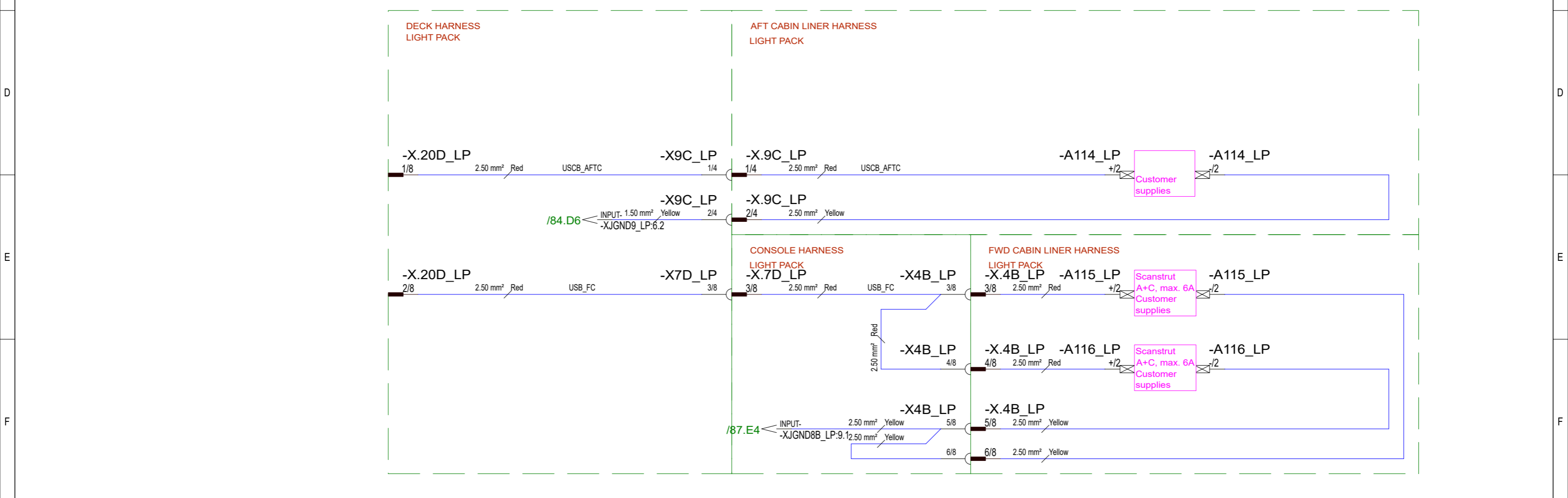
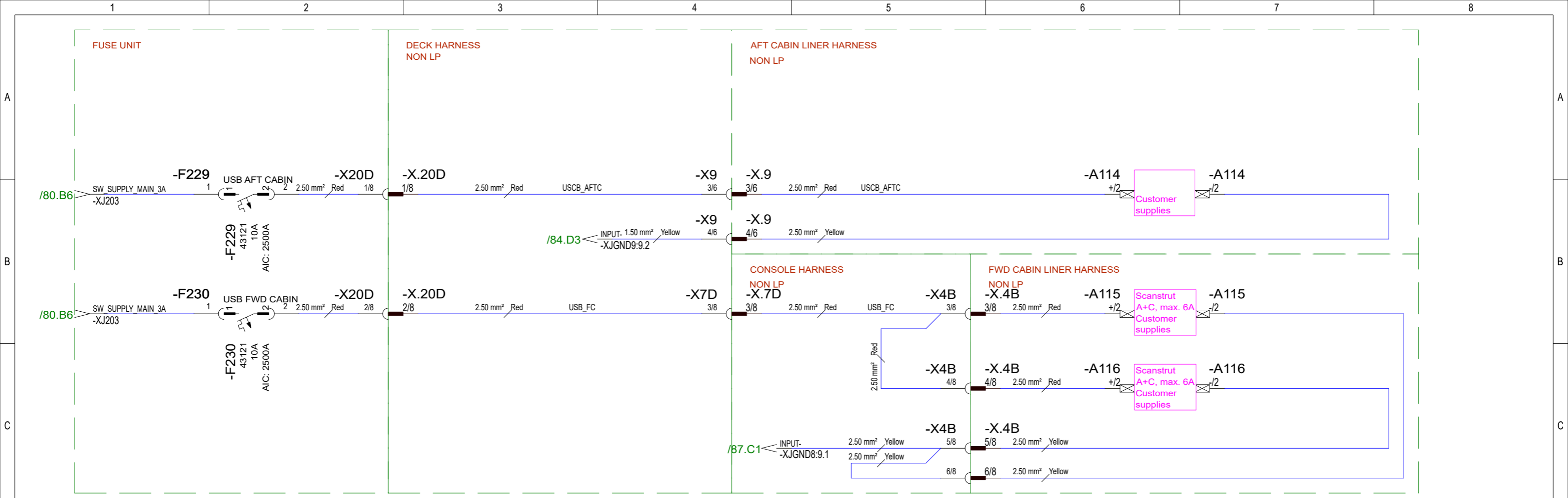

			Date	23.1.2025	Axopar				2005221	
22.9.2025	PF	B2: 2005495; Sockets A114/A115/A116 removed, quick connectors->splices			Drawing by	PF	Boat	38		2005221
			Sheet rev.	2	NAVIX		Sub-product code	12Vdc: OUTLETS FWD AND AFT CABIN		Product code
Date of modification	Modified by	Description	Project rev.	B	Copyright by		Boat model	68 / 347		Project ID
1	2	3	4	5	6	7	8	HL	Loc	Sheet

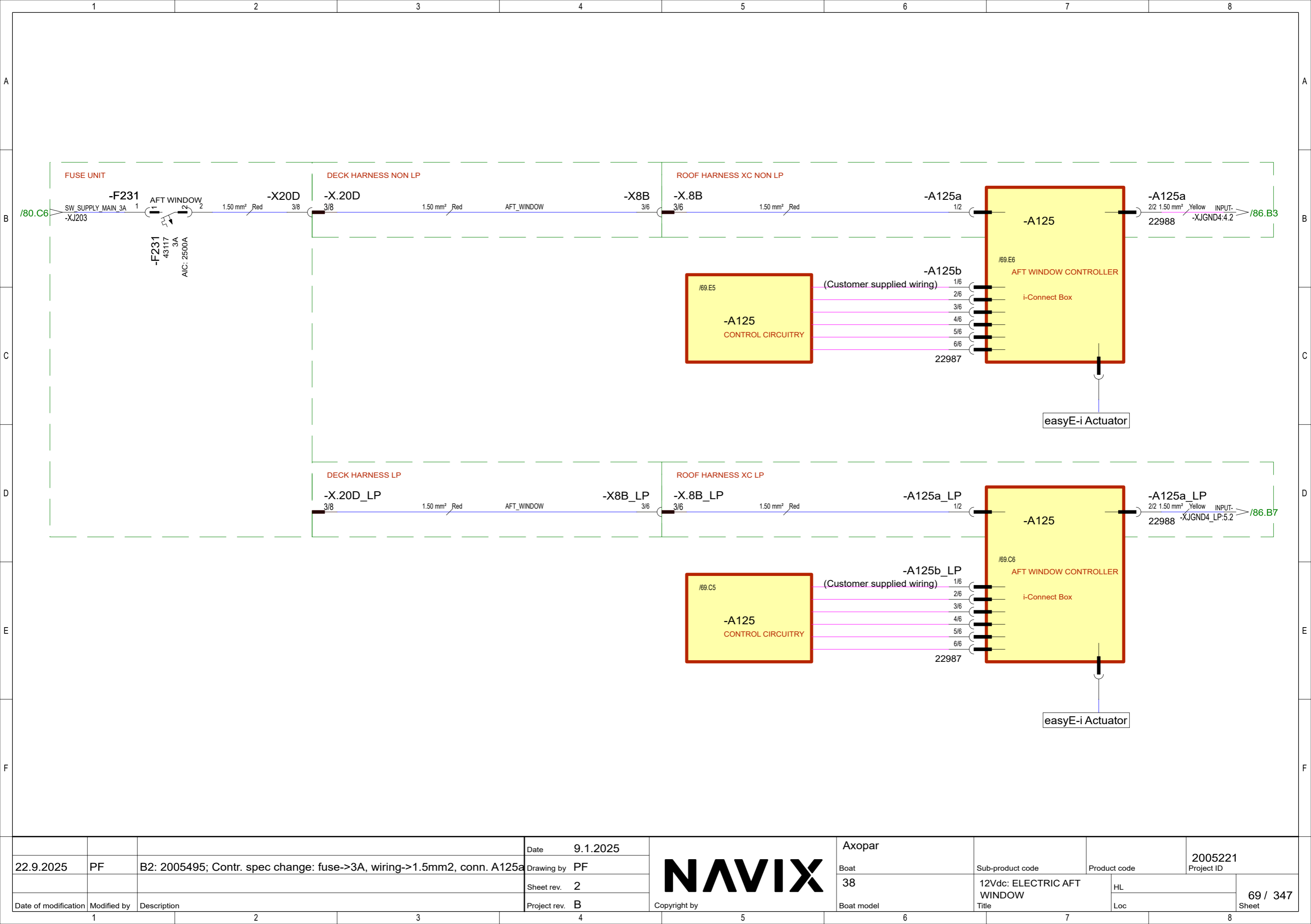

Date	9.1.2025
22.9.2025	PF
Date of modification	Modified by
Description	

Date	9.1.2025
Drawing by	PF
Sheet rev.	2
Project rev.	B



Axopar
Boat
38
Boat model

Sub-product code	12Vdc: ELECTRIC AFT WINDOW
Title	

Product code	2005221
Project ID	
HL	
Loc	
69 / 347	Sheet

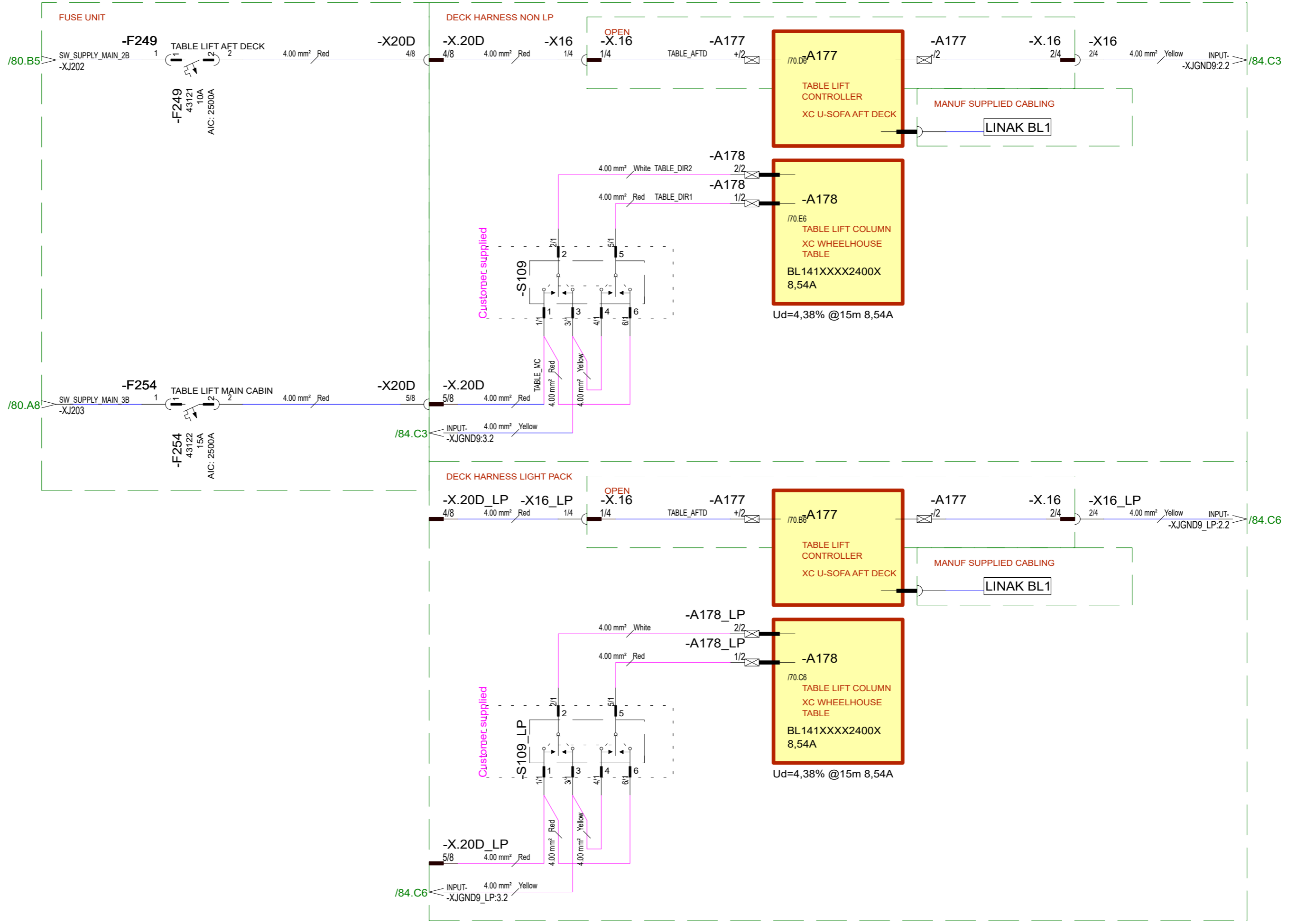

22.9.2025	PF	B2: 2005495; Wheelhouse table lift switch added, F254->15A
Date of modification	Modified by	Description

Date	14.1.2025
Drawing by	PF
Sheet rev.	2
Project rev.	B



Axopar	
Boat	38
Boat model	

Sub-product code	12Vdc: TABLE LIFT	Product code	HL	2005221	Project ID
Title		Loc		70 / 347	Sheet

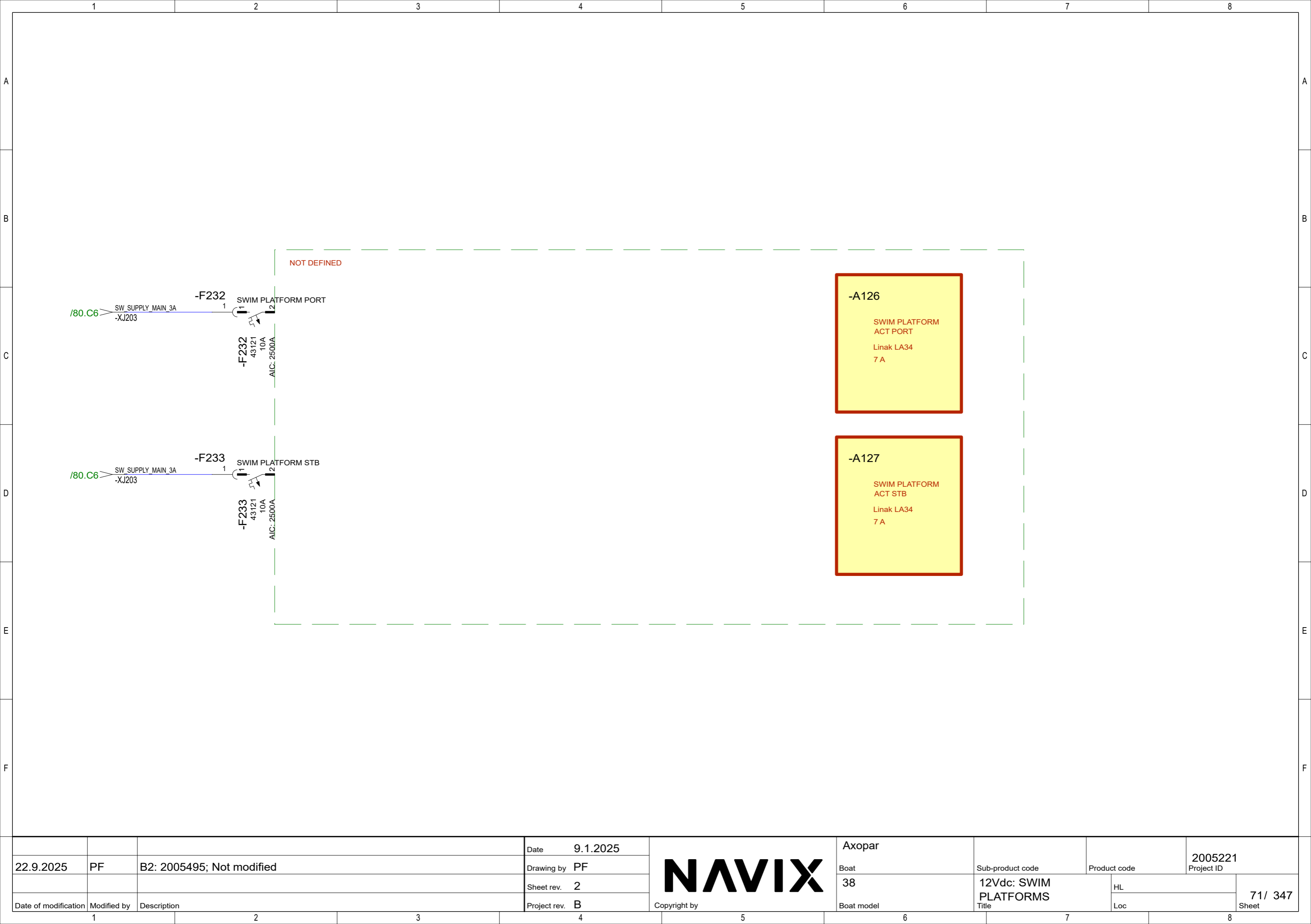

			Date 9.1.2025	 Copyright by	Axopar			2005221
22.9.2025	PF	B2: 2005495; Not modified	Drawing by PF		Boat 38	Sub-product code	Product code	Project ID
			Sheet rev. 2			12Vdc: SWIM PLATFORMS	HL	71/ 347
Date of modification	Modified by	Description	Project rev. B		Boat model		Title	
1		2	3	4	5	6	7	8

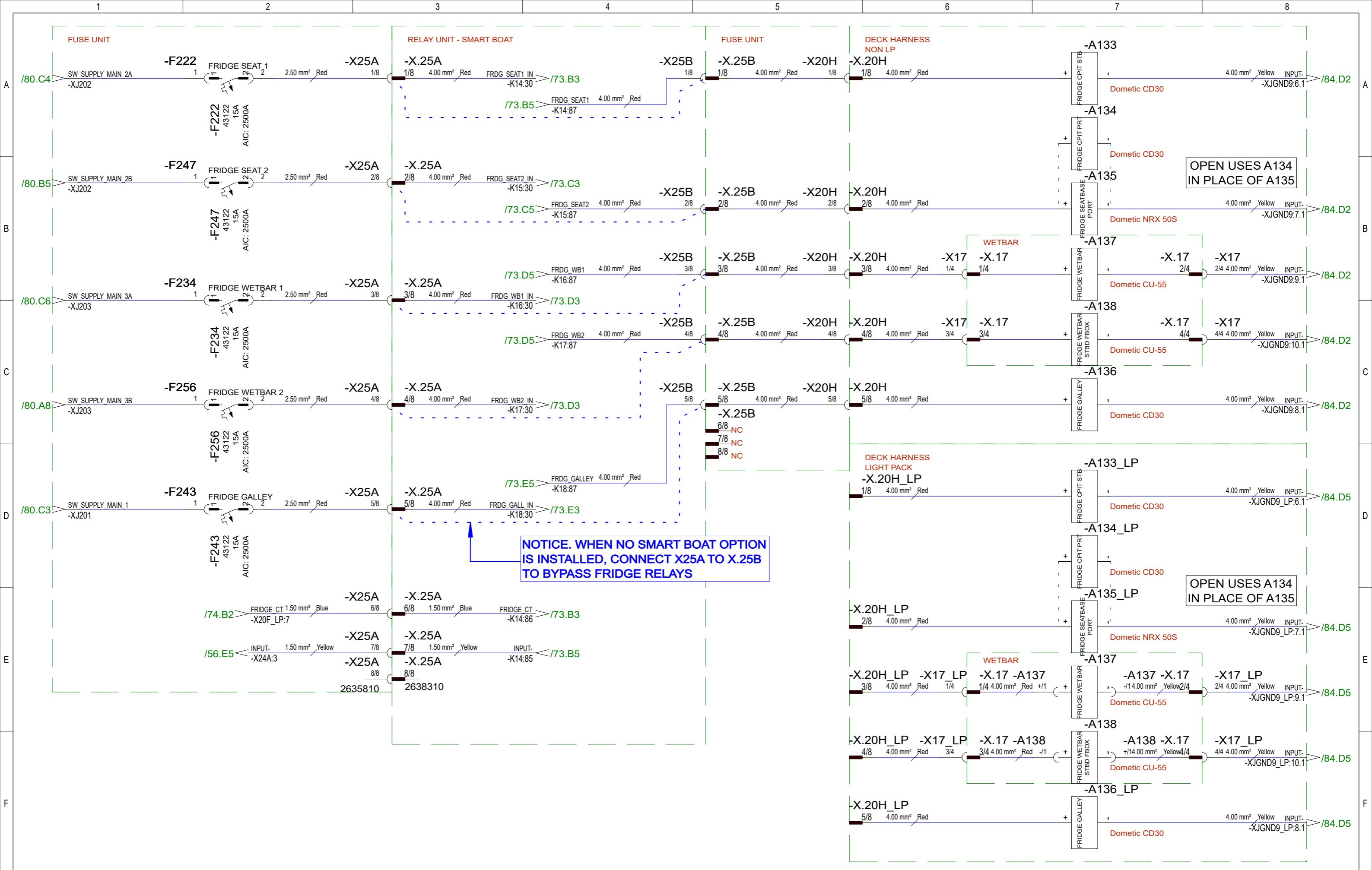

NOTICE. WHEN NO SMART BOAT OPTION IS INSTALLED, CONNECT X25A TO X.25B TO BYPASS FRIDGE RELAYS

OPEN USES A134 IN PLACE OF A135

OPEN USES A134 IN PLACE OF A135

			Date	14.1.2025	Axopar				2005221	
22.9.2025	PF	B2: 2005495; Not modified	Drawing by	PF	Boat	38	Sub-product code	12Vdc: FRIDGES	Product code	HL
Date of modification Modified by Description			Sheet rev.	2	Boat model		Title	Loc		72 / 347
			Project rev.	B					Loc	Sheet

RELAY UNIT SMART BOAT

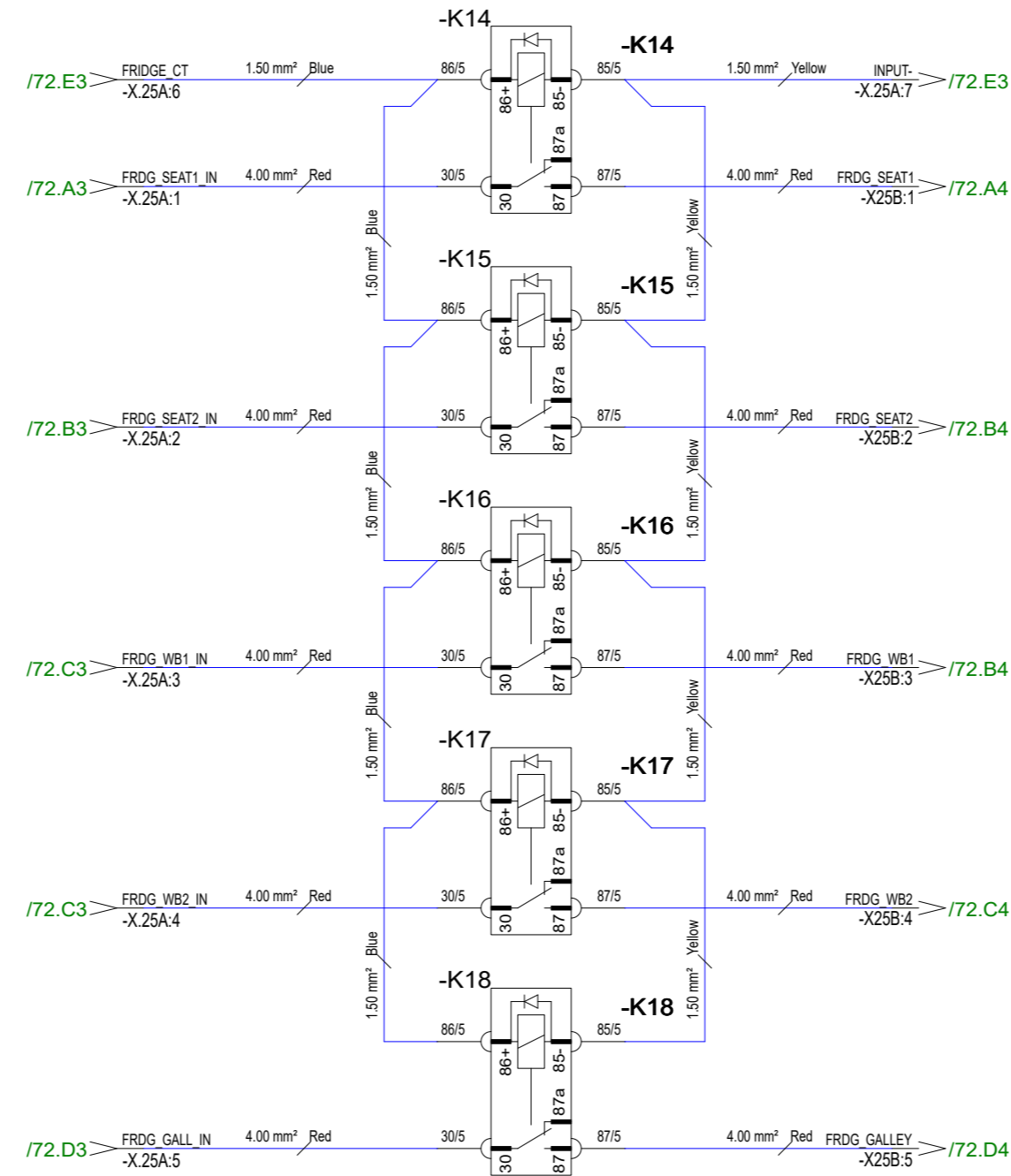

			Date	14.2.2025	Axopar				2005221
22.9.2025	PF	B2: 2005495; Not modified	Drawing by	PF	Boat	38	Sub-product code	Product code	Project ID
			Sheet rev.	2	12Vdc: SMART BOAT		HL		73 / 347
Date of modification	Modified by	Description	Project rev.	B	FRIDGE RELAYS		Loc		Sheet
1	2	3	4	5	6	7	8	8	



Copyright by

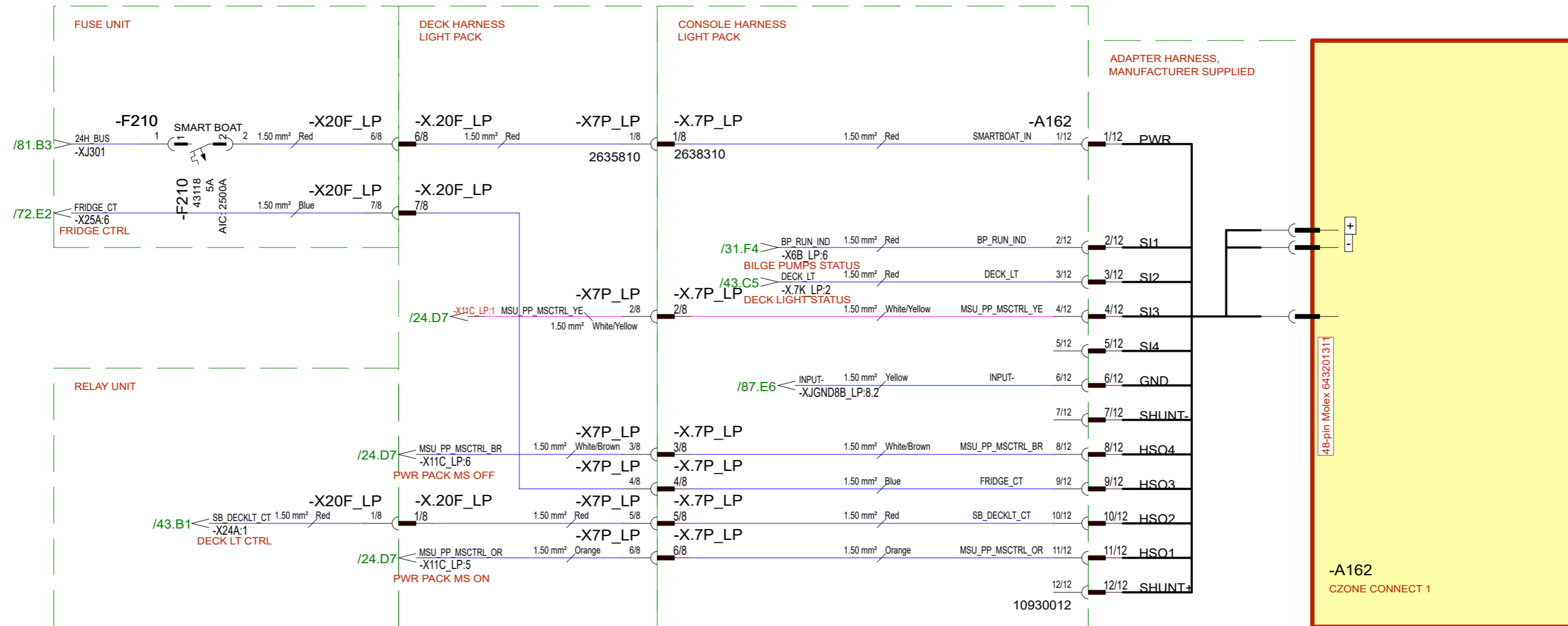

NOTE: SMART BOAT IS ONLY AVAILABLE WITH LIGHT PACK

Date 10.1.2025					Axopar		2005221	
22.9.2025	PF	B2: 2005495; A162/4 changed			Boat 38		Sub-product code 12Vdc: SMART BOAT MODULE	
Drawing by PF			Copyright by		Boat model		Project ID	
Sheet rev. 2							Loc	
Project rev. B							74 / 347	
Date of modification	Modified by	Description						Sheet

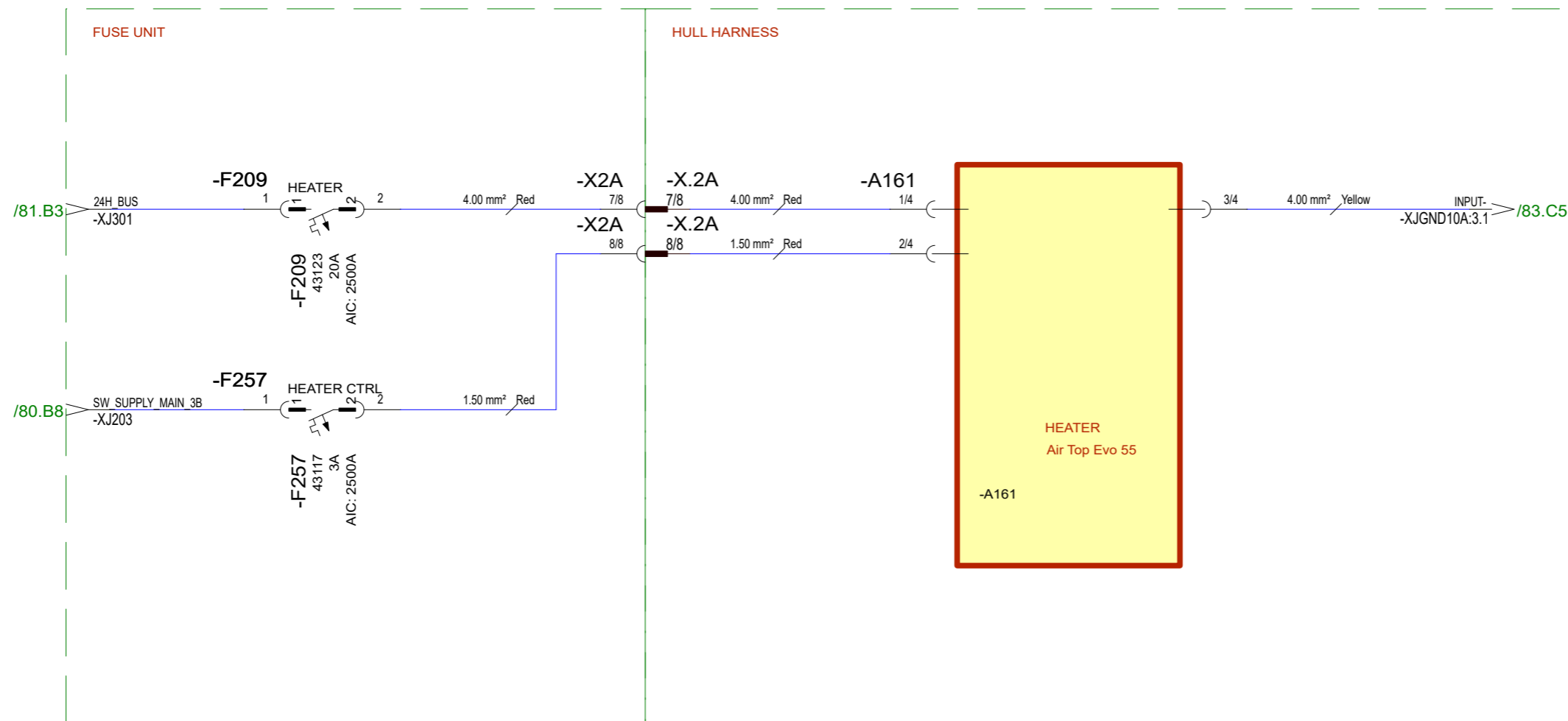

			Date	28.1.2025	Axopar				2005221	
22.9.2025	PF	B2: 2005495; Not modified	Drawing by	PF	Boat	38	Sub-product code	12Vdc: HEATER	Product code	2005221
			Sheet rev.	2	Boat model		Title		HL	75 / 347
Date of modification	Modified by	Description	Project rev.	B	Copyright by				Loc	Sheet
1	2	3	4	5	6	7	8			

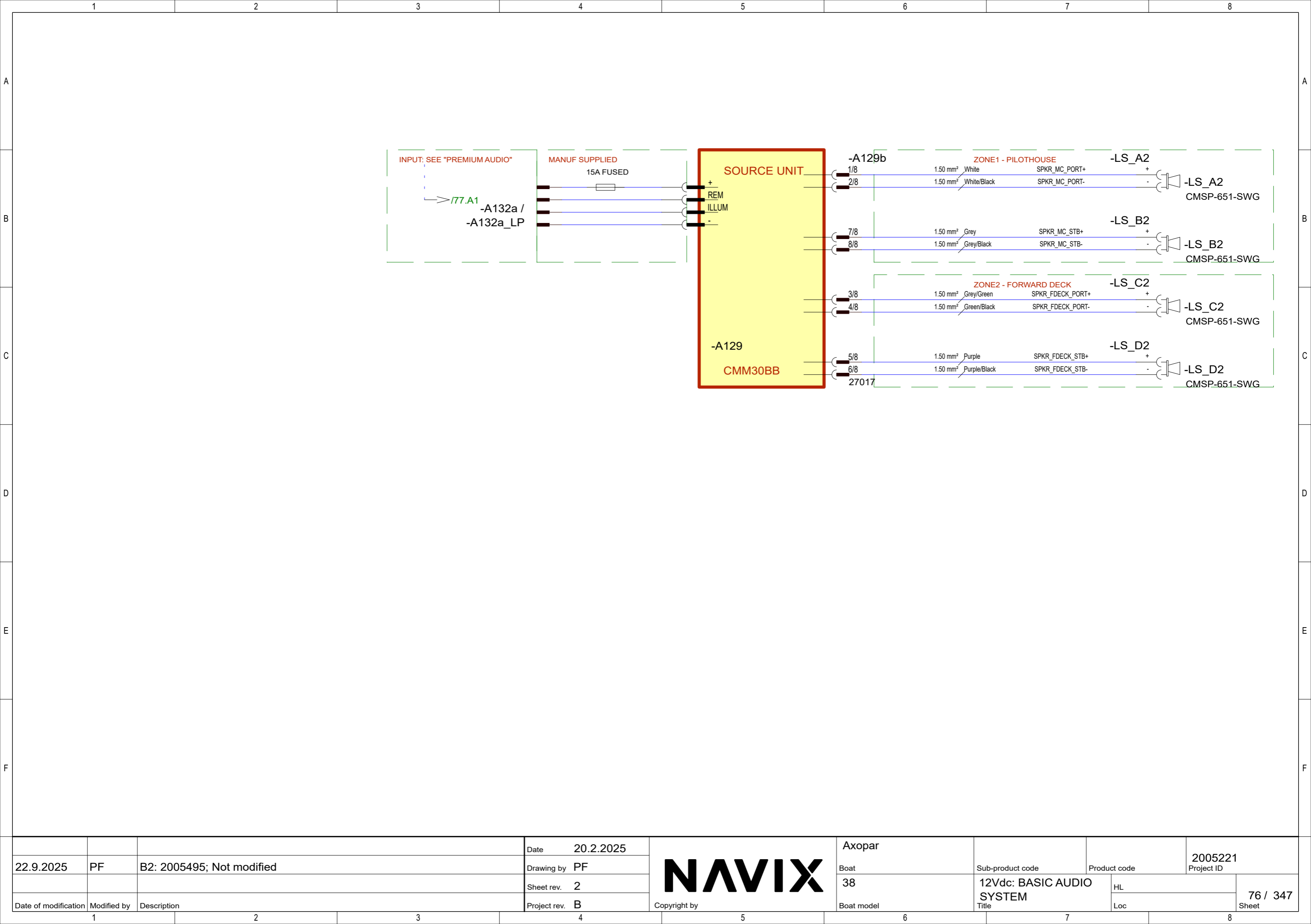

			Date	20.2.2025	Axopar				2005221		
22.9.2025	PF	B2: 2005495; Not modified	Drawing by	PF	Boat	38	Sub-product code	12Vdc: BASIC AUDIO SYSTEM	Product code	HL	76 / 347
			Sheet rev.	2	Boat model		Title		Loc		Sheet
Date of modification	Modified by	Description	Project rev.	B	Copyright by						

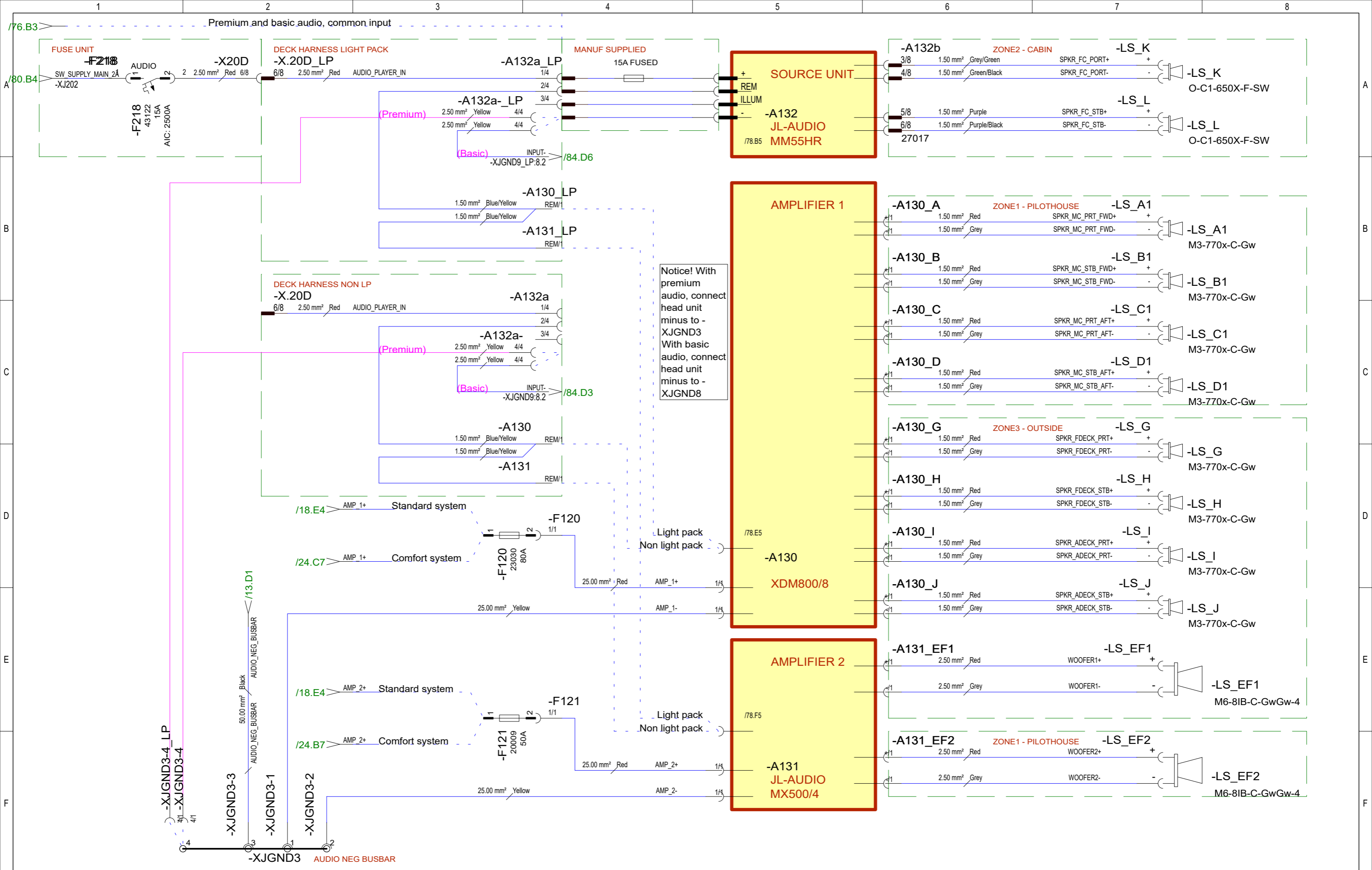

			Date	10.1.2025	Axopar				2005221	
22.9.2025	PF	B2: 2005495; Source unit moved to deck harness	Drawing by	PF	Boat	38	Sub-product code	12Vdc: PREMIUM AUDIO SYSTEM	Product code	HL
Date of modification	Modified by	Description	Sheet rev.	2	Boat model		Title		Loc	77 / 347
1	2	3	4	5	6	7	8	Sheet		

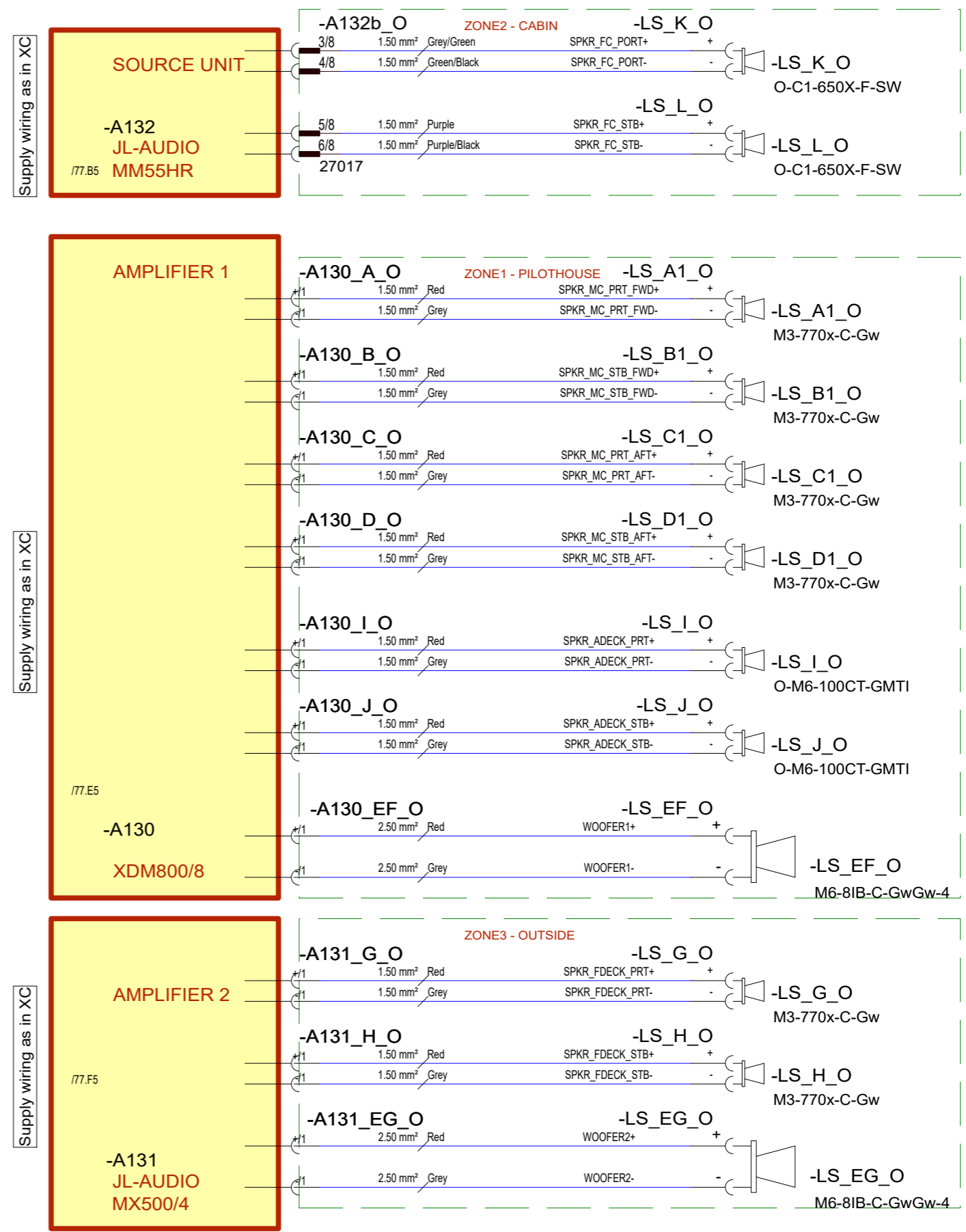

Supply wiring as in XC

Supply wiring as in XC

Supply wiring as in XC

16.10.2025	PF	B2: 2005574; New sheet; Open premium audio added
Date of modification	Modified by	Description

Date	16.10.2025
Drawing by	PF
Sheet rev.	2
Project rev.	B



Copyright by

Axopar	Boat	38	Boat model	12Vdc: PREMIUM AUDIO SYSTEM OPEN	Sub-product code	Product code	HL	Project ID	78 / 347
							Loc		Sheet

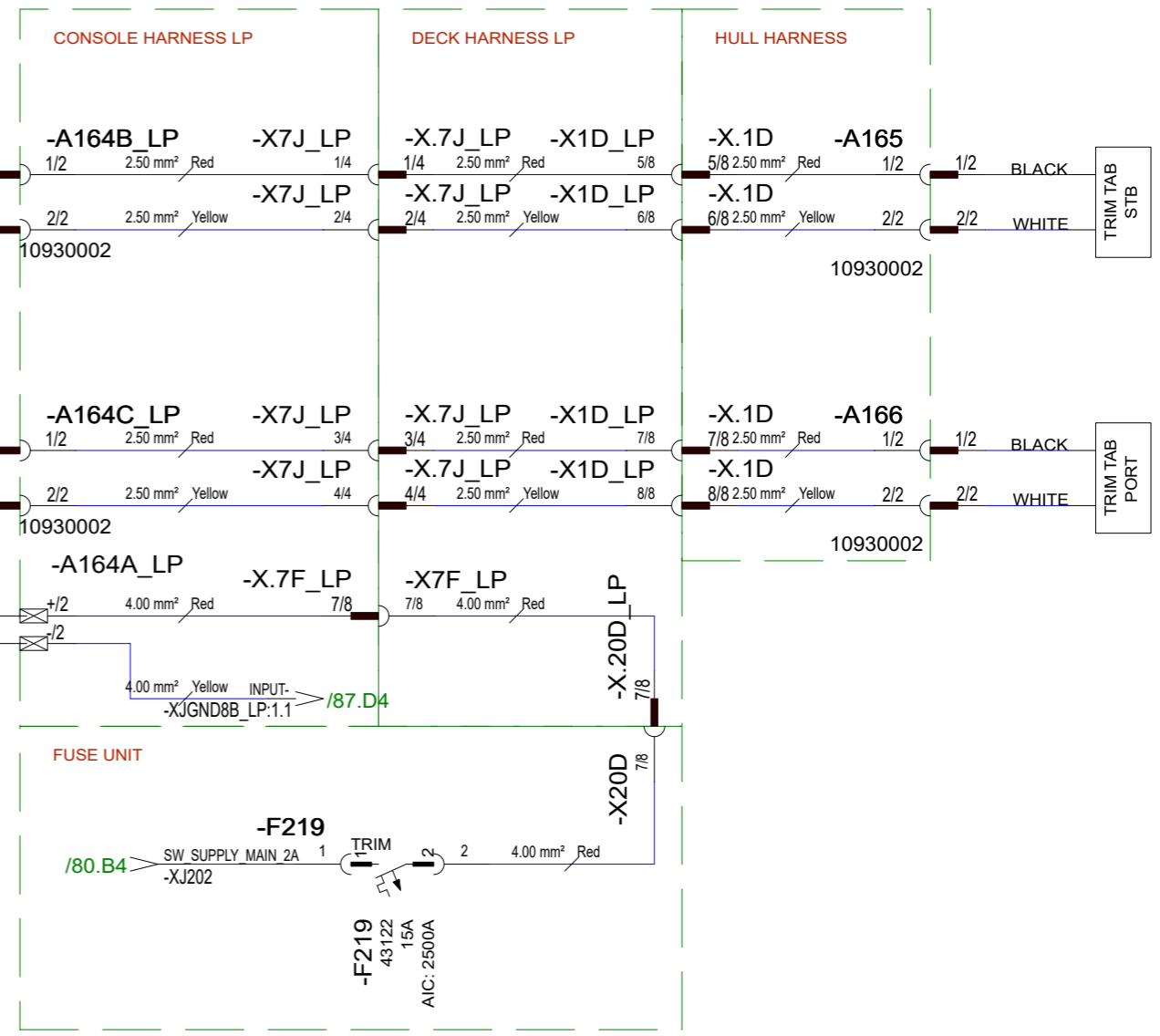
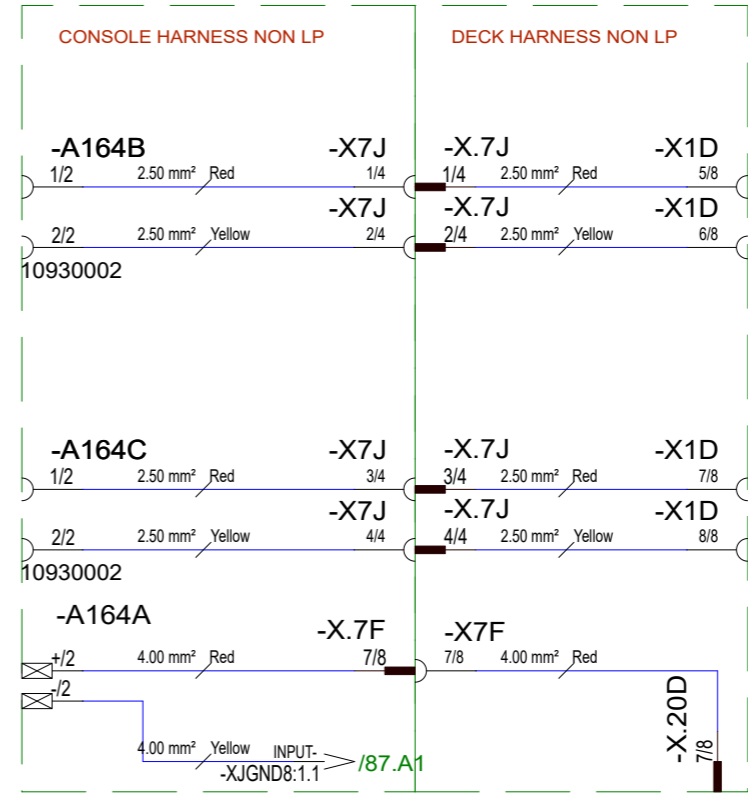
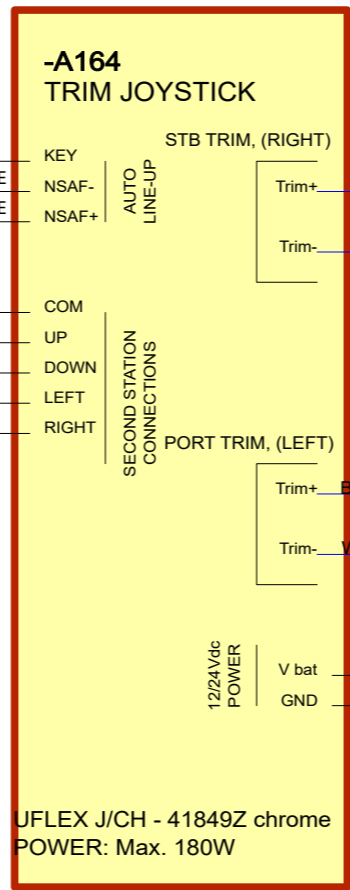
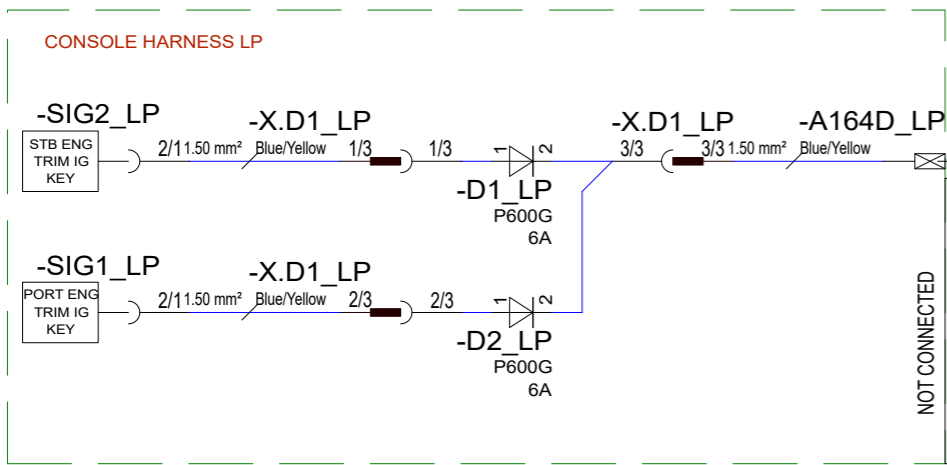
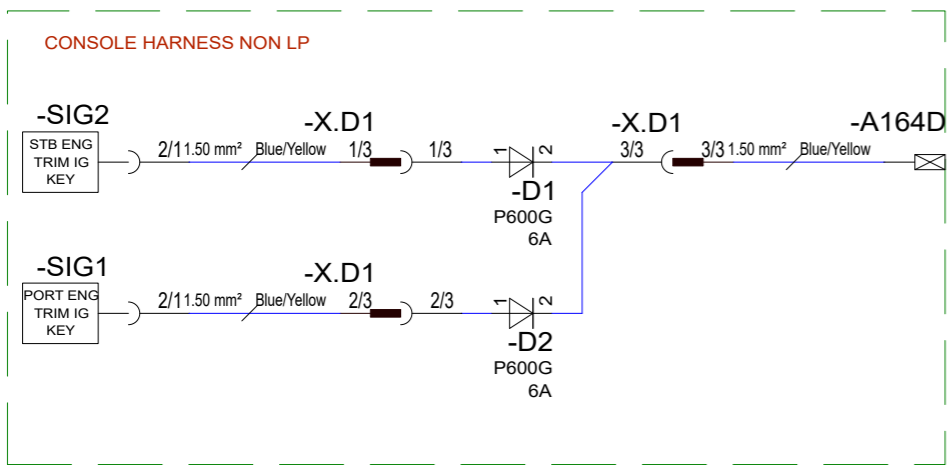

22.9.2025	PF	B2: 2005495; Not modified	Date
			Drawing by PF
			Sheet rev. 2
Date of modification	Modified by	Description	Project rev. B



Axopar	Boat	Sub-product code	Product code	Project ID
	38	12Vdc: TRIM TABS	HL	
Boat model		Title	Loc	79 / 347 Sheet

SWITCHED POSIT BUSBAR 1

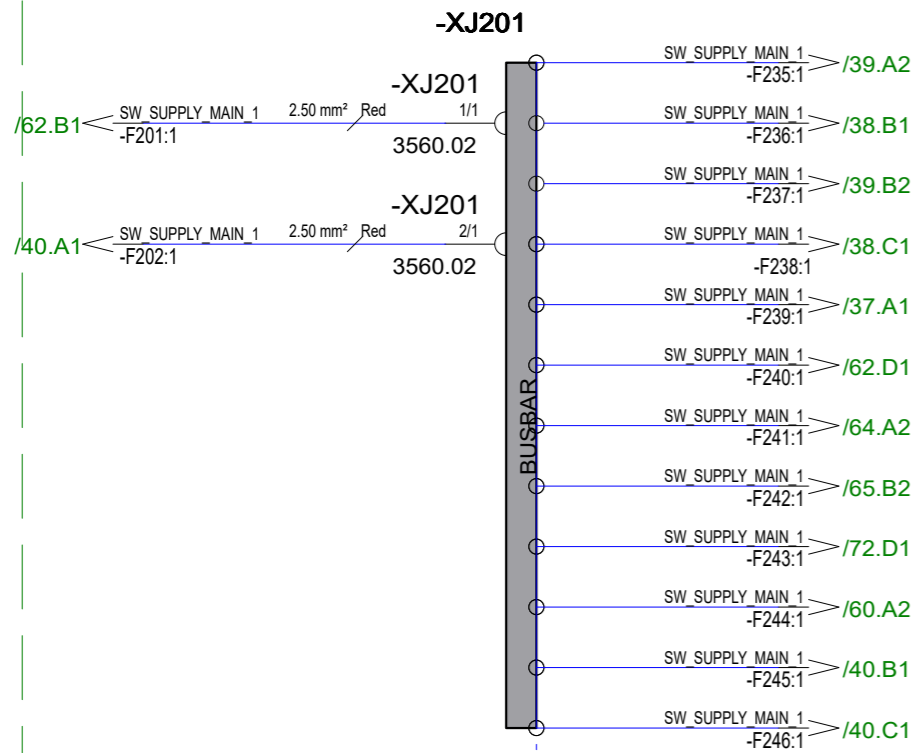

FUSES: 150A
 Estimated continuous max. 22,5A
 Estimated intermittent max. 102,5A

SWITCHED POSIT BUSBAR 2

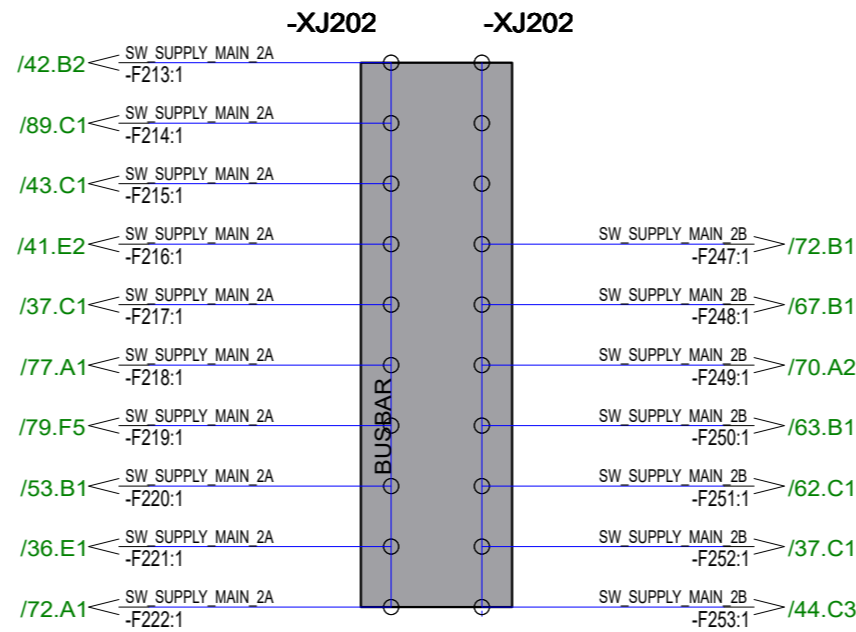

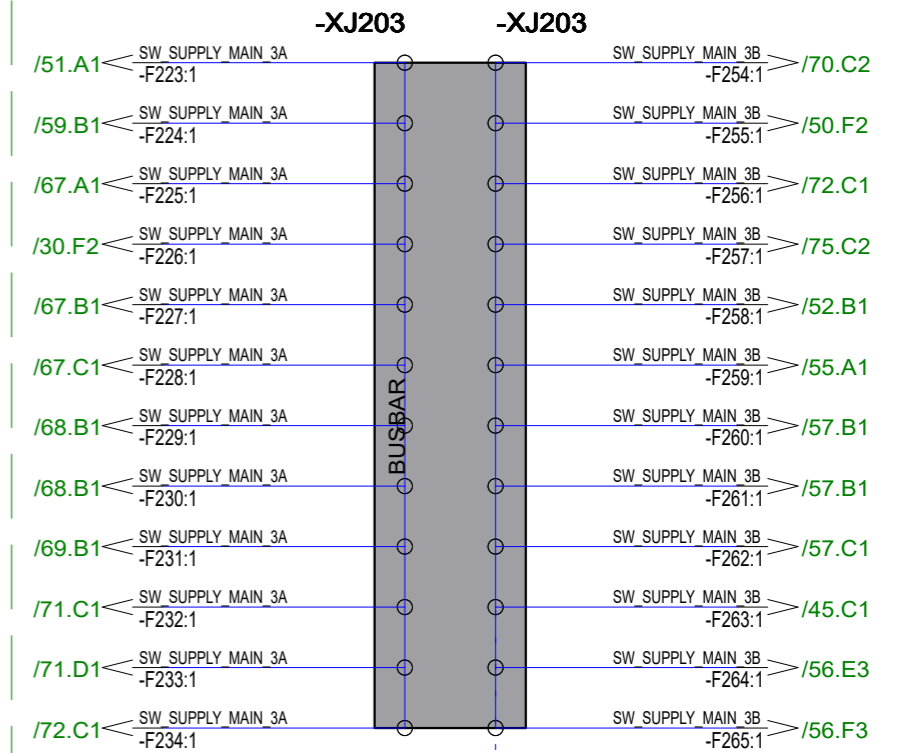

FUSES: 150A
 Estimated continuous max. 31,4A
 Estimated intermittent max. 94,6A

SWITCHED POSIT BUSBAR 3

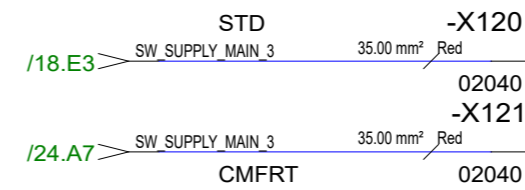
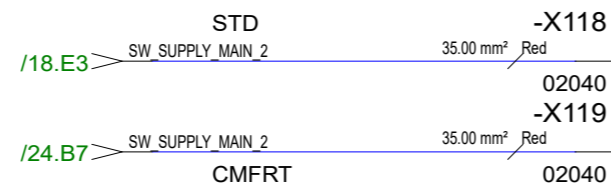
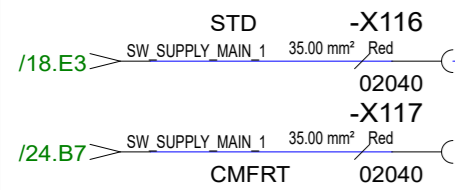

FUSES: 175A
 Estimated continuous max. 40,4A
 Estimated intermittent max. 105,4A



			Date	23.1.2025			Axopar				2005221		
22.9.2025	PF	B2: 2005495; X116, X118, X120 cable lug sizes corrected	Drawing by	PF			Boat	38	Sub-product code	12Vdc: SWITCHED INPUT BUSES	Product code	HL	80 / 347
Date of modification	Modified by	Description	Sheet rev.	2			Boat model		Title		Loc	Sheet	
1	2	3	4	5	6	7	8						

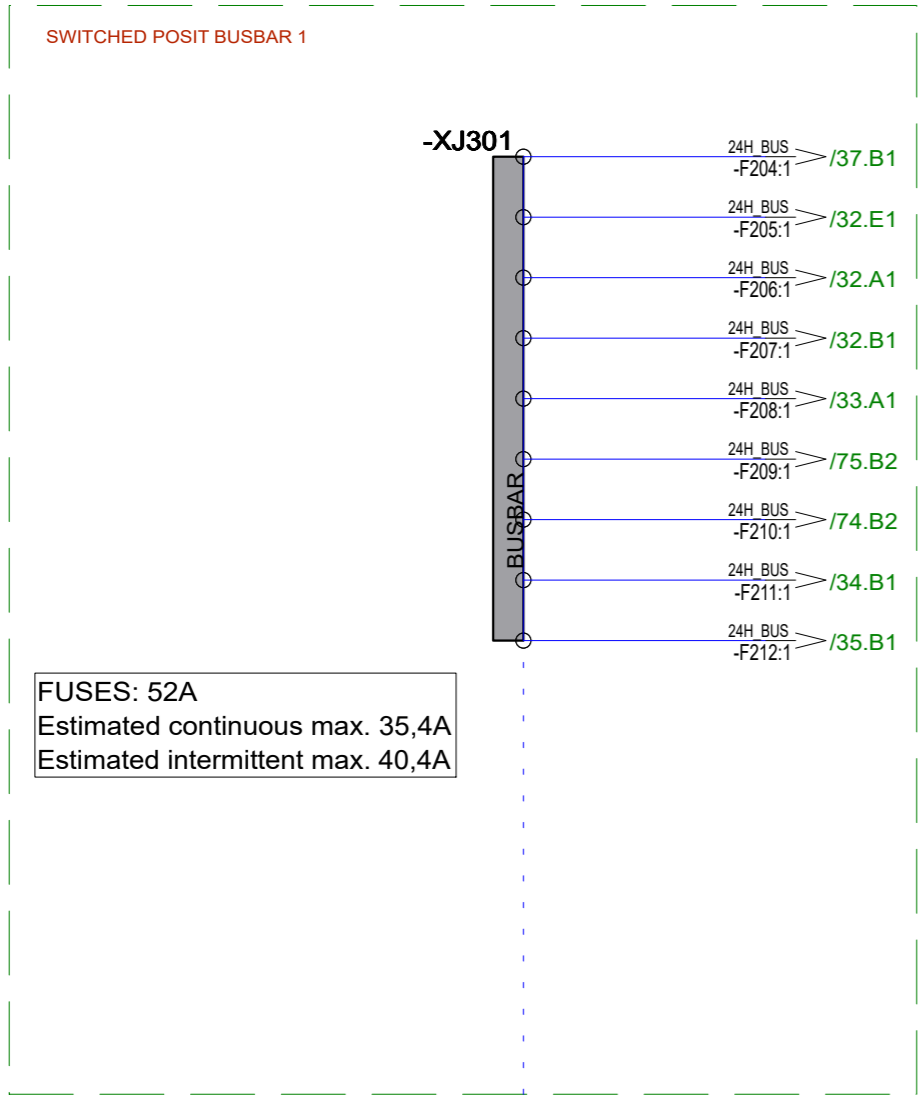

FUSES: 52A
 Estimated continuous max. 35,4A
 Estimated intermittent max. 40,4A

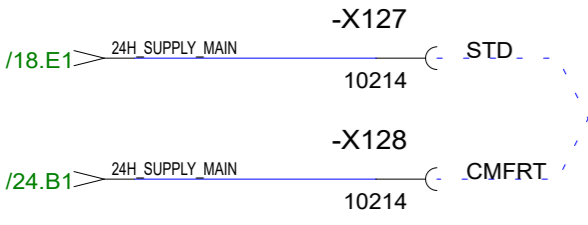

22.9.2025	PF	B2: 2005495; X127 cable lug size corrected
Date of modification	Modified by	Description

Date	23.1.2025
Drawing by	PF
Sheet rev.	2
Project rev.	B



Copyright by

Axopar			2005221
Boat	38	12Vdc: 24H INPUT BUS	Project ID
Boat model		Title	HL
			Loc
			81/ 347
			Sheet

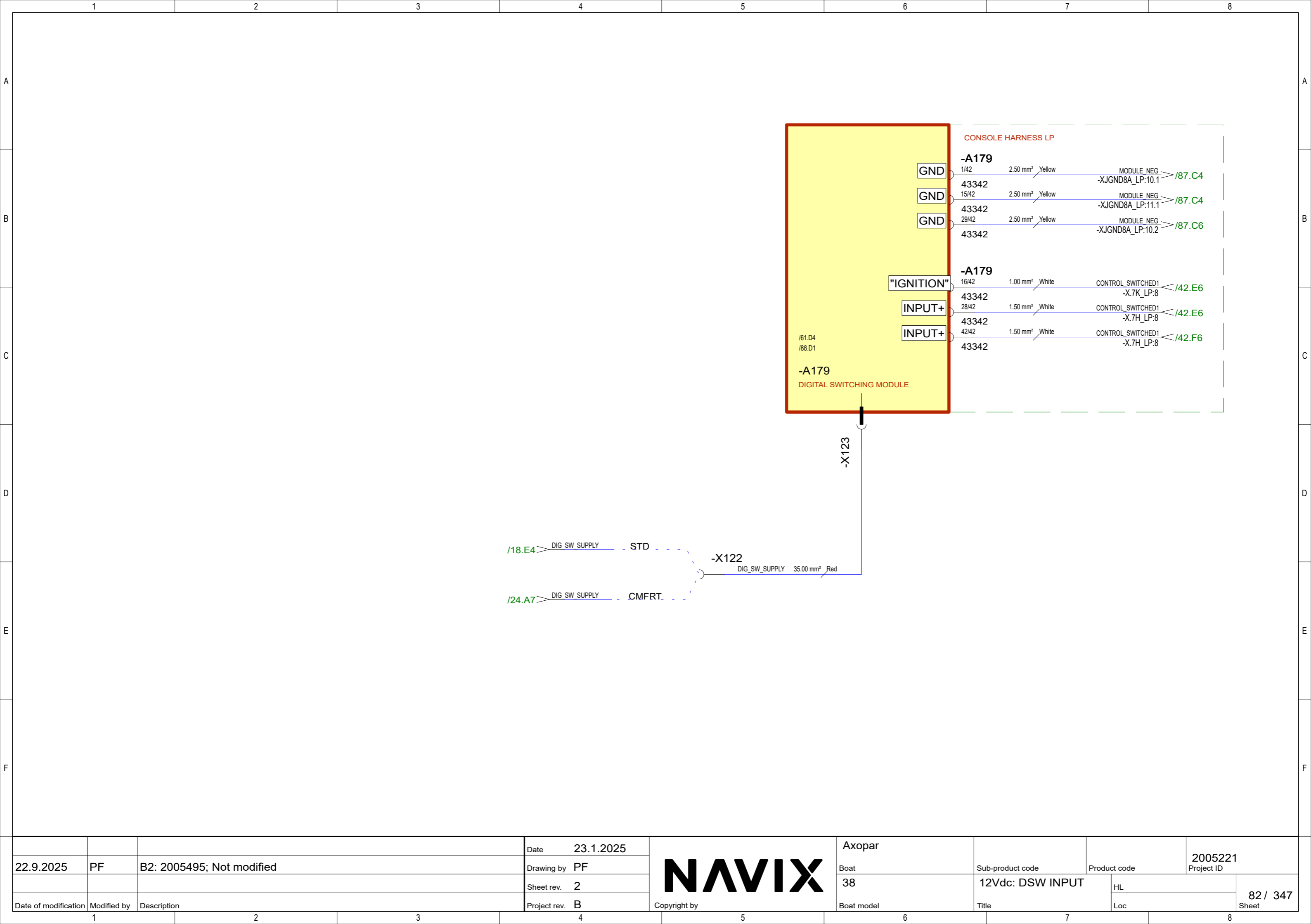

			Date	23.1.2025	Axopar				2005221	
22.9.2025	PF	B2: 2005495; Not modified	Drawing by	PF	Boat	38	Sub-product code	12Vdc: DSW INPUT	Product code	HL
			Sheet rev.	2	Boat model		Title		Loc	82 / 347
Date of modification	Modified by	Description	Project rev.	B	Copyright by					Sheet

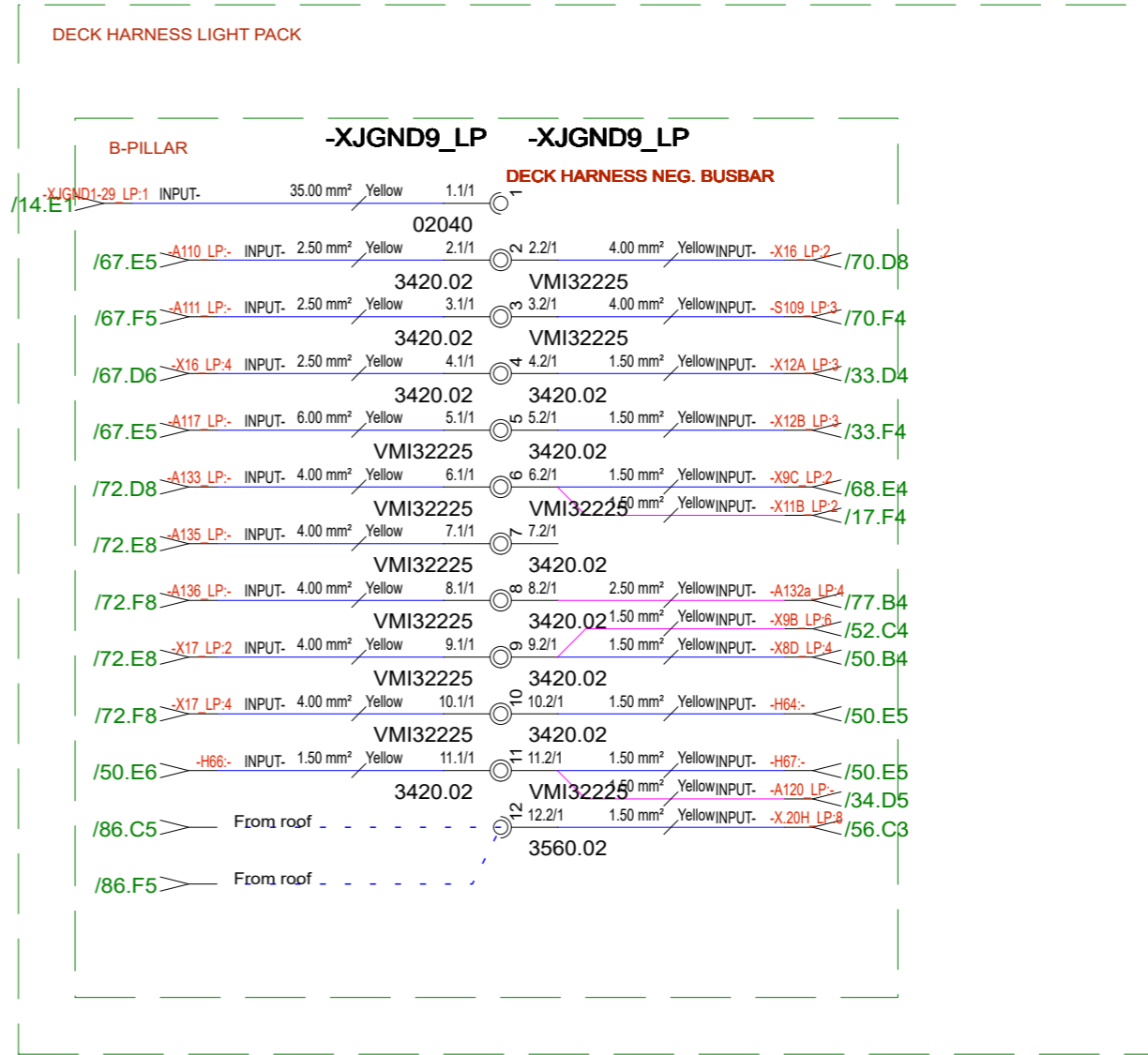
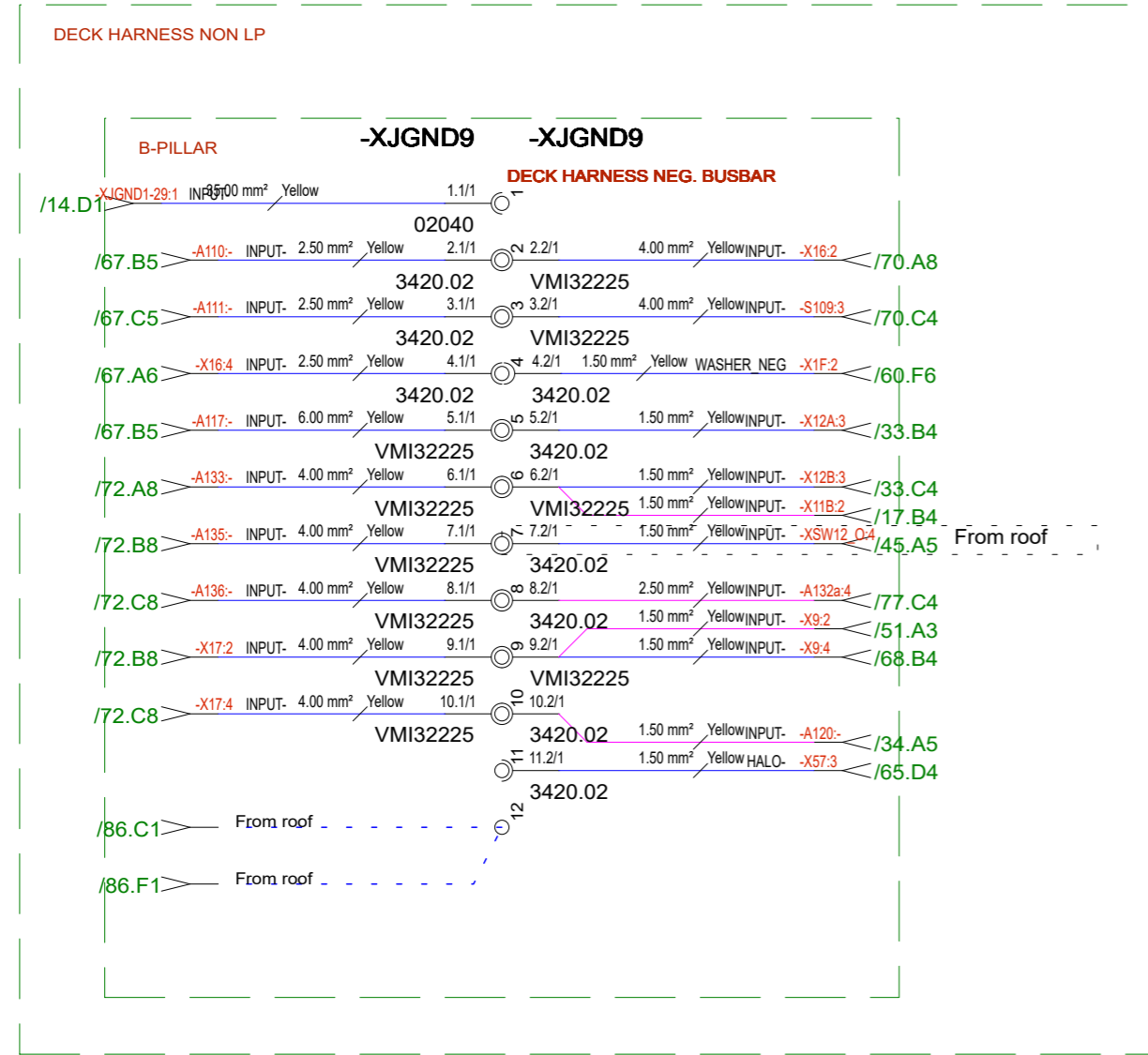

			Date	29.1.2025	NAVIX Copyright by	Axopar				2005221	
22.9.2025	PF	B2: 2005495; Not modified	Drawing by	PF		Boat	38	Sub-product code	Product code	Project ID	
			Sheet rev.	2		Boat model		12Vdc: DECK HARNESS NEGATIVES	HL	84 / 347	
Date of modification	Modified by	Description	Project rev.	B				Title	Loc	Sheet	

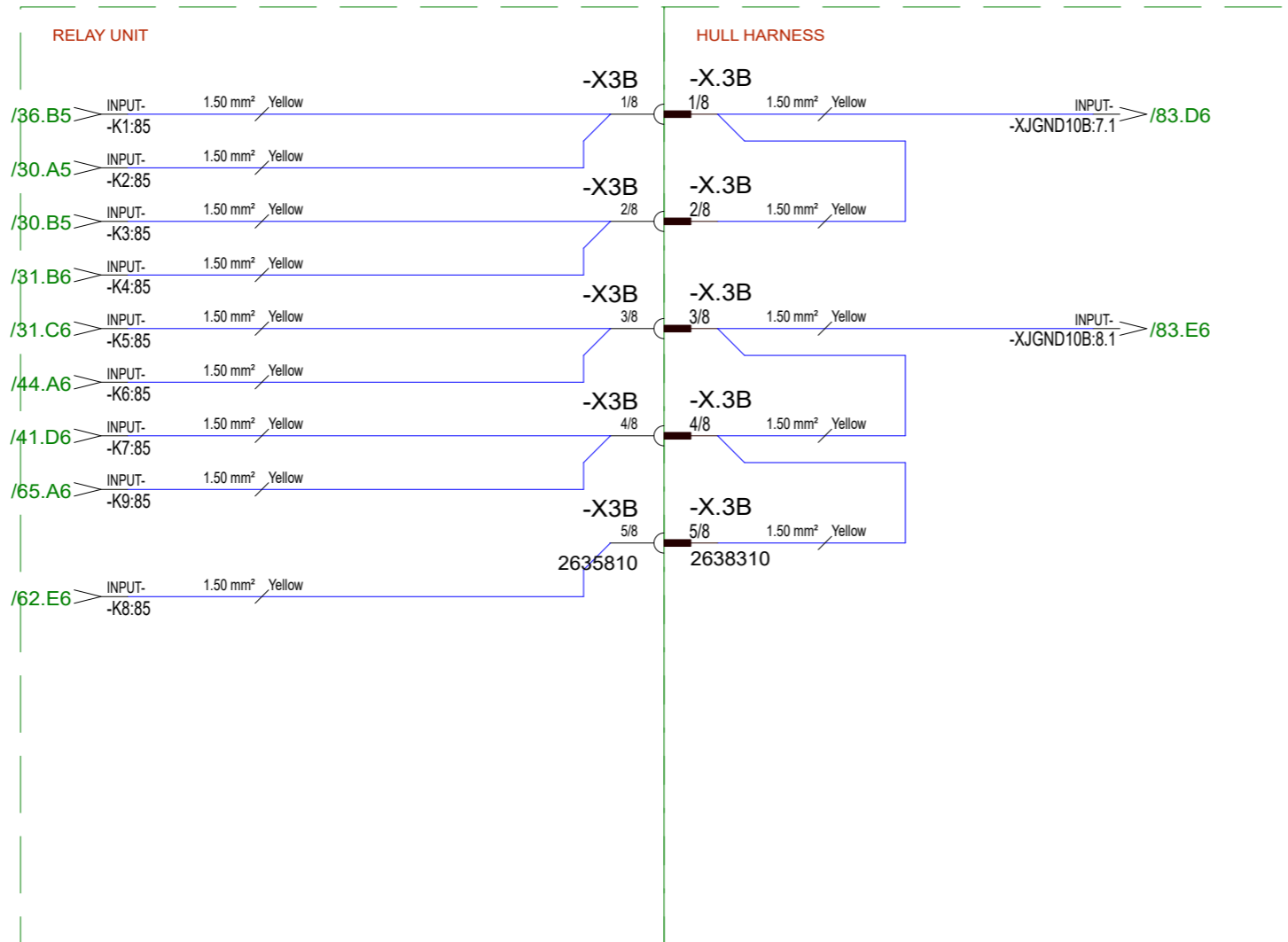

			Date	17.2.2025	Axopar				2005221	
22.9.2025	PF	B2: 2005495; Not modified	Drawing by	PF	Boat	38	Sub-product code	12Vdc: RELAY	Product code	Project ID
			Sheet rev.	2	Boat model		NEGATIVES	HL		85 / 347
Date of modification	Modified by	Description	Project rev.	B	Copyright by		Title	Loc	Sheet	
1	2	3	4	5	6	7	8			

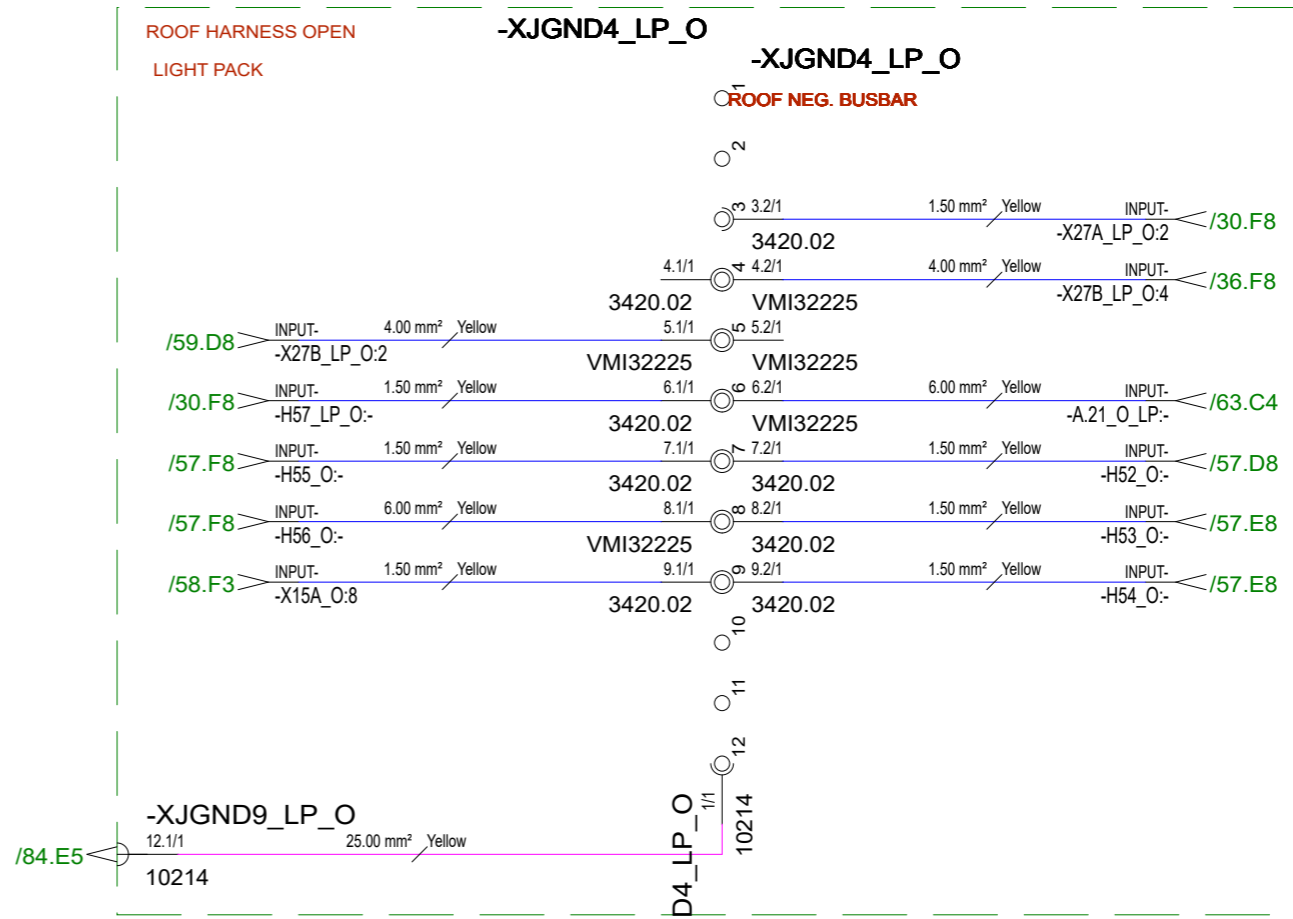
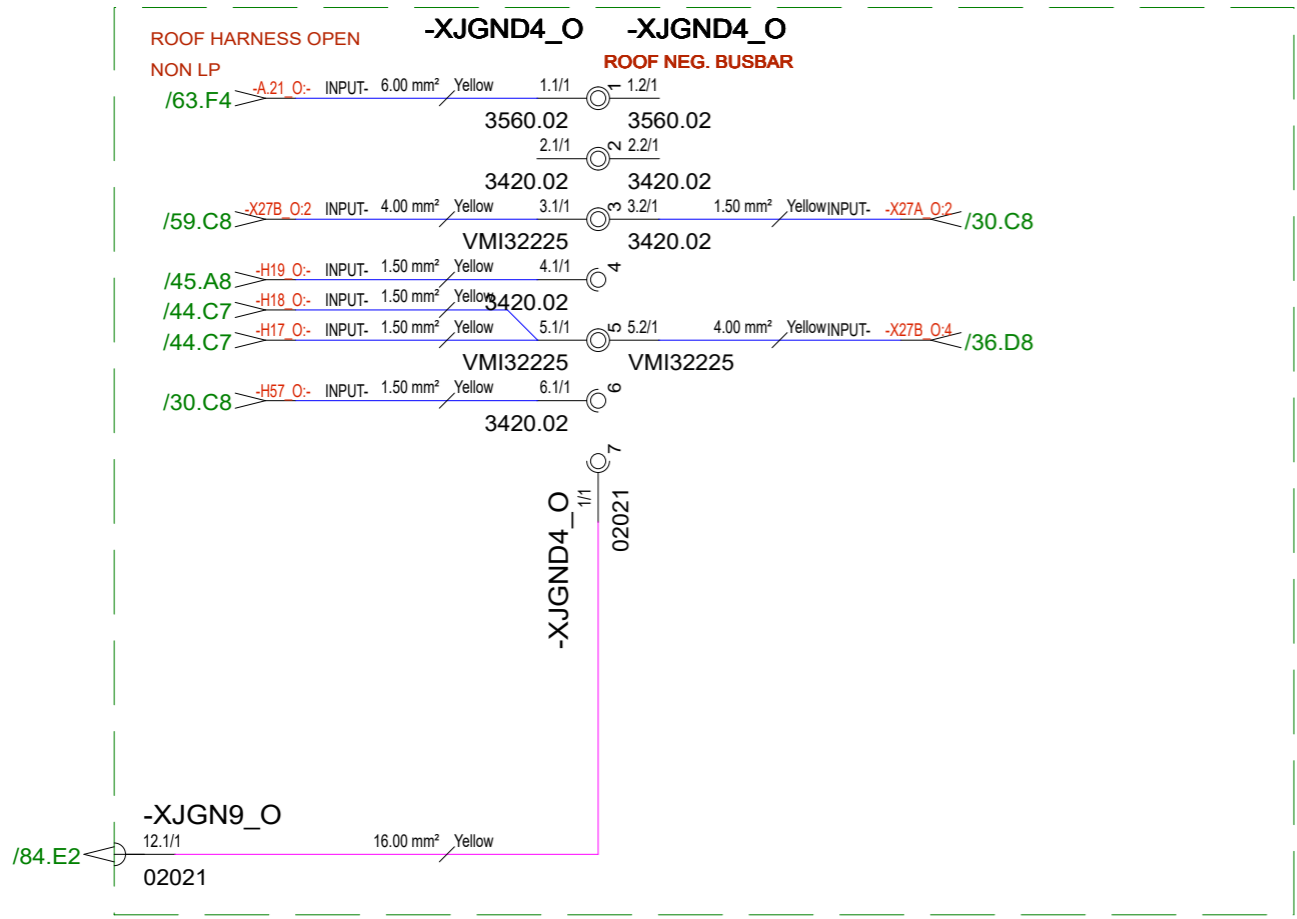
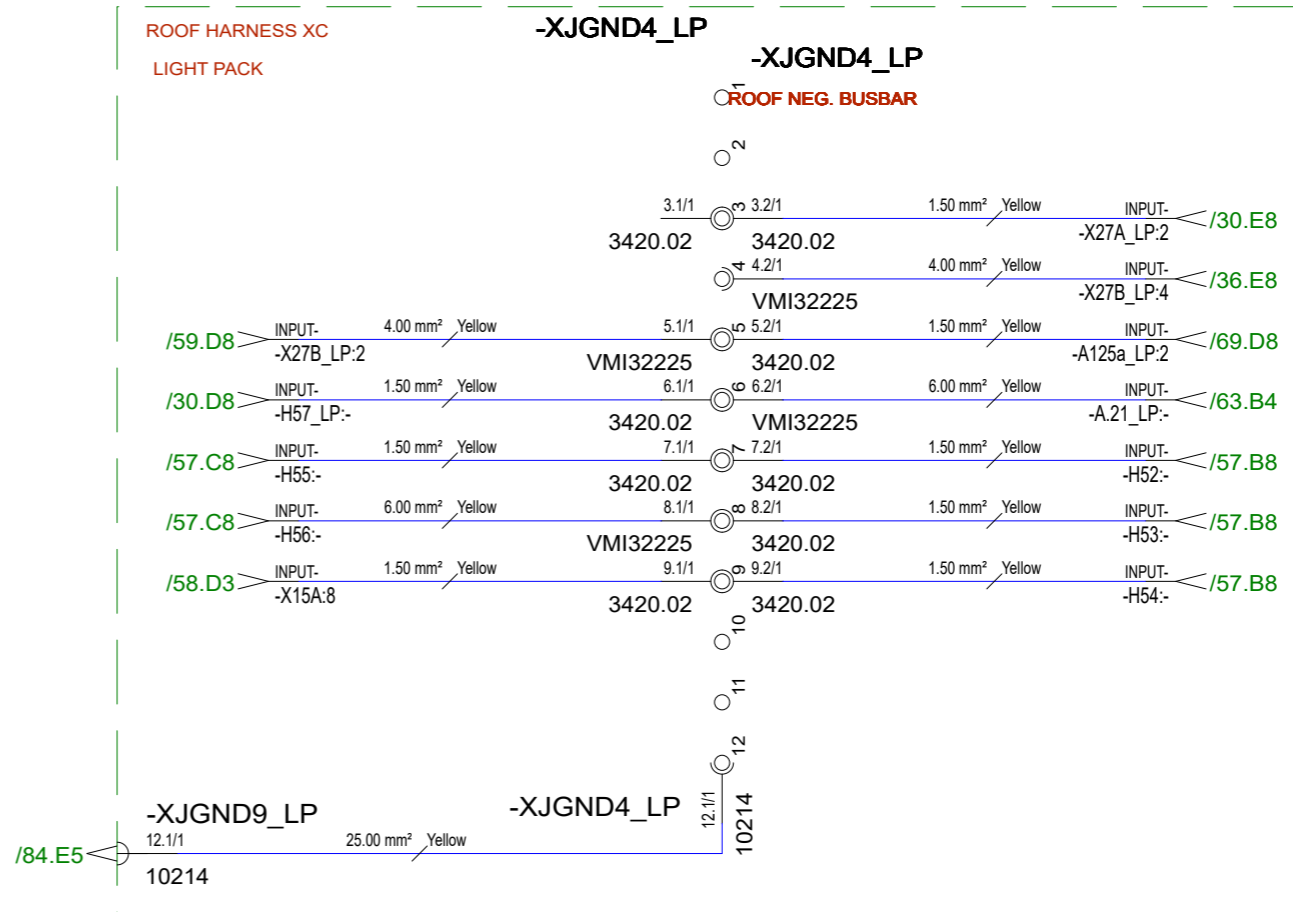
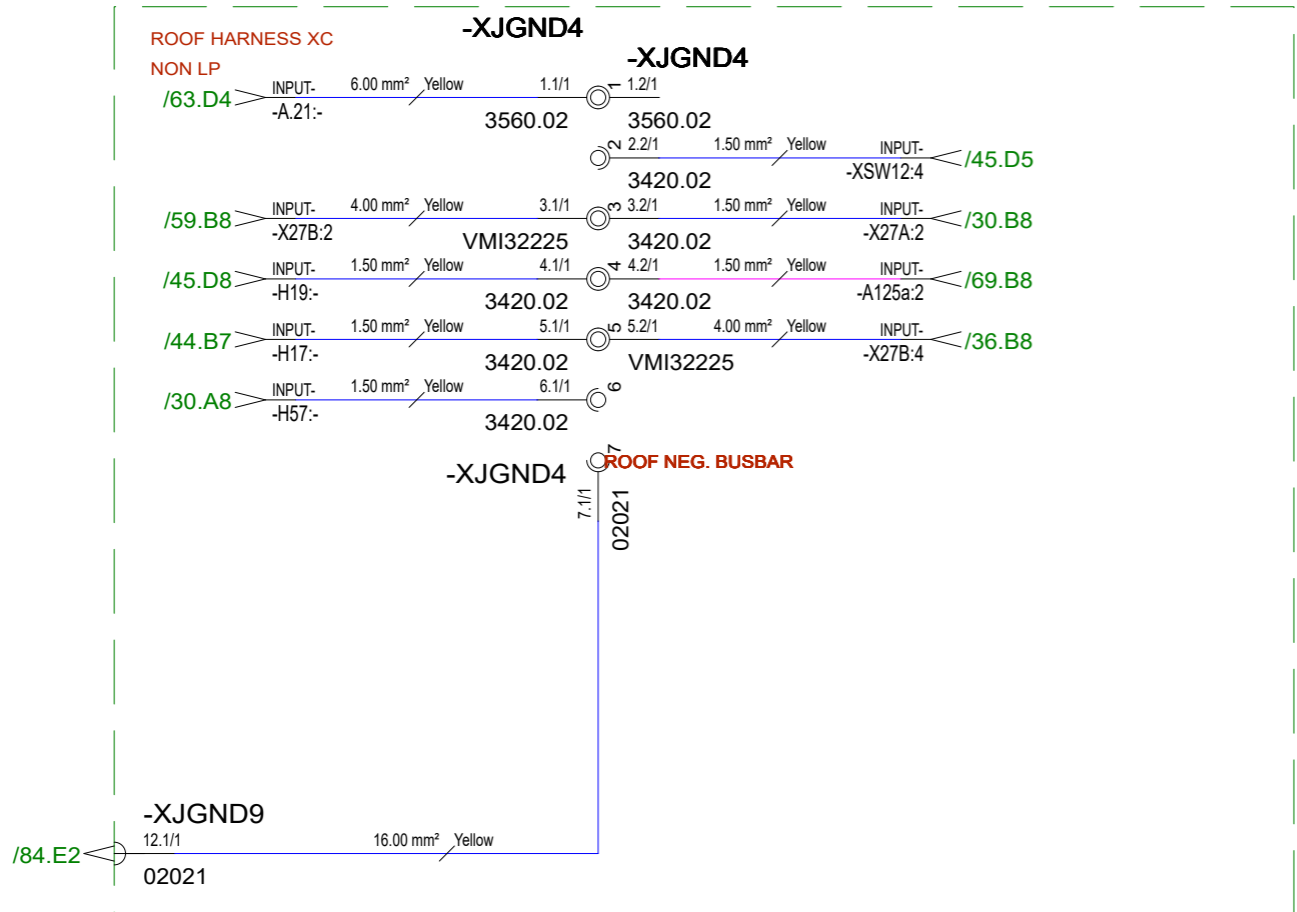

Date	15.1.2025
22.9.2025	PF
B2: 2005495; Negative connections modified	
Date of modification	Modified by
	Description

Drawing by	PF
Sheet rev.	2
Project rev.	B



Axopar	2005221
Boat	38
Boat model	
Sub-product code	12Vdc: ROOF NEGATIVES
Product code	HL
	Loc
Project ID	86 / 347
	Sheet

CONSOLE HARNESS
NON LP

-XJGND8 -XJGND8

CONSOLE NEG BUSBAR

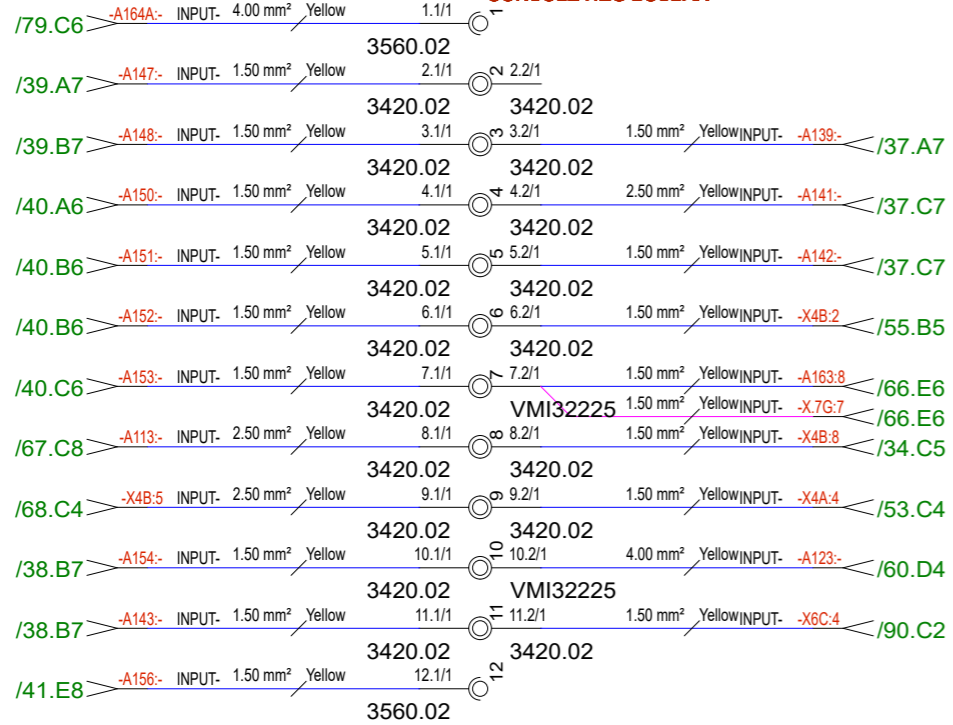

-XJGND8
12.2/1

02040

/14.D2 INPUT- 35.00 mm² Yellow
-XJGND1-30:1

/14.E1 INPUT- 35.00 mm² Yellow
-XJGND1-30_LP:1

CONSOLE HARNESS
LIGHT PACK

MODULE NEGATIVES

-XJGND8A_LP

CONSOLE NEG BUSBAR
-XJGND8A_LP

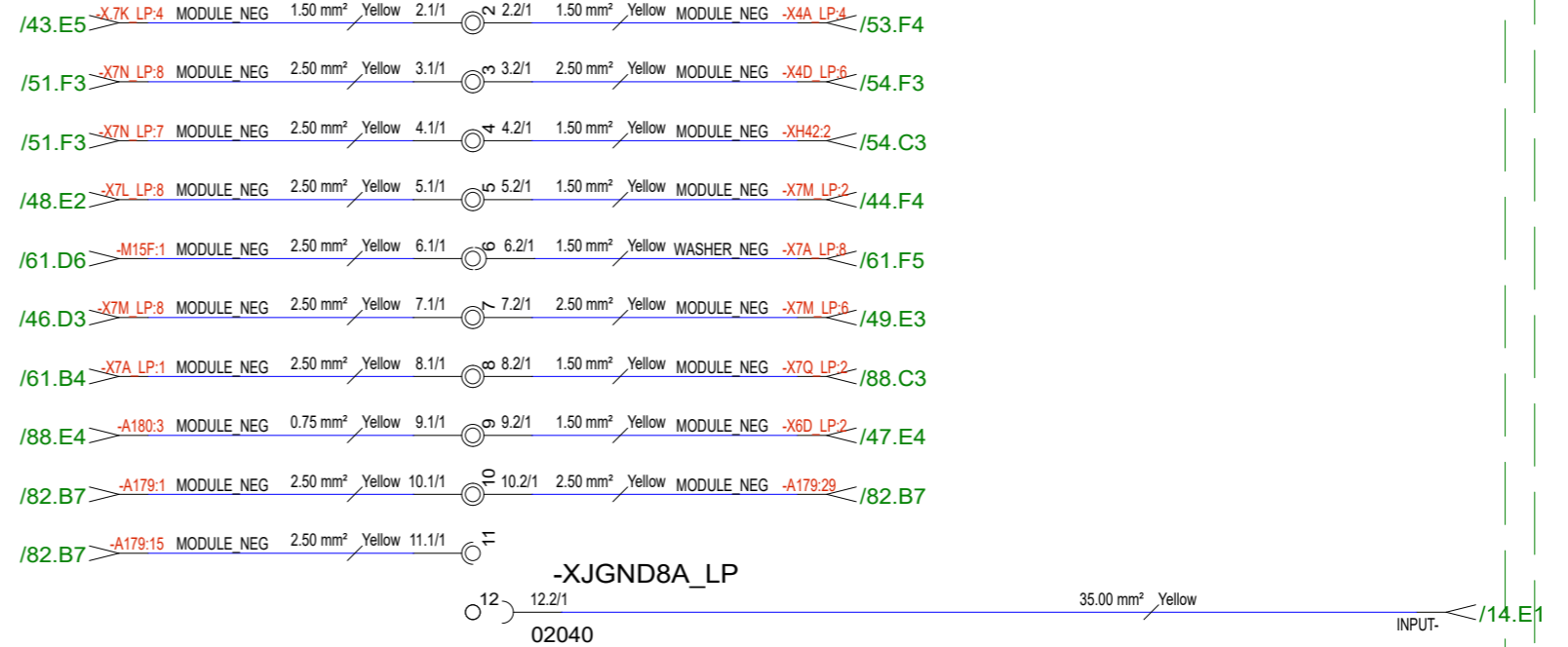

-XJGND8A_LP

02040

35.00 mm² Yellow

INPUT-

/14.E1

HARNESS NEGATIVES

-XJGND8B_LP

-XJGND8B_LP

CONSOLE NEG BUSBAR

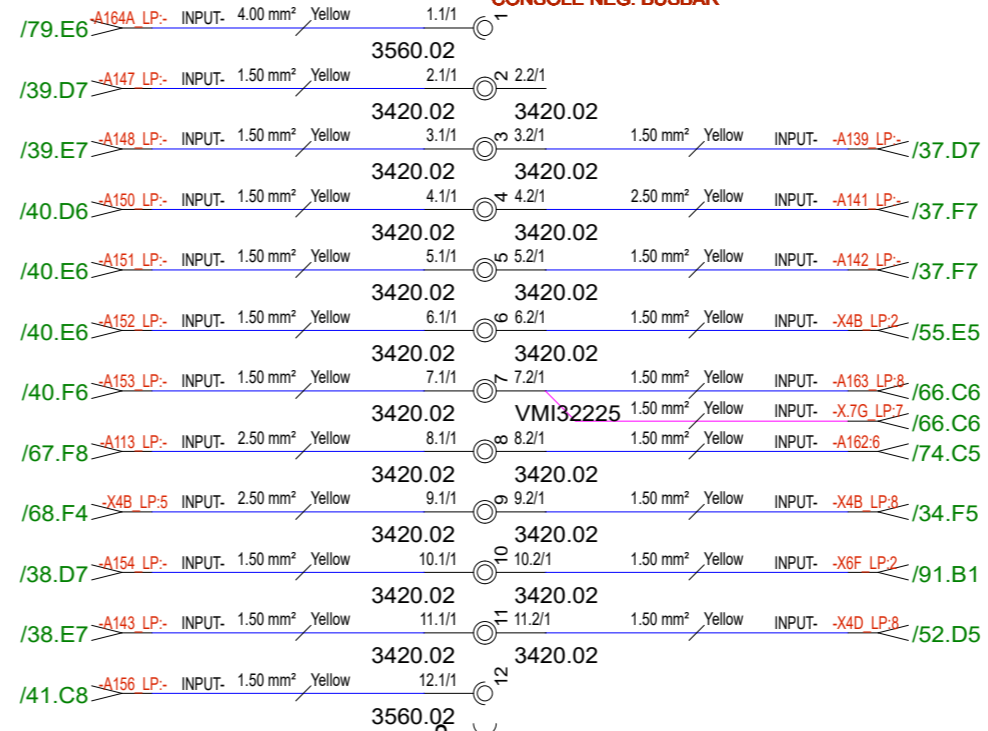

-XJGND8B_LP
12.2/1

02040

Date 27.1.2025

Drawing by PF

Sheet rev. 2

Project rev. B



Copyright by

Axopar

Boat

38

Boat model

Sub-product code

12Vdc: CONSOLE
NEGATIVES

Title

Product code

HL

Loc

2005221

Project ID

87 / 347

Sheet

22.9.2025 PF B2: 2005495; Sensor neg.s moved to console

Date of modification Modified by Description

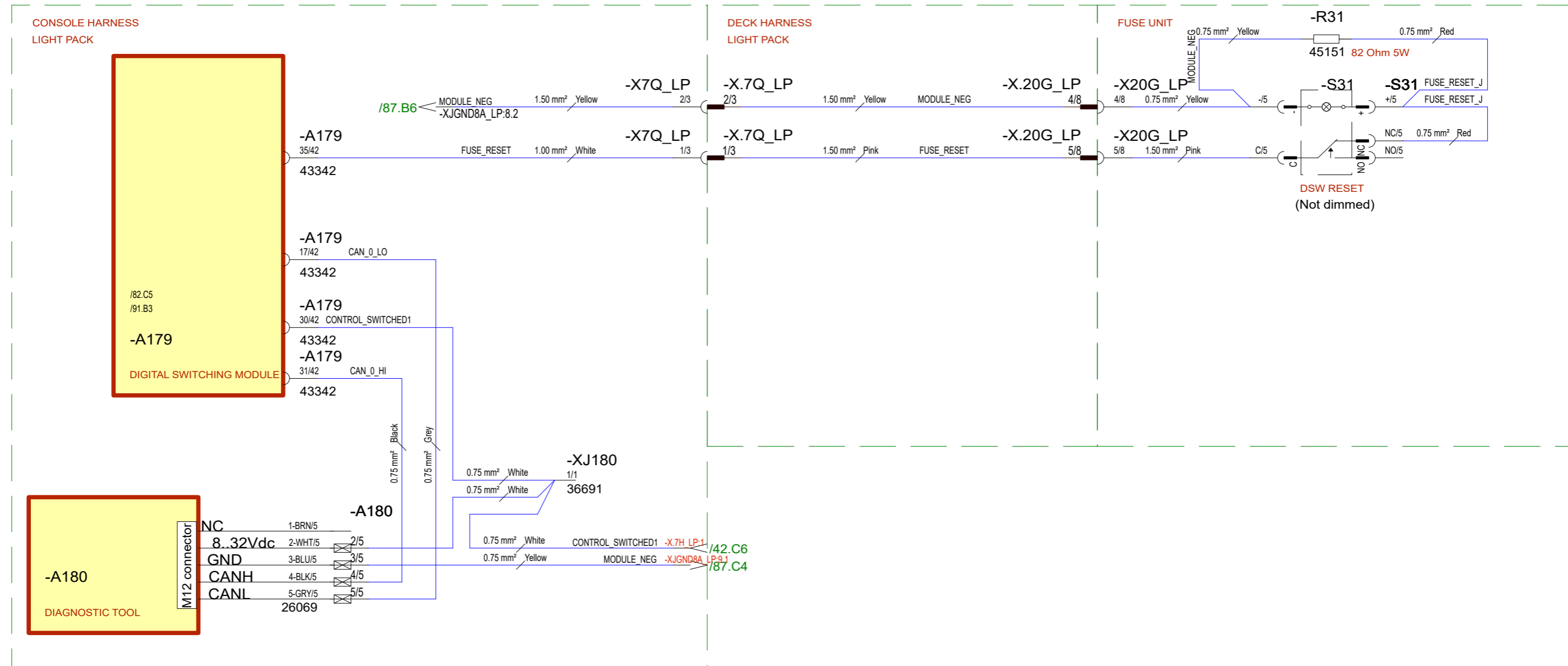



3.9.2025	PF	2005495 (urgent corrections); A179: 30, 31 fixed, XJ180 and R31 added	Date	11.2.2025
22.9.2025	PF	B2: 2005495; Not modified	Drawing by	PF
			Sheet rev.	2
Date of modification	Modified by	Description	Project rev.	B



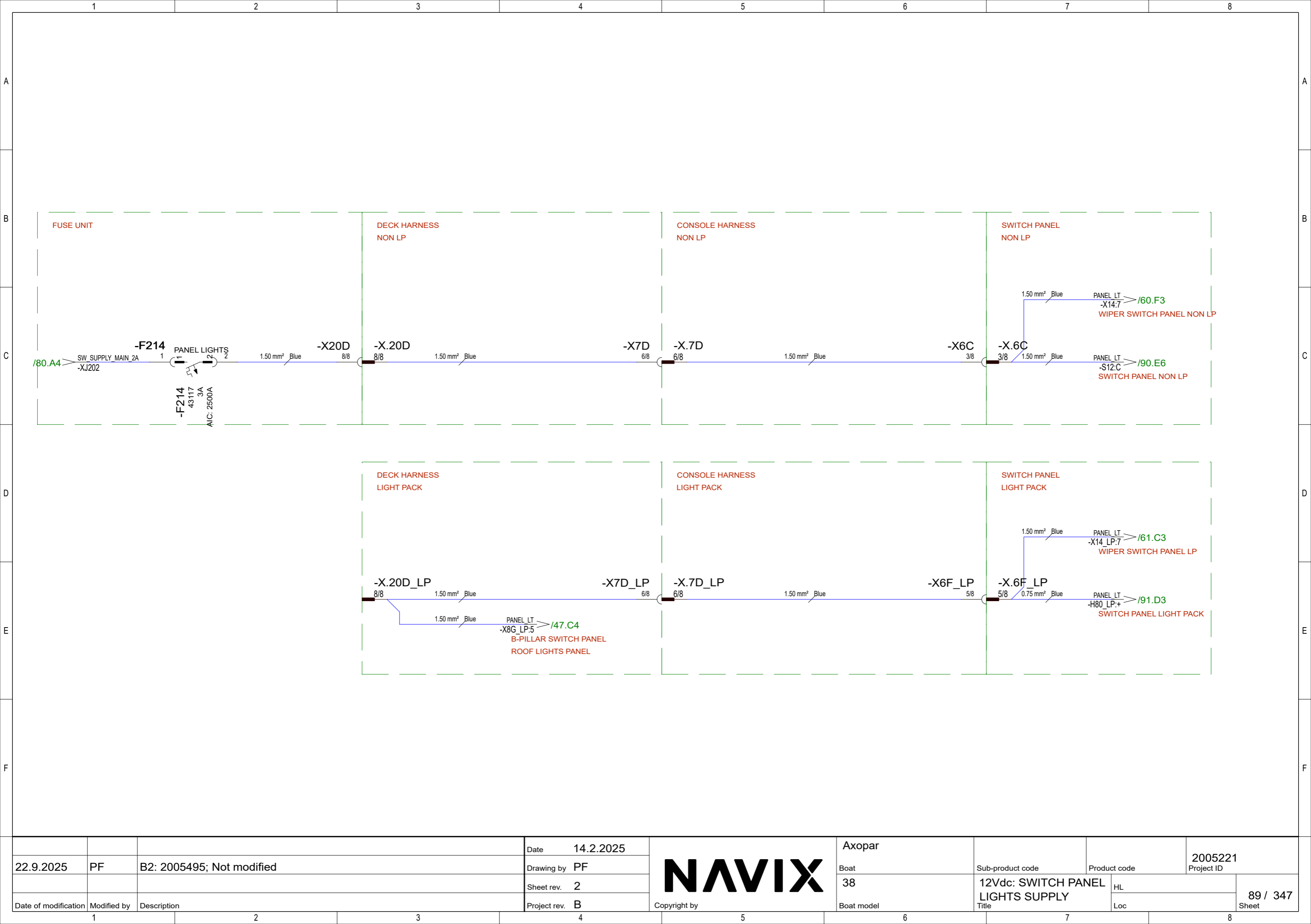

Copyright by

Axopar			2005221
Boat	38	Sub-product code	Product code
Boat model		12Vdc: FUSE RESET, DSW DIAGNOSTIC (LP)	HL
		Title	Loc
			88 / 347
			Sheet

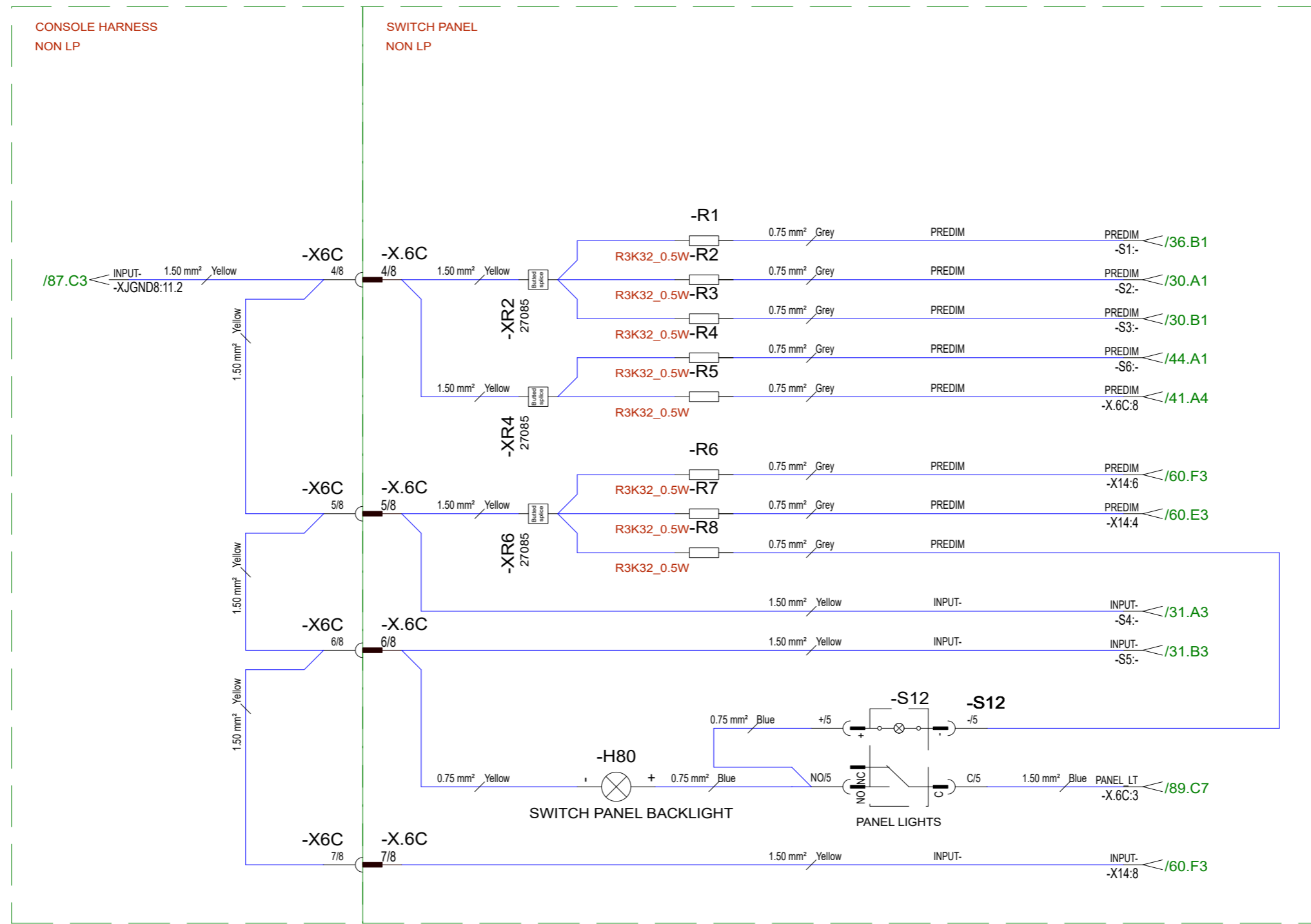

			Date	14.2.2025			Axopar		2005221			
22.9.2025	PF	B2: 2005495; Not modified	Drawing by	PF			Boat	38	Sub-product code	Product code	Project ID	
			Sheet rev.	2			Boat model		12Vdc: SWITCH PANEL LIGHTS SUPPLY		HL	89 / 347
Date of modification	Modified by	Description	Project rev.	B					Title	Loc	Sheet	



Date 11.3.2025					Axopar		2005221			
22.9.2025	PF	B2: 2005495; Not modified			Drawing by PF		Boat 38	Sub-product code	Product code	Project ID
Date of modification	Modified by	Description			Project rev. B		Boat model	12Vdc: SWITCH PANEL LIGHTS (NON LP)		HL
1	2	3	4	5	6	7	Loc		90 / 347	
									Sheet	

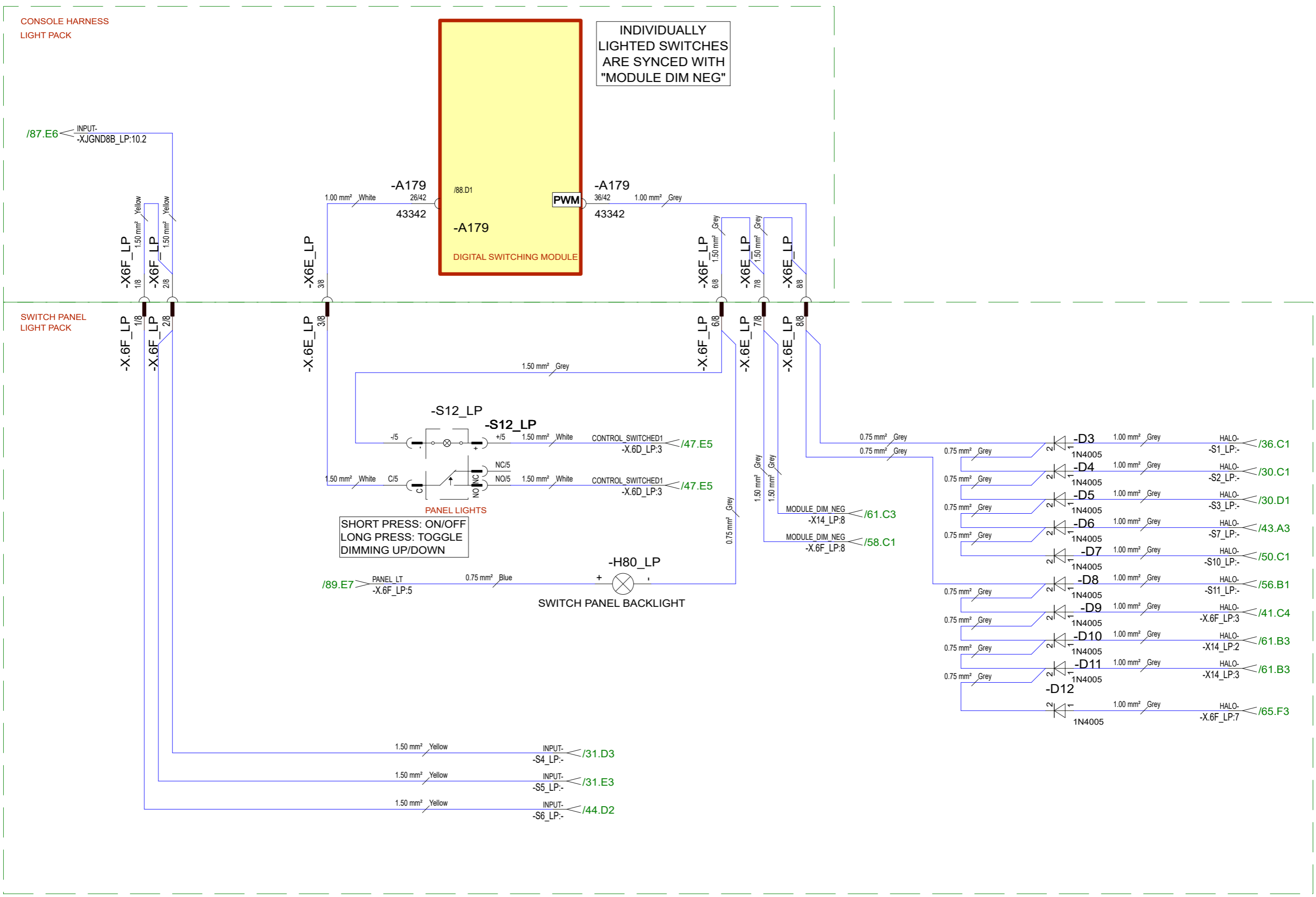

22.9.2025	PF	B2: 2005495; Not modified	Date 24.1.2025	NAVIX Copyright by	Axopar	2005221	Project ID	91/ 347	
			Drawing by PF		Boat 38	Sub-product code	Product code	HL	
			Sheet rev. 2			12Vdc: SWITCH PANEL DIMMING (LP)		Loc	
Date of modification	Modified by	Description	Project rev. B			Boat model	Title		Sheet

BLANK PAGE

1	2	3	4	5	6	7	8	
A								
B								
C								
D								
E								
F								
20.12.2024		A1: 2005221: INTRODUCED DRAWING.	Date 20.12.2024	NAVIX Copyright by	Axopar			2005221
22.9.2025	PF	B2: 2005495; Not modified	Drawing by		Boat	Sub-product code	Product code	Project ID
			Sheet rev. 2		38	230Vac:	HL	96 / 347
Date of modification	Modified by	Description	Project rev. B		Boat model	Title	Loc	Sheet
1	2	3	4	5	6	7	8	

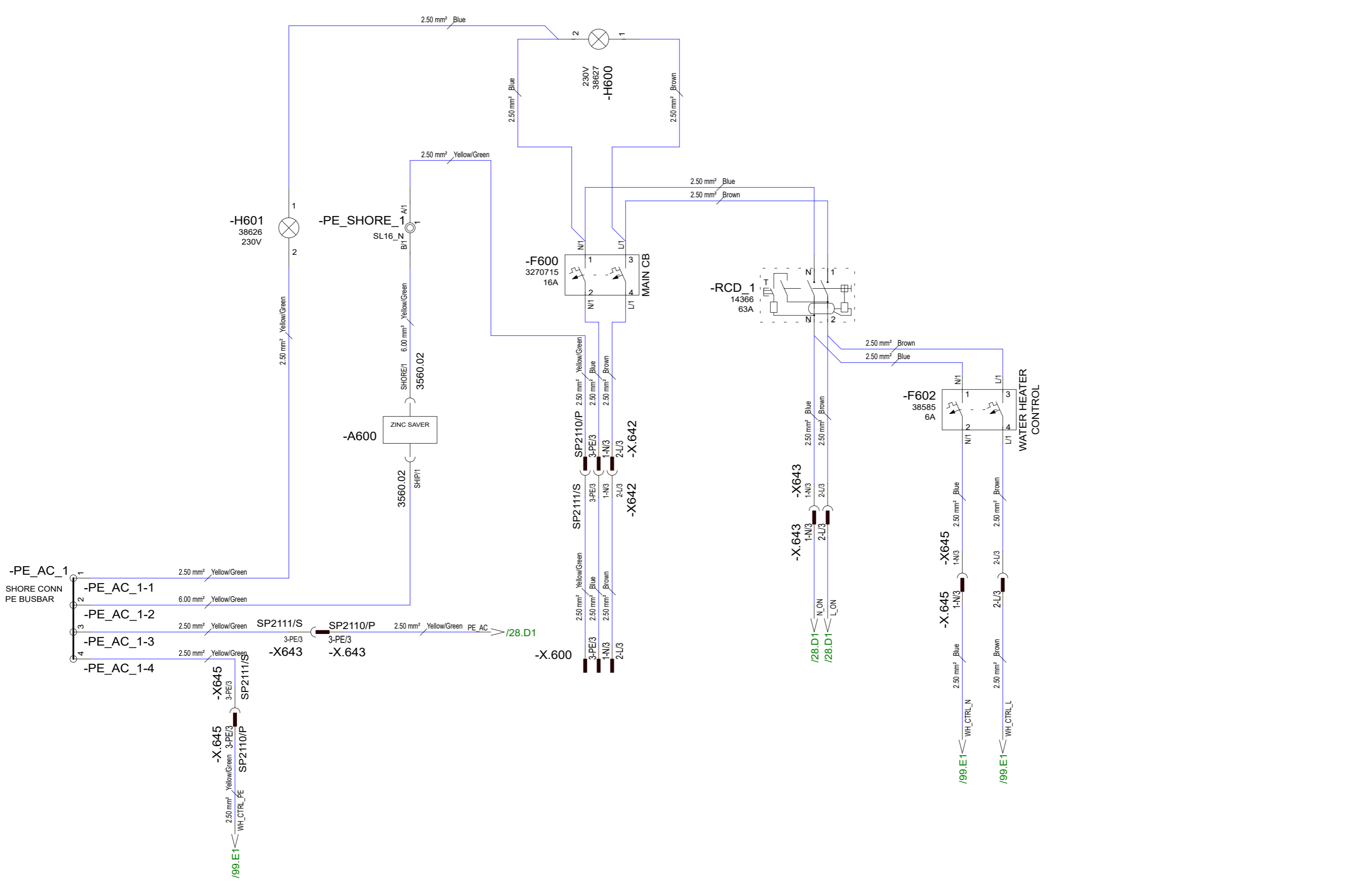

30.1.2025	HPE	A1: 2005221: INTRODUCED DRAWING	Date	30.1.2025
22.9.2025	PF	B2: 2005495; Not modified	Drawing by	HPE
			Sheet rev.	2
Date of modification	Modified by	Description	Project rev.	B



Copyright by

Axopar			2005221
Boat	38	Sub-product code	Project ID
Boat model		230Vac: SHORE CONNECTION	HL
		Title	Loc
			97 / 347
			Sheet

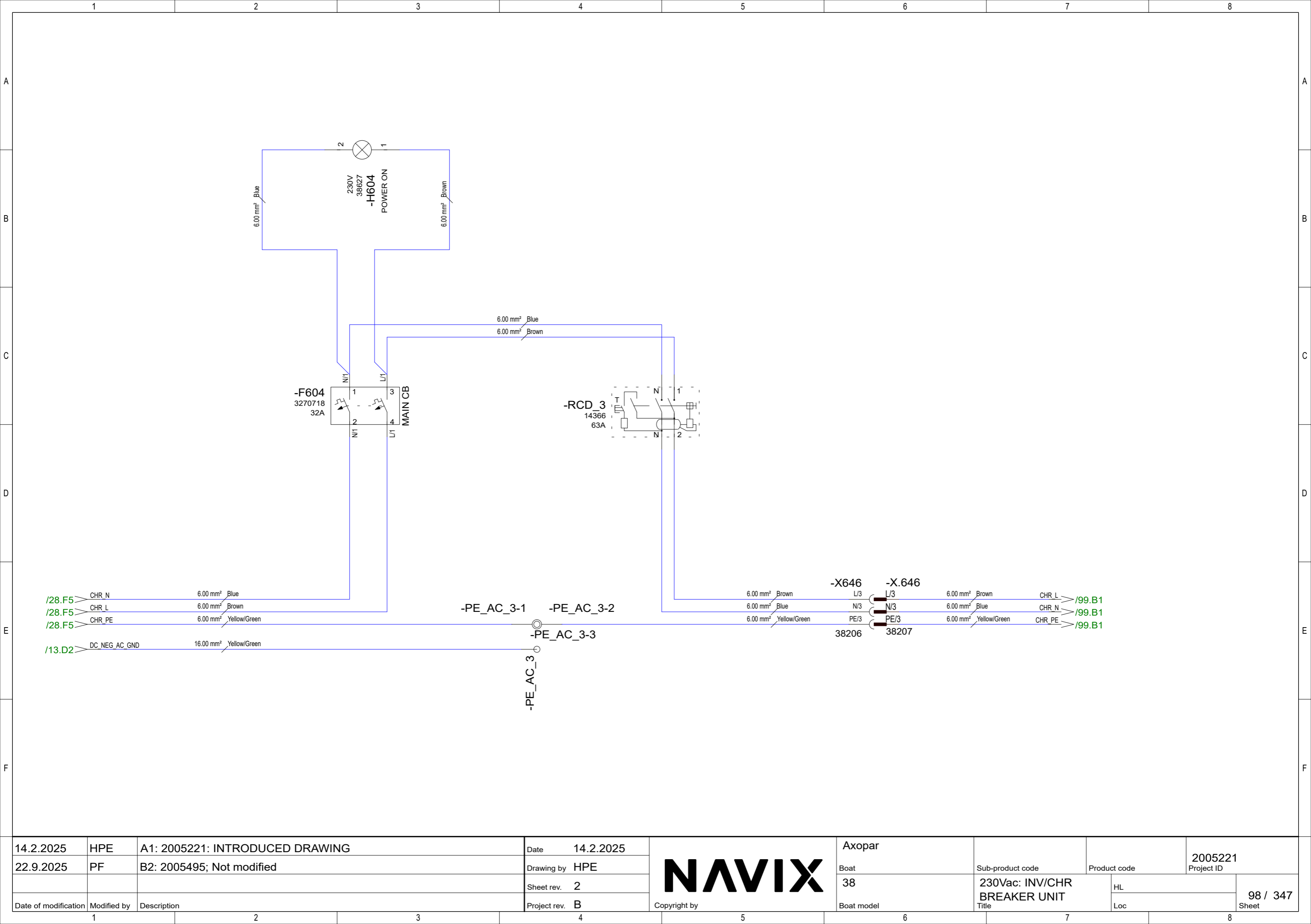

14.2.2025	HPE	A1: 2005221: INTRODUCED DRAWING	Date	14.2.2025
22.9.2025	PF	B2: 2005495; Not modified	Drawing by	HPE
			Sheet rev.	2
Date of modification	Modified by	Description	Project rev.	B



Copyright by

Axopar			2005221
Boat	38	Sub-product code	Product code
Boat model		230Vac: INV/CHR BREAKER UNIT	HL
		Title	Loc
			98 / 347
			Sheet

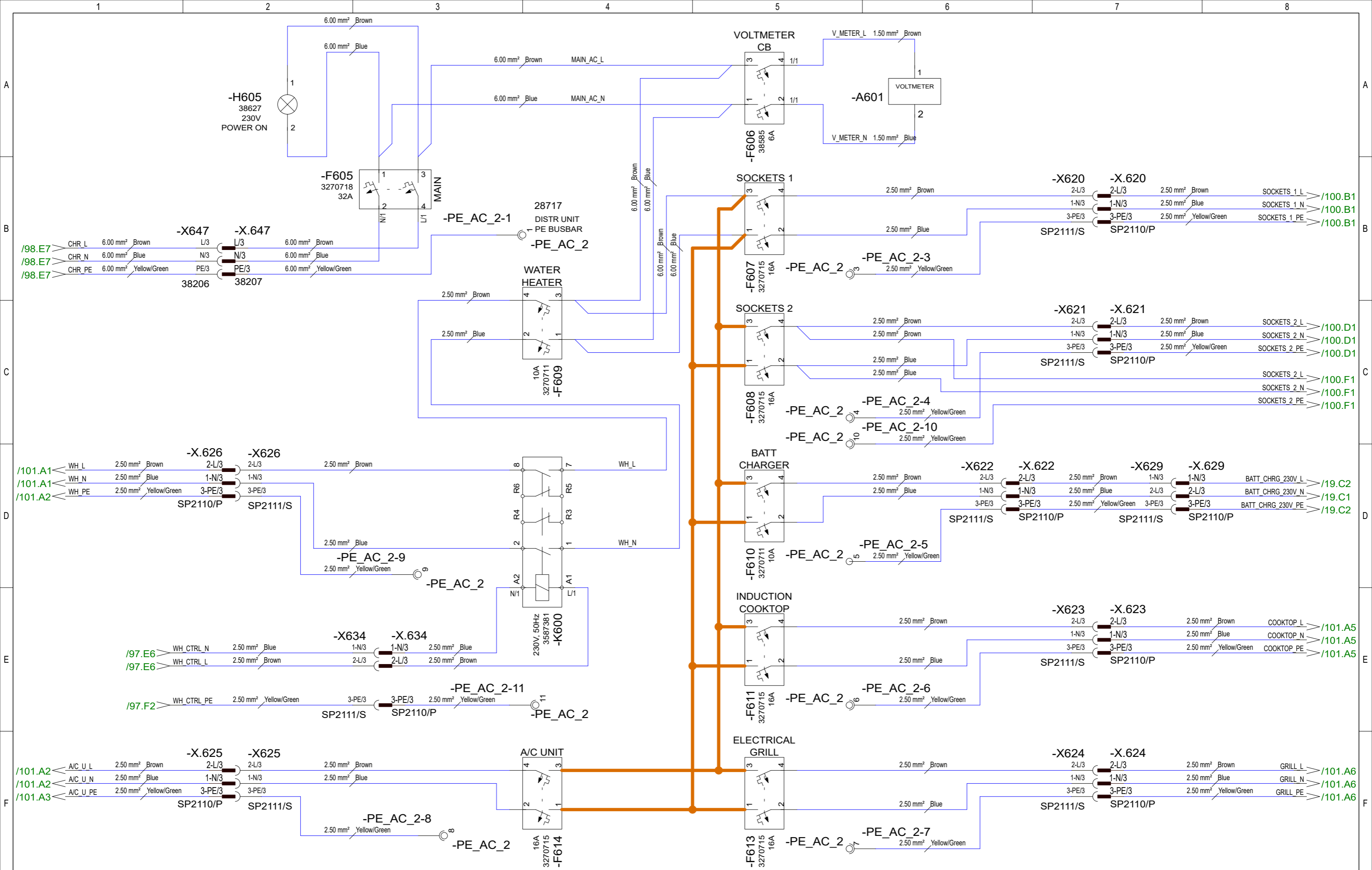

10.2.2025	HPE	A1: 2005221: INTRODUCED DRAWING	Date	10.2.2025
22.9.2025	PF	B2: 2005495; Not modified	Drawing by	HPE
			Sheet rev.	2
Date of modification	Modified by	Description	Project rev.	B



Copyright by

Axopar	2005221	Project ID
Boat	38	Sub-product code
Boat model	230Vac: 230V	DISTRIBUTION UNIT
	HL	Product code
	Loc	99 / 347
		Sheet

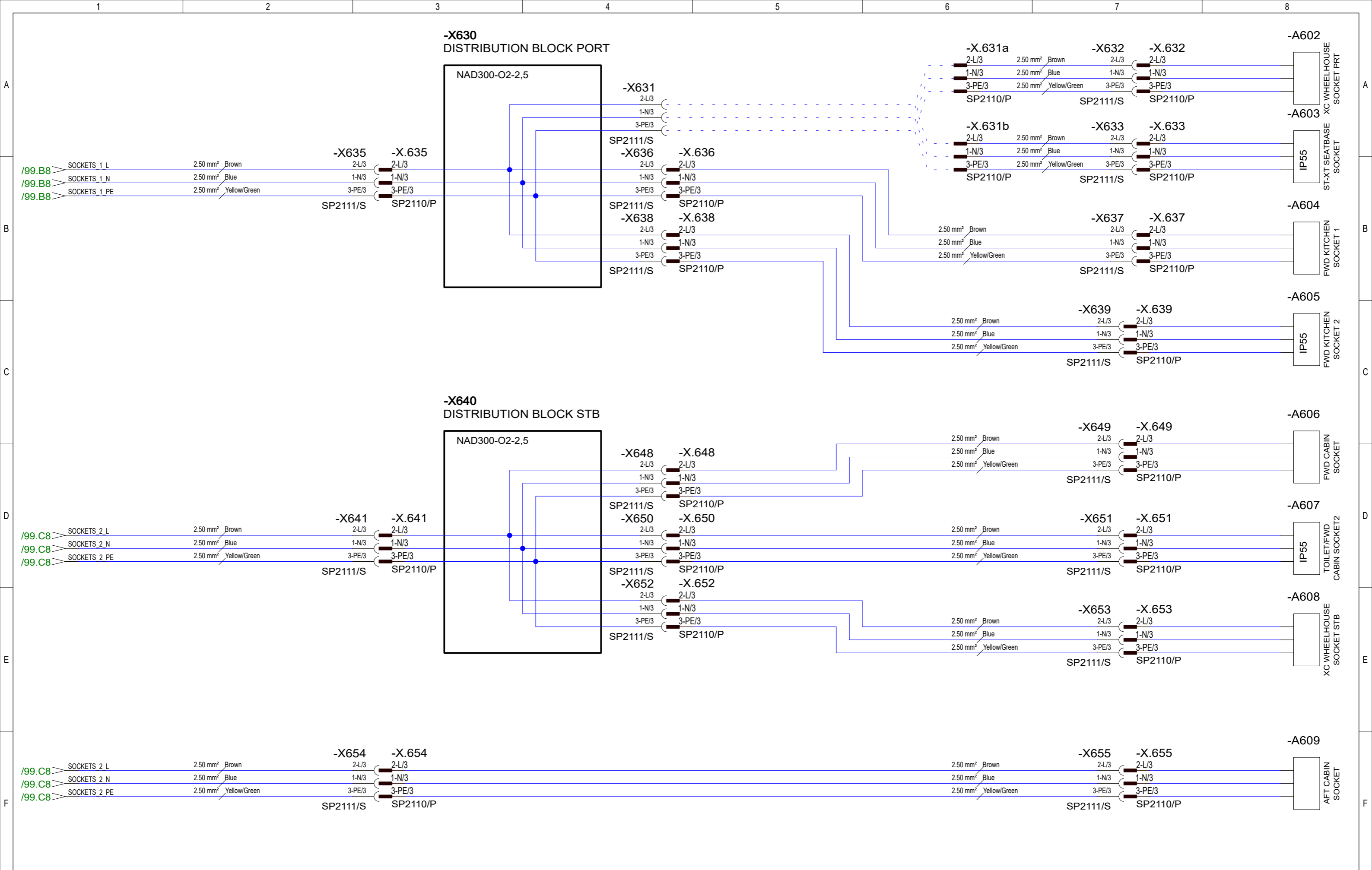

18.2.2025	HPE	A1: 2005221: INTRODUCED DRAWING	Date	18.2.2025
22.9.2025	PF	B2: 2005495; Not modified	Drawing by	HPE
			Sheet rev.	2
Date of modification	Modified by	Description	Project rev.	B



Axopar			2005221
Boat	38	Sub-product code	Product code
Boat model		230Vac: 230V SOCKETS	HL
		Title	Loc
			100 / 347
			Sheet

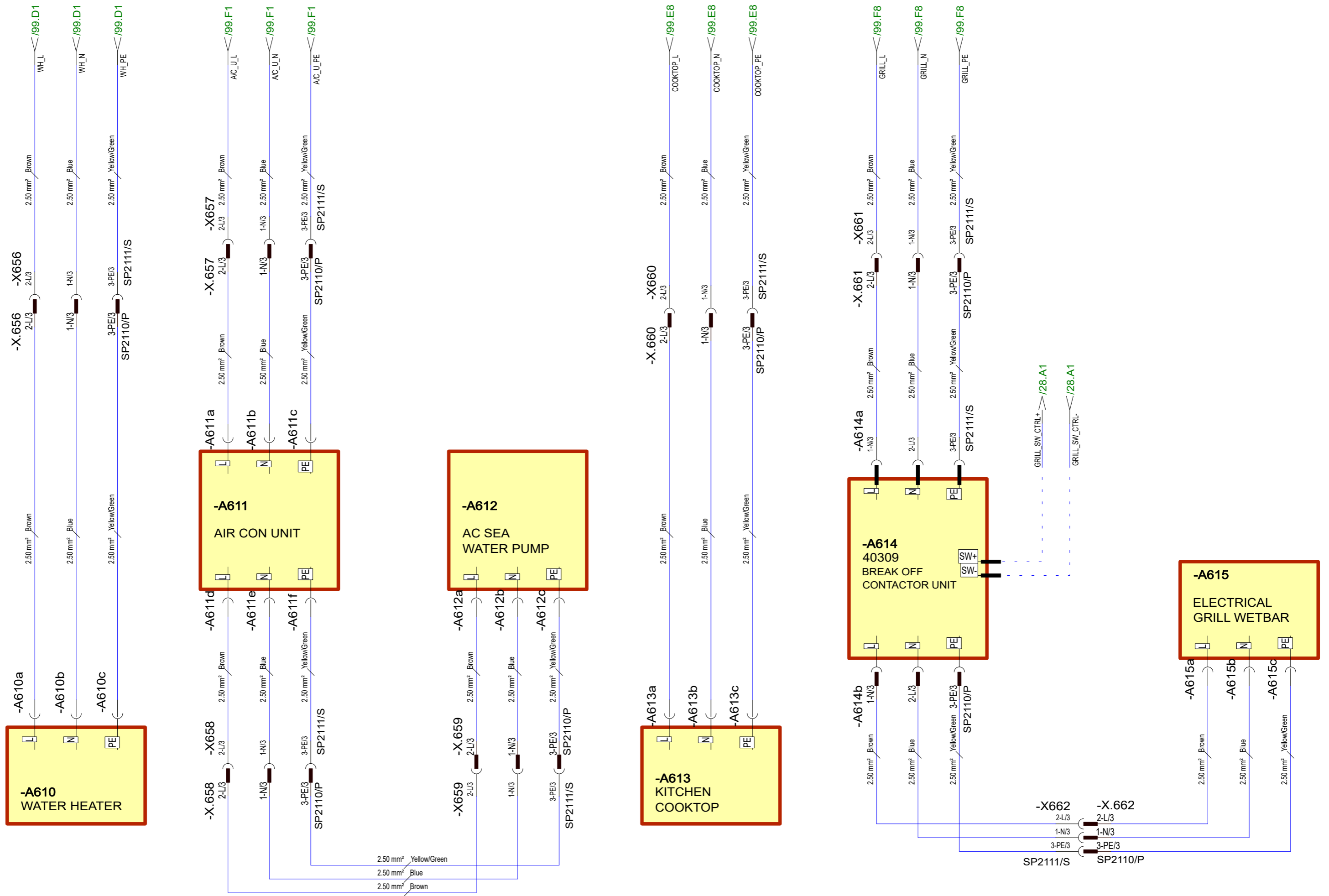

28.2.2025	HPE	A1: 2005221: INTRODUCED DRAWING	Date	28.2.2025
22.9.2025	PF	B2: 2005495; Not modified	Drawing by	HPE
			Sheet rev.	2
Date of modification	Modified by	Description	Project rev.	B



Copyright by

Axopar	Boat	38	Boat model	2005221	Project ID
				230Vac: 230V	EQUIPMENT
				HL	101/ 347
				Loc	Sheet

BLANK PAGE

1	2	3	4	5	6	7	8	
A								
B								
C								
D								
E								
F								
20.12.2024		A1: 2005221: INTRODUCED DRAWING.	Date 20.12.2024	NAVIX Copyright by	Axopar			2005221
22.9.2025	PF	B2: 2005495; Not modified	Drawing by		Boat	Sub-product code	Product code	Project ID
			Sheet rev. 2		38	120Vac:	HL	102 / 347
Date of modification	Modified by	Description	Project rev. B		Boat model	Title	Loc	Sheet
1	2	3	4	5	6	7	8	

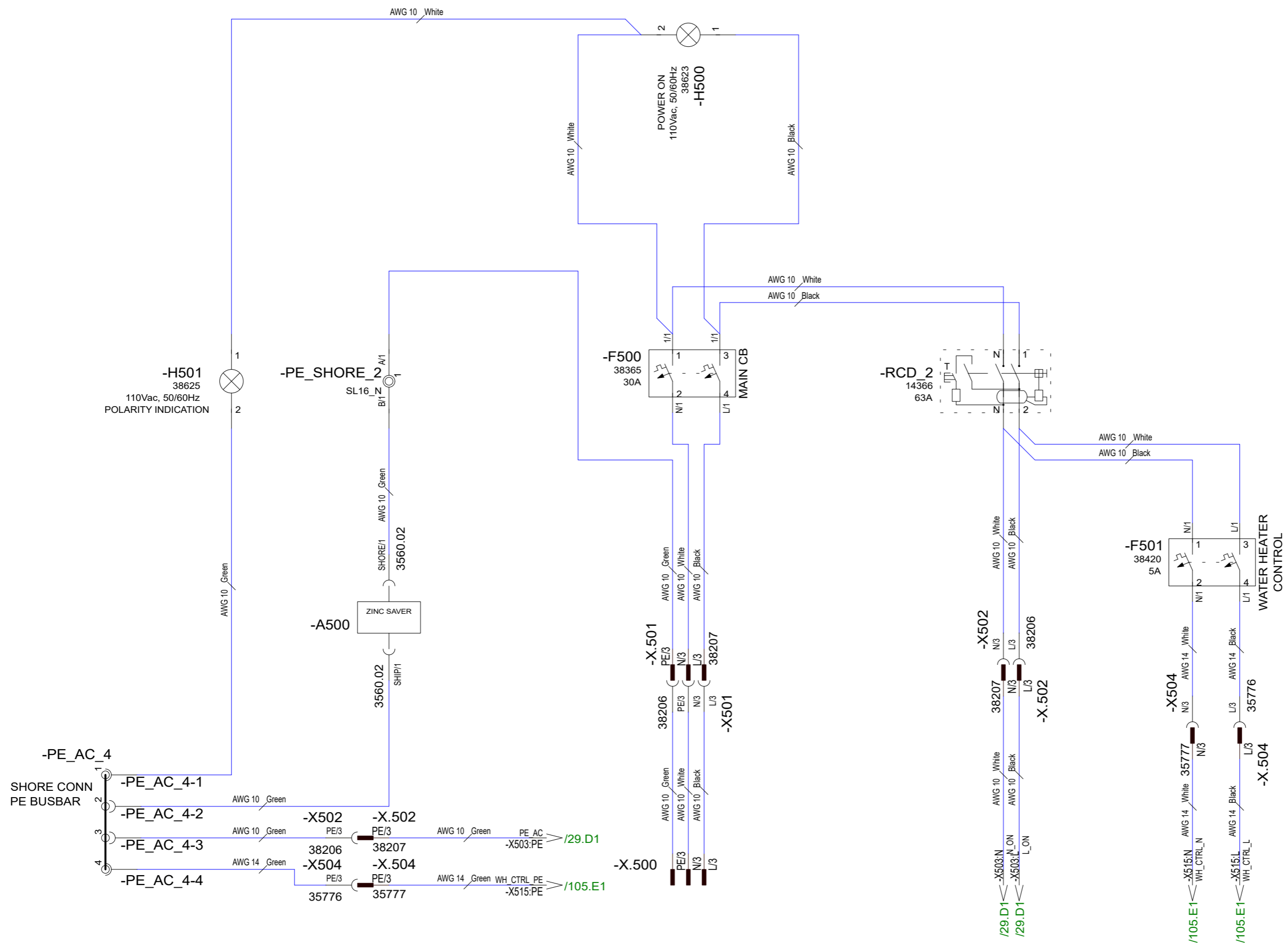

Date	3.2.2025
22.9.2025	PF
B2: 2005495; Not modified	
Date of modification	Modified by
	Description
Sheet rev.	2
Project rev.	B



Copyright by

Axopar	2005221
Boat	38
Boat model	
Sub-product code	120Vac: SHORE CONNECTION
Product code	HL
Loc	
Project ID	103 / 347
	Sheet

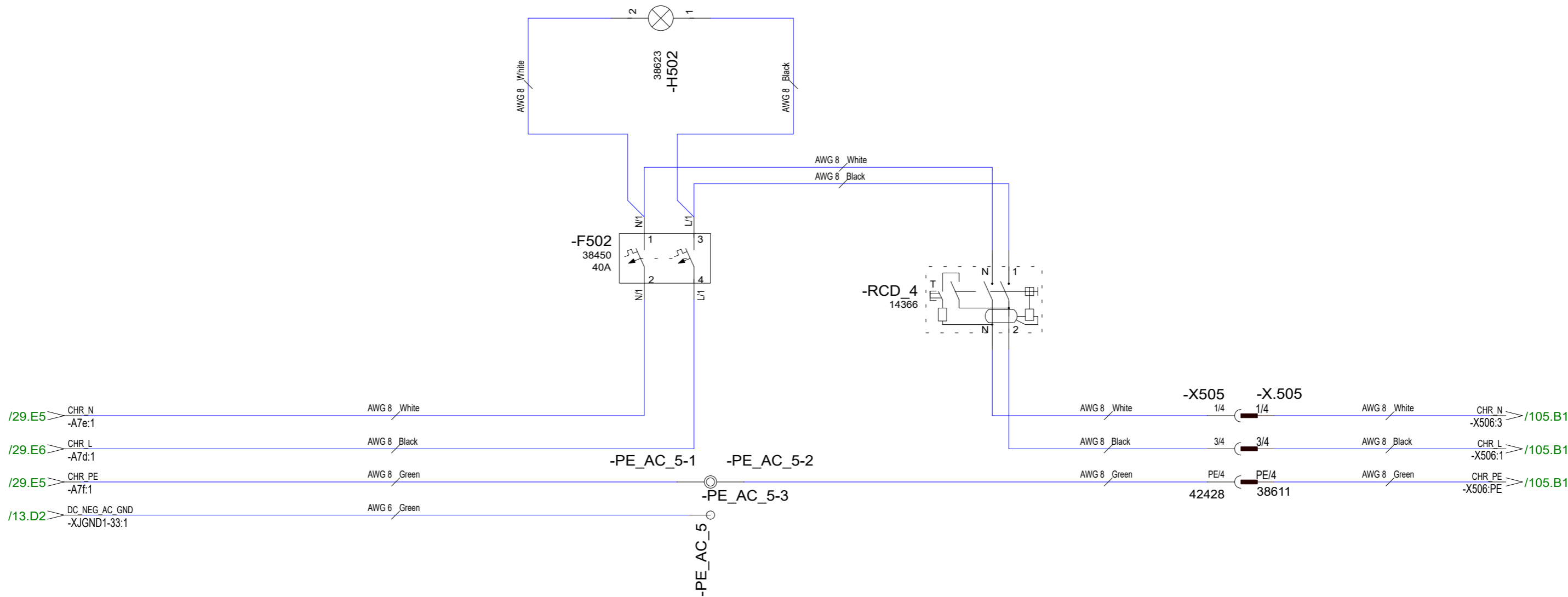

			Date	14.2.2025	Axopar				2005221		
22.9.2025	PF	B2: 2005495; Not modified	Drawing by		Boat	38	Sub-product code	120Vac: INV/CHR BREAKER UNIT	Product code	HL	104 / 347
			Sheet rev.	2	Boat model		Title		Loc		Sheet
Date of modification	Modified by	Description	Project rev.	B							
1	2	3	4	5	6	7	8				



Copyright by

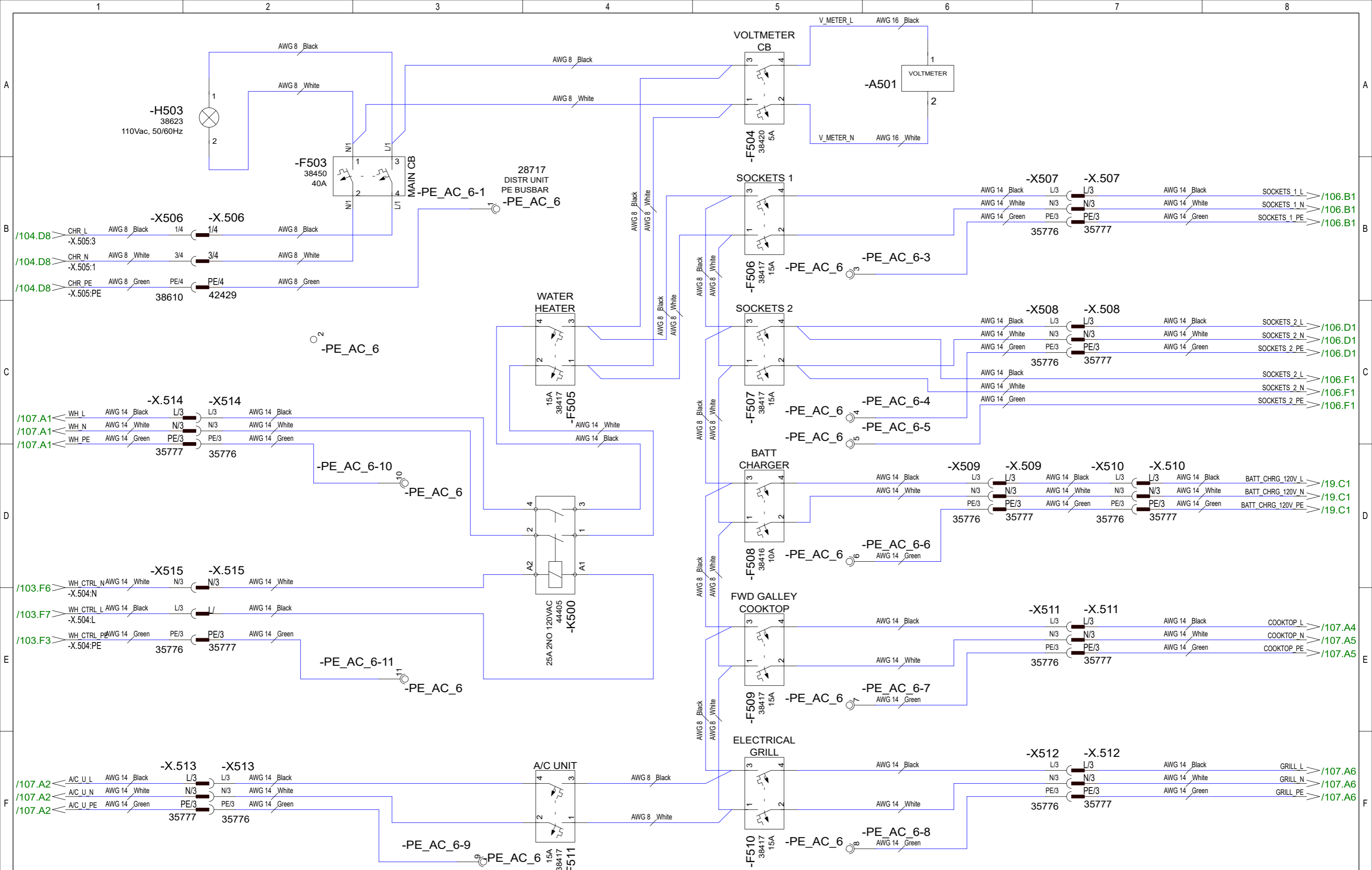

			Date	10.2.2025	Axopar				2005221	
22.9.2025	PF	B2: 2005495; Not modified	Drawing by		Boat	38	Sub-product code	120Vac: 120V	Product code	HL
Date of modification	Modified by	Description	Sheet rev.	2	Boat model		DISTRIBUTION UNIT	Loc		105 / 347
			Project rev.	B						Sheet



Copyright by

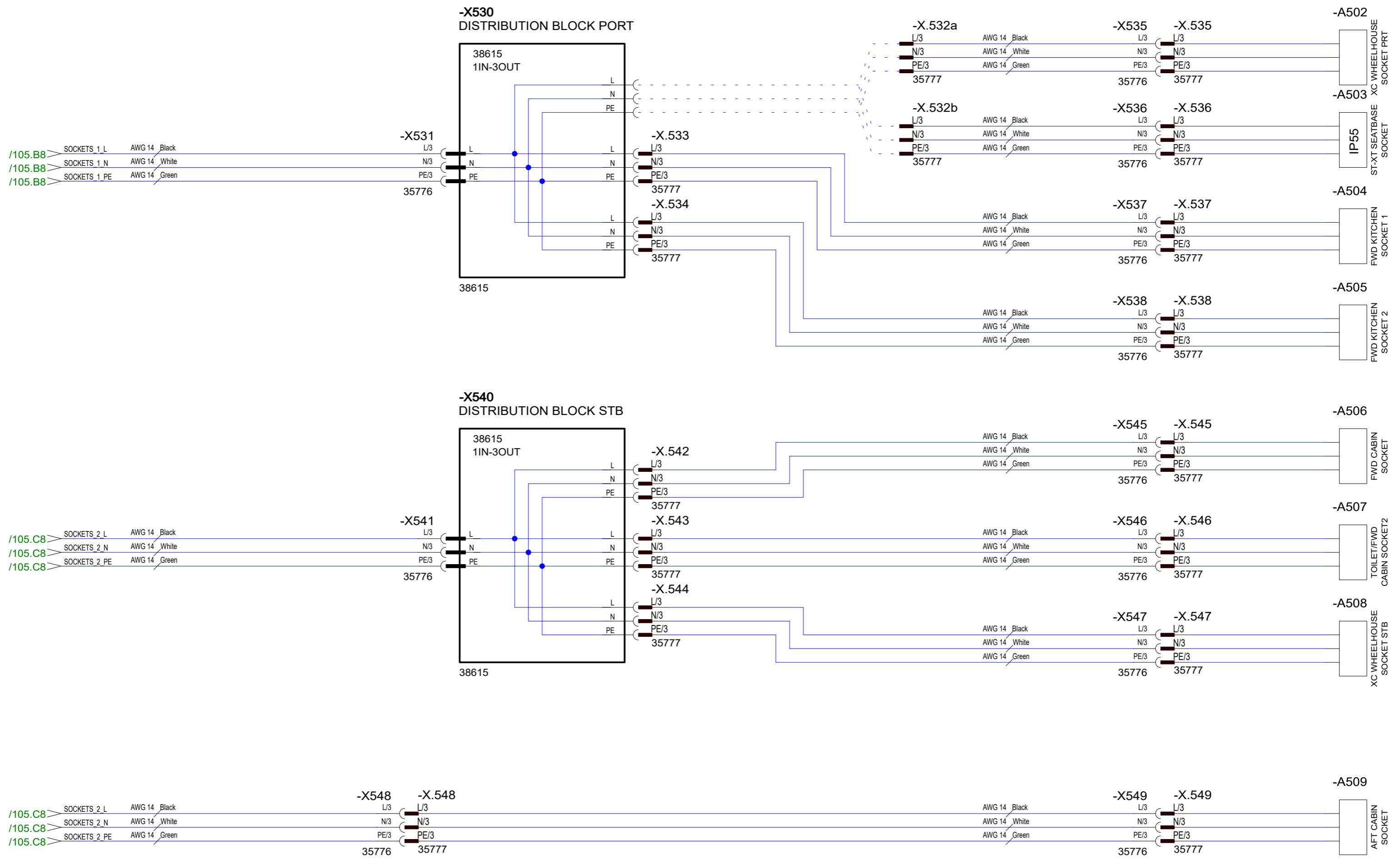

22.9.2025			PF	B2: 2005495; Not modified	Date 21.2.2025	 Copyright by	Axopar	2005221		
Date of modification			Modified by	Description	Drawing by		Boat 38	Sub-product code 120Vac: 120V SOCKETS	Product code HL	Project ID
					Sheet rev. 2		Boat model	Title	Loc	106 / 347
1	2	3	4	5	6	7	8			

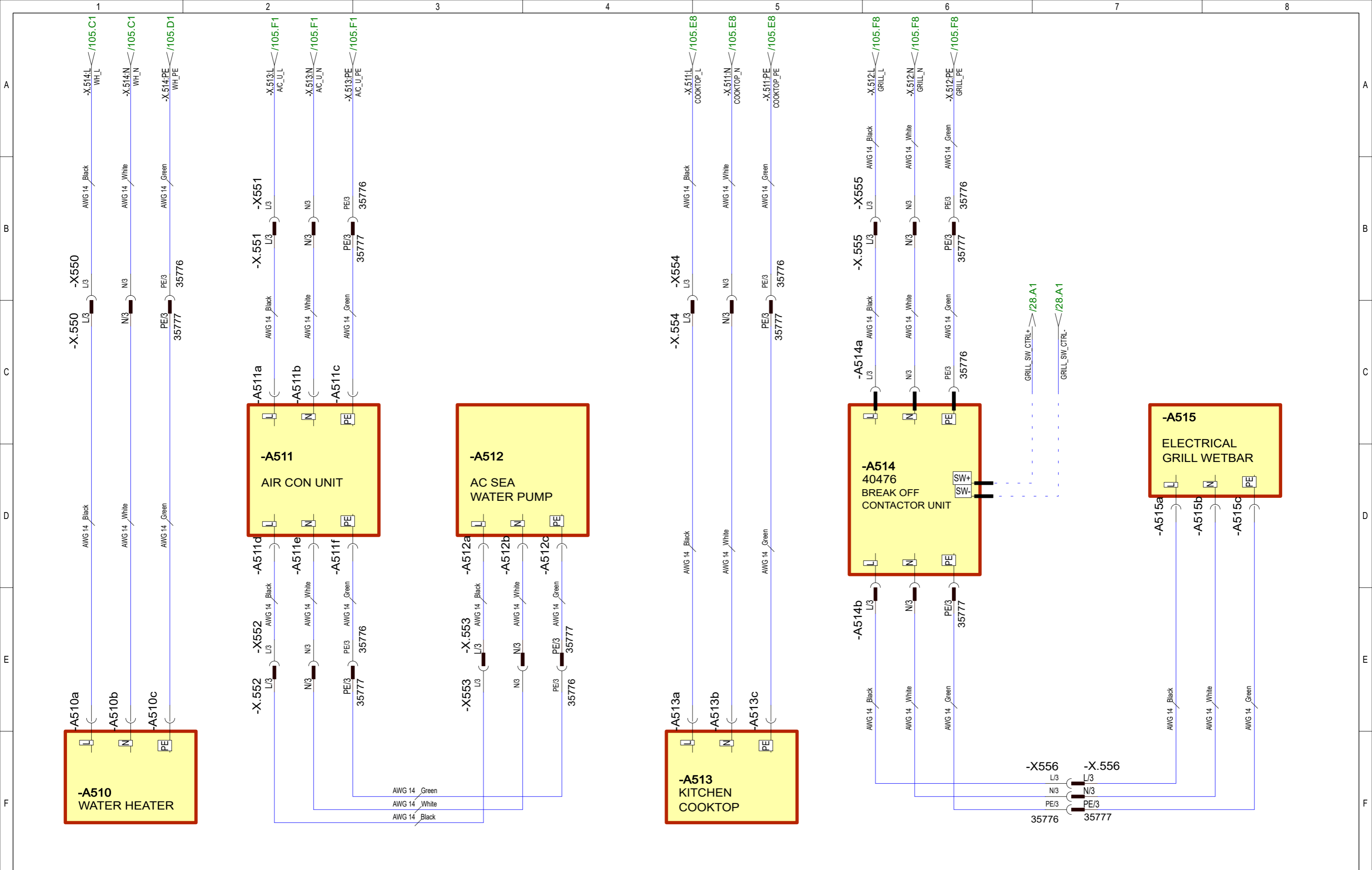

22.9.2025	PF	B2: 2005495; Not modified	Date 26.3.2025		Axopar			2005221
			Drawing by		Boat 38	Sub-product code 120Vac: 120V EQUIPMENT	Product code HL	Project ID 107 / 347
Date of modification	Modified by	Description	Sheet rev. 2		Boat model	Title	Loc	Sheet
1			Project rev. B	Copyright by				8

12 Liite IV: Vieraslajien leviämisen estäminen – Pohjois-Amerikka

Perustuen asiakirjaan

ABYC T-32 Design and Construction in Consideration of Aquatic Invasive Species 7/21

© 2021 American Boat & Yacht Council, Inc

Table of Contents

1 Decontamination criteria based on UMPS III, Table 3.....	3
2 Example of AIS Owner's Manual Information.....	4
3 Additional boat-specific recommendations.....	6

1 Decontamination criteria based on UMPS III, Table 3

The table is a summary of scientific research indicating the lethal water temperature at point of contact and duration for decontamination. Information is grouped by the location of the boat that is targeted and the life form of Dreissenid mussel targeted (e.g., adult mussel or veliger). Please refer to the *Student Training Curriculum for Watercraft Inspectors and Decontaminators to Prevent and Contain the Spread of Aquatic Invasive Species in the USA* for complete step by step procedures.

	Boat part/ location	Water temperature	Duration ¹⁾ (sec)	Type of application	Target life stage
Exterior	Hull	140°F	10	High pressure spray ²⁾	Adult
	Trailer	140°F	70	Low pressure spray ³⁾	Adult
	PFDs, anchor, paddle	140°F	10	Low pressure spray	Adult or Veliger
Propulsion system	Gimbal	140°F	132	Low pressure spray	Adult
	Engine	140°F ^{5), 6)}	See note ⁷⁾ .	Flush ⁶⁾	Veliger
Interior	Ballast tanks	120°F	130	Low risk – Flush ⁴⁾	Veliger
				High risk – Fill and flush	
	Live well/bait well	120°F	130	Low pressure spray or flush	Veliger
	Bilge	120°F	130	Flush or low pressure spray	Veliger

1) The times listed are the minimum times necessary to achieve mortality.

2) High pressure = 3000 psi.

3) Low pressure = using the pressure from the decontamination unit with no nozzle, not to exceed 60 psi (essentially a garden hose flow).

4) Flush = adding water to a compartment of a boat to treat or force the water out.

5) These temperatures denote the exit temperature (i.e., temperature of water exiting the boat not exiting the wand or flush attachment).

6) When flushing engines with a dedicated connection (not mufflers), the pressure should be limited to less than 60 psi to prevent internal engine damage. The maximum input temperature during flushing should not exceed 140°F.

7) *NOTE: Engine flushing relies on the exit temperature as a guideline for decontamination duration.*

2 Example of AIS Owner's Manual Information

Aquatic invasive species

Aquatic invasive species (AIS) are plants and animals that occur in waters in which they are not native and whose introduction causes or is likely to cause economic or environmental damage or harm to human health. AIS have a negative impact on the waterway, its native species, and recreational and commercial uses of the waterway.

As responsible boaters and citizens, each boat owner should do their part to prevent the spread of these aquatichitchhikers. In many cases, it is also required by law. Check local regulations for any waterway where you will boat.

After each boating trip, follow these three simple steps before you leave the water access to stop the spread of AIS: Clean, Drain, and Dry. This is the boater's way to help protect the environment from the damage that AIS can cause.



Clean

Inspect and remove all aquatic plants, animals, mud, and debris from the boat, engine, trailer, anchor, and any watersports equipment.

- Rinse, scrub or wash, as appropriate, away from storm drains, ditches, or waterways.
- Rinse watercraft, trailer, and equipment with hot water, when possible.
- Flush motor according to owner's manual.

Drain

Completely drain all water from the boat and its compartments, including but not limited to the bilge, wells, lockers, ballast tanks or bags, bait containers, engines, and outdrives.

Dry

Allow the boat to completely dry before visiting any other bodies of water.

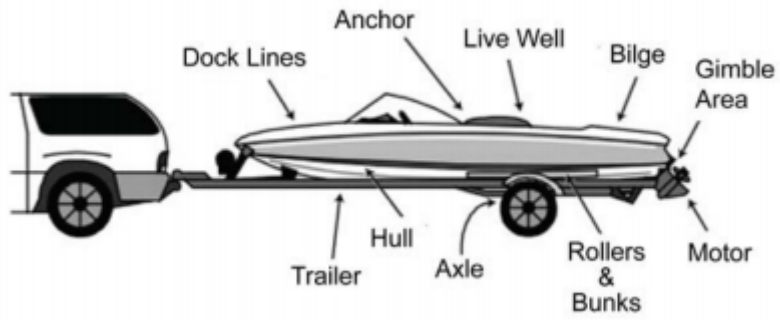

NOTE: Some localities may require inspection or decontamination before and/or after launching. Check state and local laws and regulations for requirements prior to traveling to go boating.

3 Additional boat-specific recommendations

Nonmotorized watercraft

Canoes, rafts, kayaks, rowboats, paddleboats, inflatables, sculls, and other nonmotorized recreational watercraft also require proper treatment.

- **Clean** straps, gear, paddles, floats, ropes, anchors, dip nets, and trailer before leaving the water body.
- **Dry** everything completely between each use and before storing.
- **Wear** quick-dry footwear or bring a second pair of footwear with you when portaging between waterbodies.

Sailboats

- **Clean** centerboard, bilge board, wells, rudderpost, trailer, and other equipment before leaving the water body.
- **Drain** water from boat, motor, bilge, ballast, wells, and portable bait containers before leaving the water body.

Motorized watercraft

- **Inspect** and **clean** motor or engine, including the gimbal area; trailer, including axles, bunkers, and rollers; anchors; dock lines; and equipment before leaving the water body.
- **Drain** live wells, bait containers, ballast and bilge tanks, and engine cooling systems.

Jet boats and personal watercraft (PWCs)

- **Inspect** and **clean** hull, trailer, intake grate, and steering nozzle, etc.
- **Clean** hull, trailer, intake grate, and steering nozzle, etc before leaving the water access.
- **Run** engine 5-10 sec to blow out excess water and vegetation from internal drive before leaving the waterbody.

13 Liite V: Mitat kuljetusta varten

38 CROSS CABIN

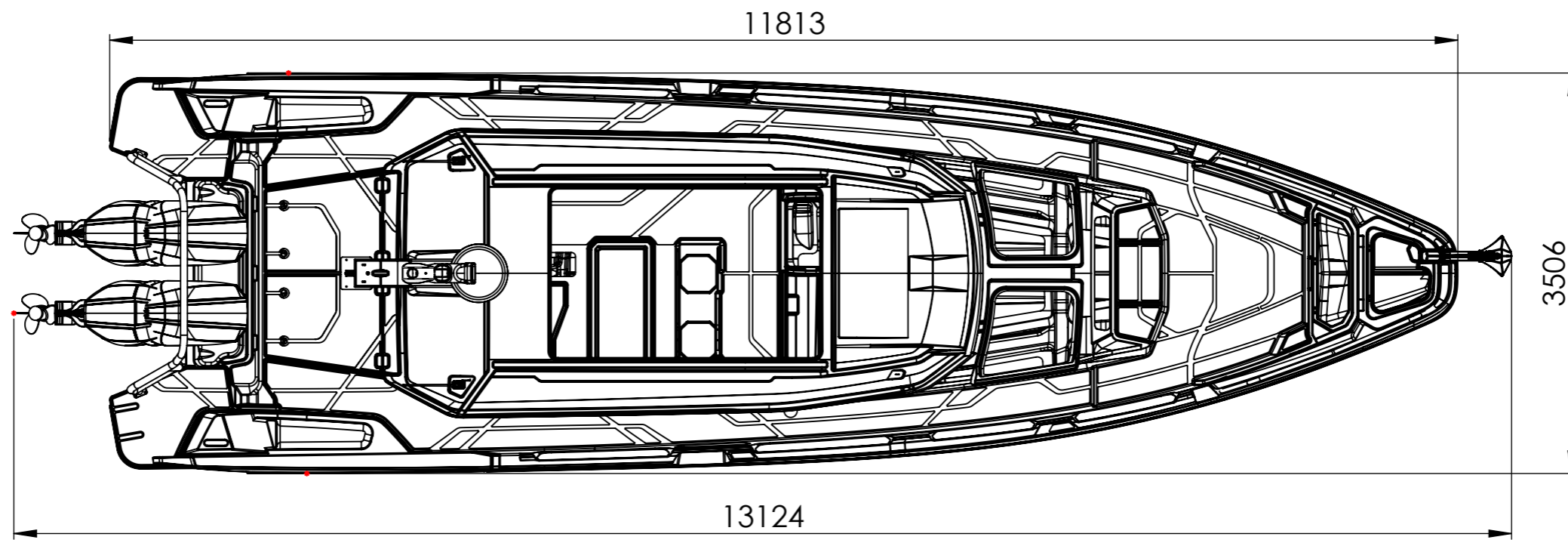
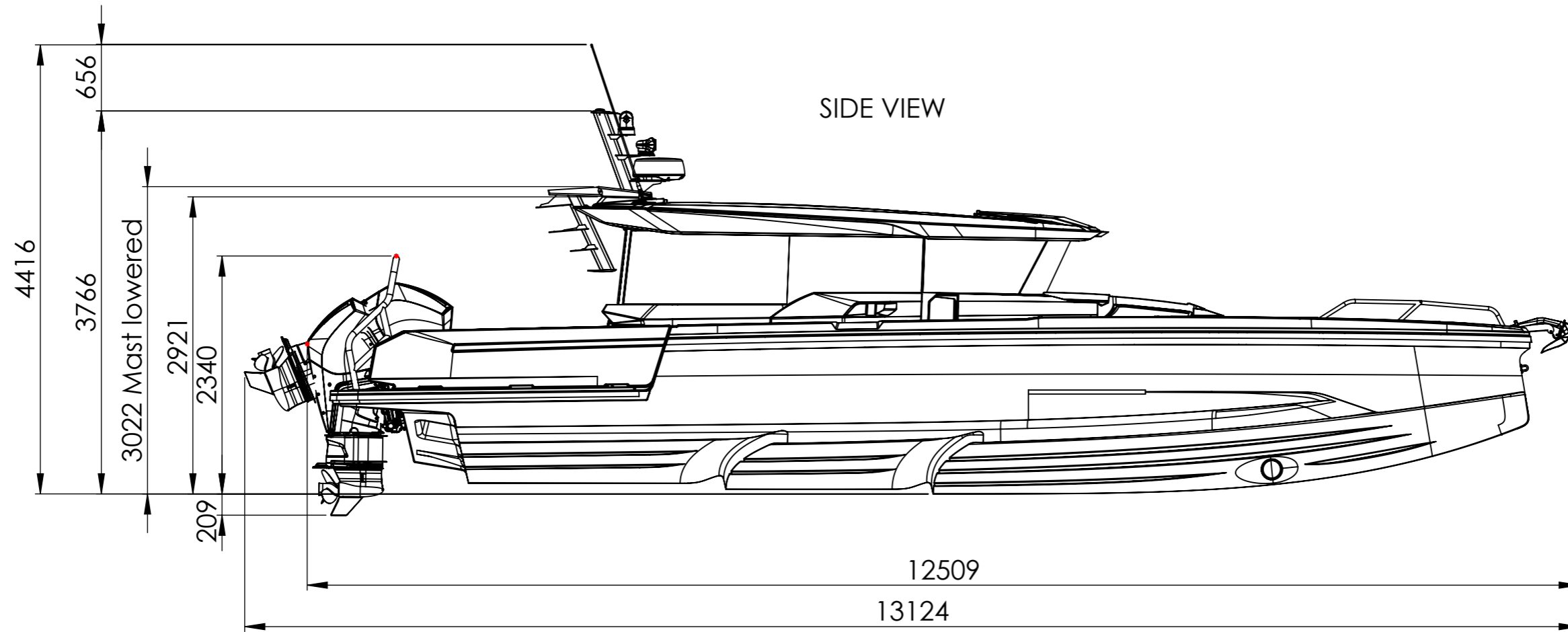

TOP VIEW

38 CROSS CABIN

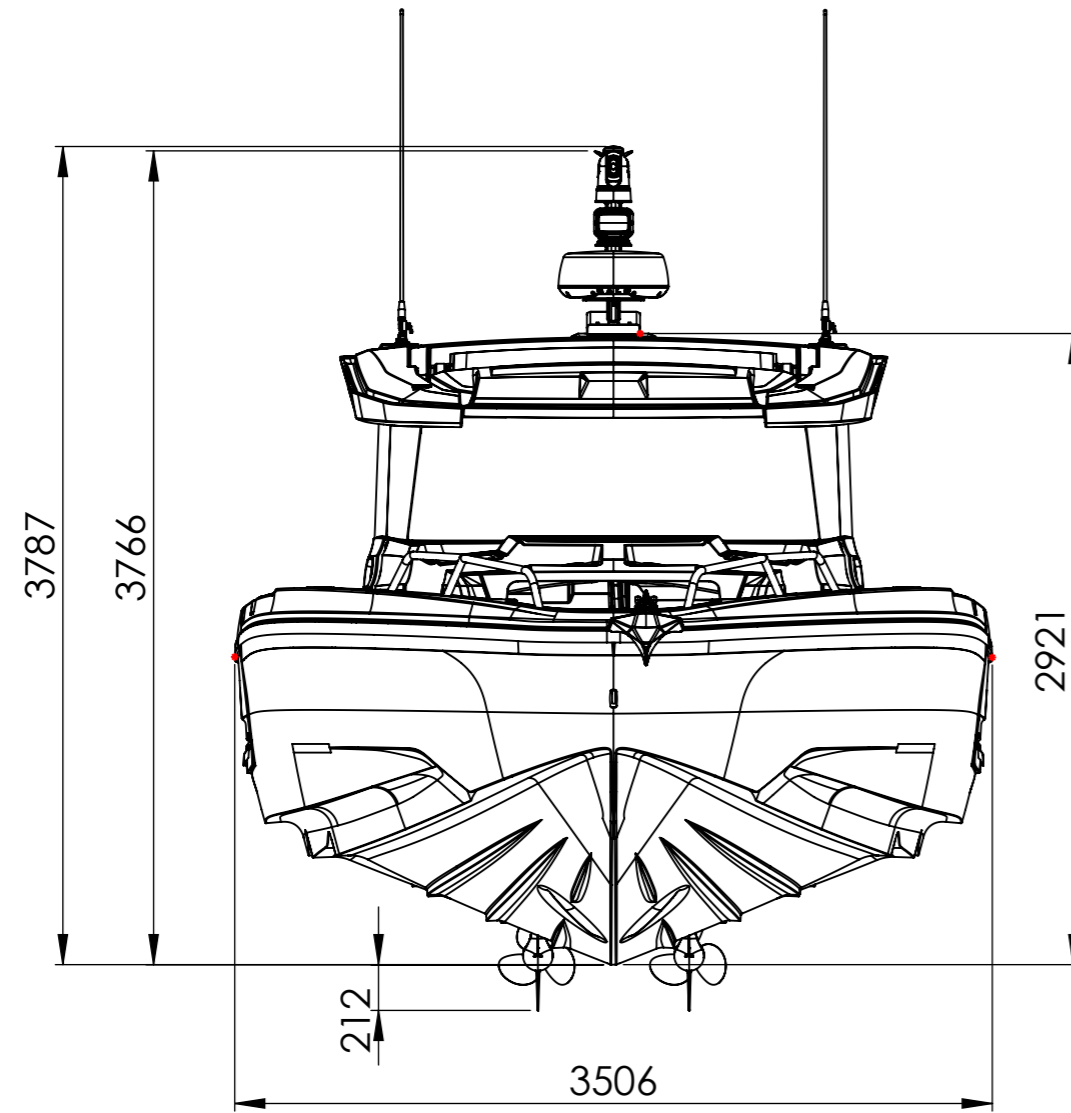

FRONT VIEW

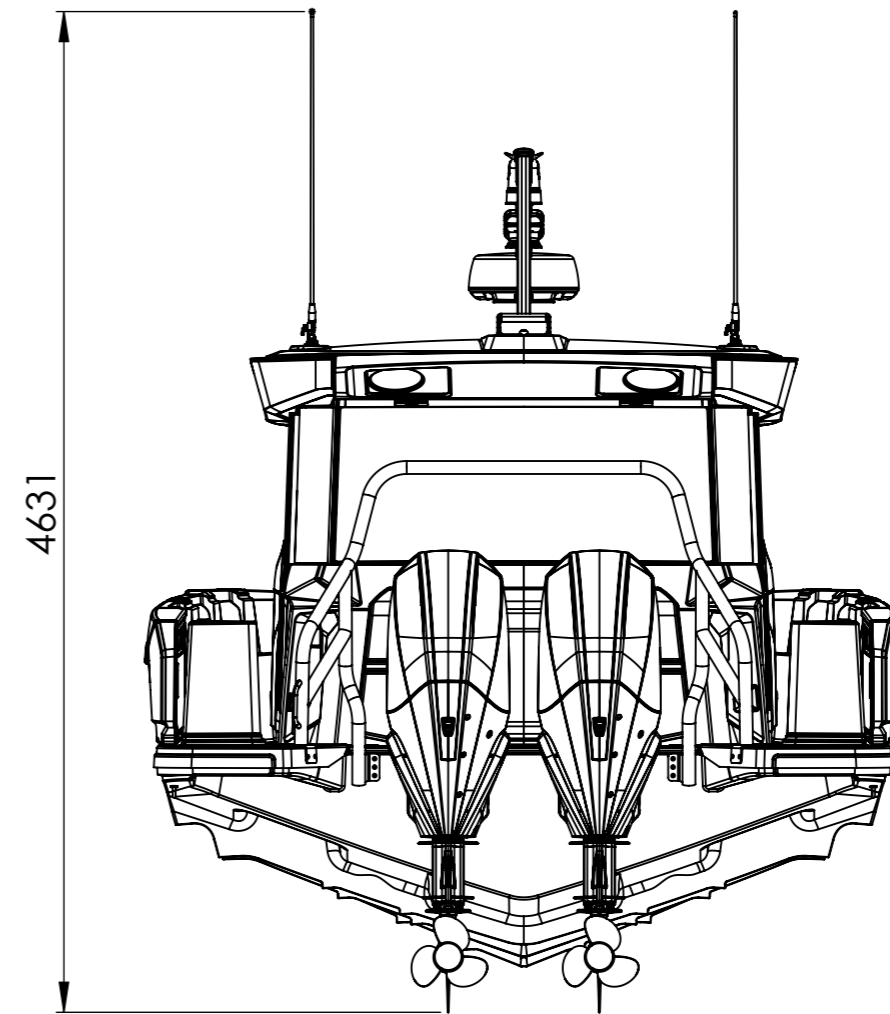

BACK VIEW

38 CROSS CABIN - TRANSPORT CRADLE

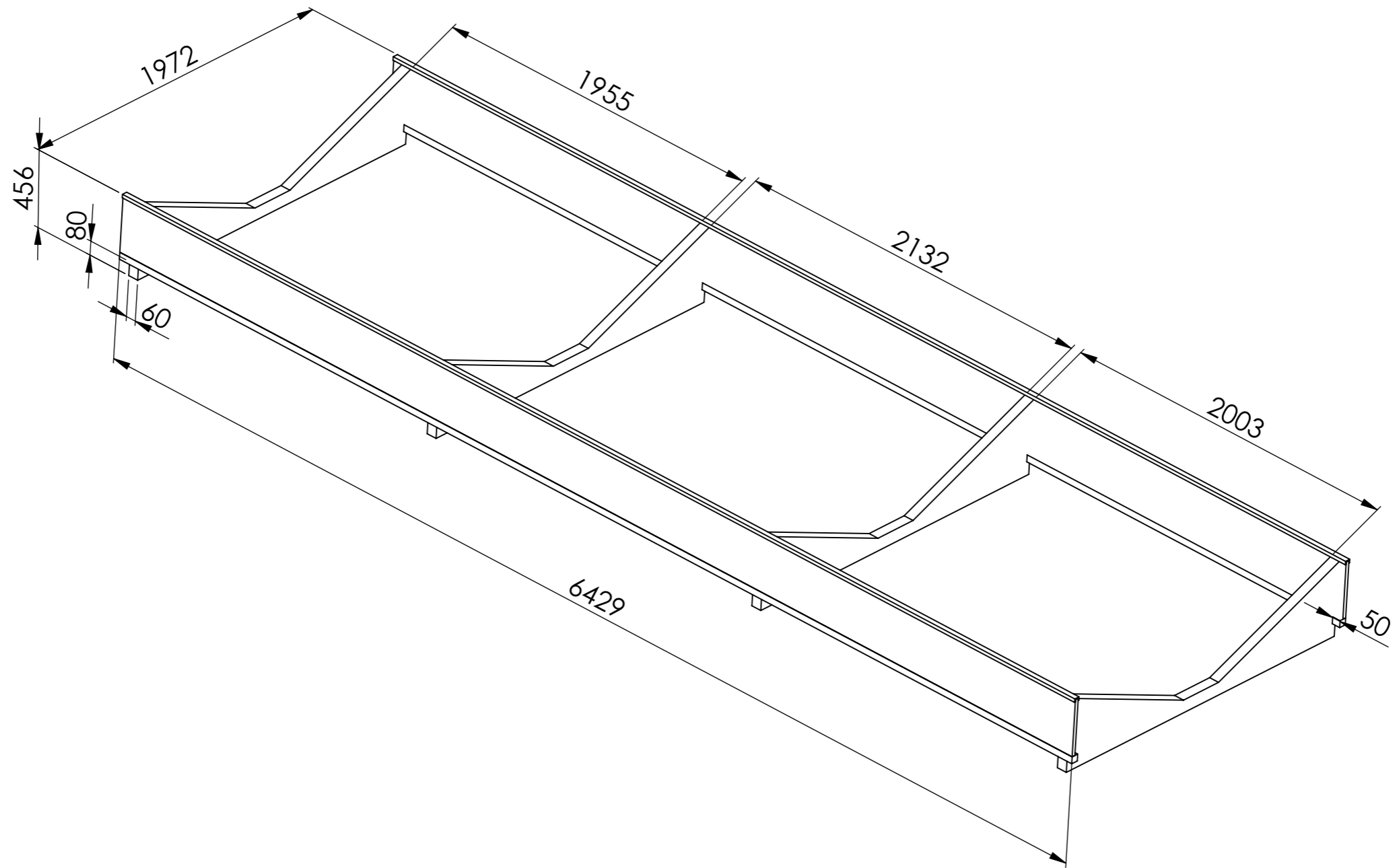

38 CROSS CABIN - STRAPPING

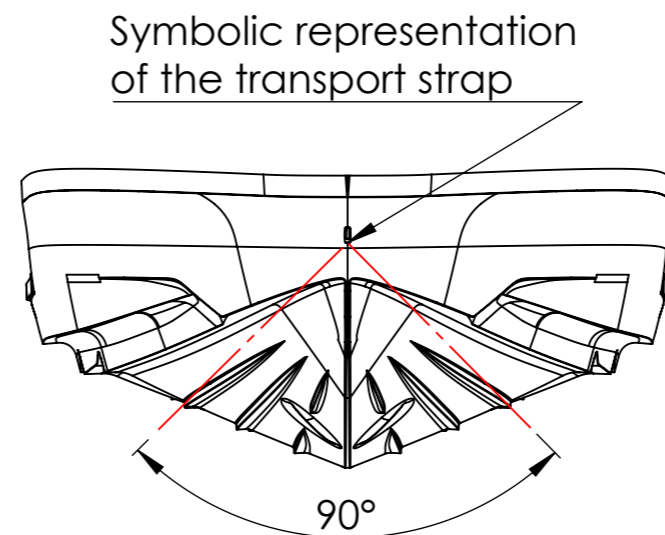
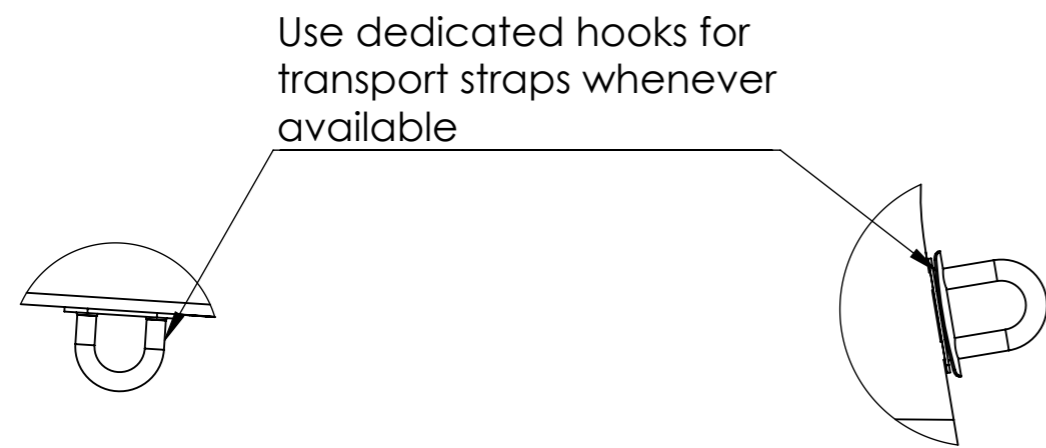
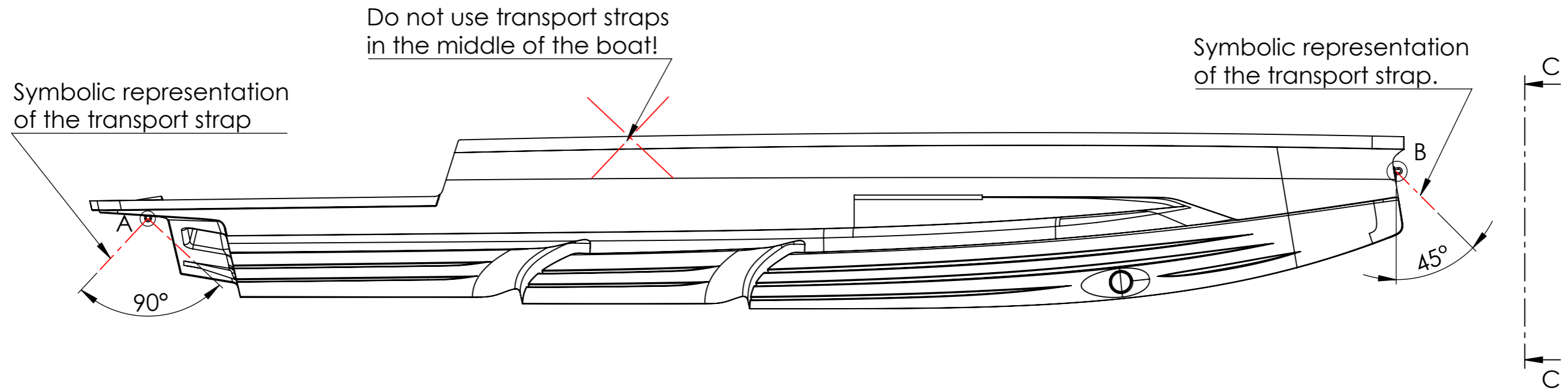

NOTE:
- For transporting and securing the boat, use transport straps only in the indicated places (aft and bow side).

14 Liite VI: Takuuehdot

14.1 Takuuehdot: Yhdysvallat

Limited Warranty for Axopar Boats

US version 1.0

IMPORTANT NOTICE: THIS LIMITED WARRANTY IS SUBJECT TO BINDING ARBITRATION AND A WAIVER OF CLASS ACTIONS, AS DESCRIBED IN SECTION 7. Please also read the limitations and disclaimers in Sections 3(D), 3(E) and 6 regarding Boats.

Limited Warranty

Axopar Boats Ltd (“Axopar”) warrants to the original retail purchaser (“Purchaser”) of an Axopar boat manufactured and equipped with a hull identification number by Axopar (“Boat”) and sold at retail by an authorized dealer (“Dealer”) that Axopar will repair or replace defective materials and workmanship found during the applicable warranty period, subject to the limitations, exclusions and other conditions provided below. The decision to repair or replace will be made by Axopar in its sole discretion, and all repairs must occur at the location specified by Axopar (the “Service Location”). This Limited Warranty gives the Purchaser specific legal rights and Purchaser may have other legal rights, which vary from state to state.

1. Applicability

This Limited Warranty is valid worldwide during the applicable warranty period and applies only to Boats purchased by consumers and operated under normal, non-commercial use in compliance with the relevant owner’s manual. Any warranty for Boats intended for commercial use must be separately agreed upon in writing between Axopar and the Purchaser.

The Limited Warranty also covers any equipment installed in the Boat by Axopar as an integral part of the delivery but excludes (i) equipment covered by a separate warranty, as further specified below in Sections 2 (Warranty Provider) and 3 (Warranty Period and Limitations) and (ii) any items installed by the Dealer in the Boat or included by the Dealer with the Boat. Equipment acquired by the Purchaser from third parties and which are not included in the original delivery are not covered under this Limited Warranty.

The hull identification number of the Boat and other particulars relevant to this Limited Warranty are recorded in the applicable sales contract and/or in the Boat’s warranty certificate.

2. Warranty Provider

This Limited Warranty is provided solely by Axopar. Contact details are shown in the warranty certificate provided to the Purchaser upon delivery of the Boat. All warranties provided by the manufacturers and distributors of components, equipment and parts of the Boat are hereby assigned to the Purchaser to the extent permitted by the applicable manufacturers and distributors, as Purchaser’s sole and exclusive remedy with respect to those items.

3. Warranty Period and Limitations

The Limited Warranty is valid from the delivery date of the Boat to the Purchaser, as reflected in the Boat’s warranty certificate (the “Delivery Date”), for the time periods identified below.

(A) Five-Year Limited Warranty on Structural Hull:

Axopar will repair or replace any substantial defect in material or workmanship in the Boat’s structural hull that is reported within five years from the Delivery Date. The structural hull means the fiberglass molded shell and all its integral structural components.

A defect is substantial if it causes the Boat to be unfit or unsafe for general use as a pleasure craft under normal operating conditions.

(B) Two-Year Limited Warranty on Components Manufactured or Installed by Axopar:

Axopar will repair or replace any components manufactured or installed by Axopar that are defective in factory materials or workmanship and are reported within two years from the Delivery Date (and are not already addressed in the specific warranties provided in paragraphs (A) and (C)).

(C) One-Year Limited Warranty on Upholstered Items, Canvas, Floor Materials, Other Coating and Painted Parts:

Axopar will repair or replace any upholstered items, canvas, floor materials, other coating, and painted parts manufactured or installed by Axopar that are defective in factory materials or workmanship and are reported within one year from the Delivery Date.

(D) Exclusions

The Limited Warranty does not apply to or cover the following items: (1) any costs incurred from hauling or transporting the Boat to and from the Service Location; (2) any equipment, parts or accessories not installed by Axopar or that carry their own individual warranties provided by third parties, including but not limited to engines, propellers, pre-rigging equipment, batteries, generators, A/C units, steering mechanisms and other electronic equipment; (3) minor changes to the Boat’s external surfaces that have no influence on the strength or serviceability of the Boat, including but not limited to any damage, deterioration, fading or discoloration or mold of cushions, cracking, fading or oxidation of gel coat, stress lines, anti-fouling bottom paint or other slight irregularities in paint work, lacquer work, woodwork or chrome finish or other minor surface blemishes; (4) windshield damage or leakage; (5) any damage resulting from Purchaser’s or a third party’s negligence, willful misconduct, improper use of the Boat, overloading, powering in excess of the recommended maximum horsepower, improper rigging, misuse or alterations or repairs or attempted repairs on the Boat not authorized by Axopar, including use of an improper trailer, Boat lift or sling; (6) failure of the Purchaser or any third party to use, maintain or store the Boat as specified in the owner’s manual, or any other failure to provide reasonable care and maintenance; (7) normal wear and tear items, including but not limited to ropes, filters, bulbs and batteries; (8) any representation or implication of the Boat’s properties or characteristics, such as speed, weight, range, performance or fuel consumption; (9) any failure or defect not reported to Axopar or Dealer in accordance with Section 4 (Warranty Procedures) of this Limited Warranty; (10) any failure or defect arising from repairs made by unauthorized service providers; (11) any failure or defect arising from acts of nature; and (12) any Boat that was previously salvaged or declared a total loss or constructive loss for any reason.

(E) Voiding the Limited Warranty

This warranty becomes void if: (1) Purchaser sells or otherwise conveys the Boat to a third party during the warranty period and Axopar is not provided with the bill of sale of the Boat and/or the contact information of the new owner; (2) Purchaser uses the Boat in other than non-commercial activities; (3) the Boat is used in a competitive event; (4) any unauthorized modifications or changes are made to the Boat (e.g. structural modification or modifications to electrical systems on board or the programming of its engine or other systems); or (5) the Boat is salvaged or declared a total loss or constructive loss for any reason.

4. Warranty Procedures

To obtain warranty service, Purchaser must notify the Dealer about the failure or defect within a reasonable time after becoming aware of it or after Purchaser should have become aware of it. Upon detecting a defect, the Purchaser is required to take all reasonable steps necessary to prevent the defect from deteriorating further. When reporting any defect, the Purchaser must provide the Boat's hull identification number, a copy of the warranty certificate, a reasonable number of clear and detailed photos of the defect, and a supported or documented explanation regarding when the Boat was purchased and the Dealer from which it was purchased.

After providing notice of the defect to the Dealer, the Dealer will notify Purchaser of the procedures to follow regarding this Limited Warranty. Dealer will then notify Axopar, and upon being notified of the warranty claim by Dealer, Axopar is solely responsible for determining and authorizing in writing the remedial action to be performed.

5. Axopar's Warranty Responsibilities

Axopar has always the right to repair a defect covered by this Limited Warranty if, in view of the nature and extent of the defect, it can be done within a reasonable time and in such a way that it does not result in repair costs or material detriment to the Purchaser. All repairs shall be carried out in a way and at the Service Location designated by Axopar.

If Axopar determines that repair is not possible, Purchaser has the right to a discount proportionate to the defect. Alternatively, Axopar may, in its sole discretion, offer to Purchaser a replacement Boat with a market value equal to the replaced Boat's market value (considering the Boat's age and condition) if it did not have that specific unrepairable defect.

If Axopar reasonably determines that the Boat defect is not covered by the Limited Warranty, Axopar has the right to charge the Purchaser for any costs that arise from inspecting and determining the defect and its cause. Any repair costs and expenses are subject mutual agreement by Axopar and the Purchaser.

6. Sole Remedy and Other Limitations

The repair, discount and replacement obligations specified in Section 5 (Axopar's Warranty Responsibilities) for parts or materials covered by this Limited Warranty are Purchaser's sole and exclusive remedy, and Axopar's sole obligations, for any claims whatsoever or any losses resulting from product failure.

This Limited Warranty the final, complete and exclusive warranty offered by Axopar regarding the Boat, and no other person or entity (including the Dealer or their respective sales agents or employees) is authorized to make any other warranties or representations on behalf of Axopar. **EXCEPT FOR THE**

EXPRESS LIMITED WARRANTIES PROVIDED IN THIS LIMITED WARRANTY, AXOPAR DISCLAIMS ALL OTHER EXPRESS AND IMPLIED WARRANTIES AND REPRESENTATIONS OF ANY KIND, INCLUDING ANY IMPLIED WARRANTY OF MERCHANTABILITY, AND FITNESS FOR A PARTICULAR PURPOSE. EXCEPT AS OTHERWISE PROVIDED IN THIS LIMITED WARRANTY, ALL BOATS ARE PROVIDED "AS IS" AND "WITH ALL FAULTS". If and to the extent that an implied warranty cannot be disclaimed, that warranty is limited to duration of the respective express Limited Warranty provided herein. Some states do not allow the exclusion of implied warranties or do not allow limitations on the amount of time an implied warranty lasts, so the above limitations may not apply to some Purchasers.

To the extent permitted by applicable law, Axopar disclaims all liability to Purchaser and third parties for any economic loss arising from claims of product failure, negligence, defective design, lack of seaworthiness, manufacturing defect and any other liability not expressly covered in this Limited Warranty. **TO THE EXTENT PERMITTED BY APPLICABLE LAW, NEITHER AXOPAR NOR DEALER SHALL UNDER ANY CIRCUMSTANCES BE LIABLE FOR ANY INDIRECT, CONSEQUENTIAL, SPECIAL, ENHANCED, OR PUNITIVE DAMAGES, INCLUDING LOSS OF THE BOAT, PROFIT, PRODUCTIVITY, BUSINESS, CONTRACTS, REVENUES OR ANTICIPATED SAVINGS, OR INCREASED COSTS OR EXPENSES, AND IN NO EVENT SHALL AXOPAR'S LIABILITY EXCEED THE ACTUAL AMOUNT PAID BY PURCHASER FOR THE BOAT.** Some states do not allow the exclusion or limitation of incidental or consequential damages, so the above limitation or exclusion may not apply to every Purchaser.

If, at any time, any provision of this Limited Warranty is or becomes illegal, invalid or unenforceable in any respect under the laws of any jurisdiction, the legality, validity or enforceability of the remaining provisions will remain unaffected.

7. Arbitration and Limitation on Actions

PLEASE READ THIS SECTION CAREFULLY. WE WANT YOU TO KNOW HOW IT AFFECTS YOUR RIGHTS.

(A) Customer Service and FAQs

In the unlikely event that an issue, concern or claim (including legal claims) remains unresolved after the procedure specified in Section 4 (Warranty Procedures) and the issue has been escalated to Axopar, Purchaser and Axopar each agree to discuss any issue informally for at least 30 days. Purchaser can do this by sending your full name and contact information, your concern and your requested solution to Axopar at warranty@axopar.fi, Attn: Legal Department. If Axopar would like to discuss an issue with Purchaser, Axopar will contact you at the address provided to the Dealer.

(B) Agreement to Arbitrate

If an agreed solution is not reached at the end of the 30-day discussion period, Purchaser and Axopar each agree that any issue, concern or claim (including legal claims) that either may have arising out of or relating to this Limited Warranty must be resolved through final binding arbitration before the American Arbitration Association using its Consumer Arbitration Rules, available at <https://www.adr.org/sites/default/files/Consumer%20Rules.pdf> (the "AAA Rules") or available by calling the American Arbitration

AXOPAR

Association at 1-800-778-7879. As an exception to this agreement to arbitrate, Axopar gives you the right to pursue in small claims court any claim that is within that court's jurisdiction, so long as you proceed solely on an individual basis. A party who intends to seek arbitration must first send to the other party, by certified or registered mail, a written notice of dispute. Purchaser may download or copy a form notice of dispute and a form to initiate arbitration from www.adr.org. Unless Purchaser and Axopar agree otherwise, the arbitration hearings will take place in a reasonably convenient location for both parties as determined by the arbitrator in accordance with the AAA Rules, and the hearings may be conducted in-person, by videoconference, phone or by the exchange of documents. The arbitrator's decision will be binding and may be enforced and entered as a judgment in any court of competent jurisdiction. If the arbitrator rules against Axopar, Axopar will reimburse Purchaser for reasonable attorneys' fees and costs, regardless of who initiated the arbitration. However, if the arbitrator rules in Axopar's favor, Axopar will not seek reimbursement of attorneys' fees and costs, regardless of who initiated the arbitration.

(C) Time Limitation; No Class Actions

To help resolve any issues between us promptly and directly, Axopar and Purchaser agree to begin any arbitration under this Limited Warranty within one year after the claim first arose; otherwise, the claim is waived. Axopar and Purchaser also agree to arbitrate in each of our individual capacities only – not as a representative or member of a class – and each of us expressly waives any right to file a class action or seek relief on a class action basis. Furthermore, unless Purchaser and Axopar agree in writing, the arbitrator may not consolidate more than one person's claims and may not otherwise preside over any form of a representative of class proceeding.

(D) Confidentiality

All arbitration proceedings are confidential, unless both Purchaser and Axopar agree otherwise. Arbitration orders and awards required to be filed with applicable courts of competent jurisdiction are not confidential and may be disclosed by the parties to such courts. A party who improperly discloses confidential information will be subject to sanctions. The arbitrator and forum may disclose case filings, case dispositions, and other case information as required by a court order of proper jurisdiction.

14.2 Takuuehdot: Yhdysvaltain ulkopuolella

Limited Warranty for Axopar Boats**Non-US version 1.0****Limited Warranty**

Axopar Boats Ltd (“Axopar”) warrants to the original retail purchaser (“Purchaser”) of an Axopar boat manufactured and equipped with a hull identification number by Axopar (“Boat”) and sold at retail by an authorized dealer (“Dealer”) that Axopar will repair or replace defective materials and workmanship found during the applicable warranty period, subject to the limitations, exclusions and other conditions provided below. The decision to repair or replace will be made by Axopar in its sole discretion, and all repairs must occur at the location specified by Axopar (the “Service Location”). This Limited Warranty gives the Purchaser specific legal rights and Purchaser may have other legal rights, which vary from country to country.

1. Applicability

This Limited Warranty is valid worldwide during the applicable warranty period and applies only to Boats purchased by consumers and operated under normal, non-commercial use in compliance with the relevant Axopar owner’s manual. Any warranty for Boats intended for commercial use must be separately agreed upon in writing between Axopar and the Purchaser.

The Limited Warranty also covers any equipment installed in the Boat by Axopar as an integral part of the delivery but excludes (i) equipment covered by a separate warranty, as further specified below in Sections 2 (Warranty Provider) and 3 (Warranty Period and Limitations) and (ii) any items installed by the Dealer in the Boat or included by the Dealer with the Boat. Equipment acquired by the Purchaser from third parties and which are not included in the original delivery are not covered under this Limited Warranty.

The hull identification number of the Boat and other particulars relevant to this Limited Warranty are recorded in the applicable sales contract and/or in the Boat’s warranty certificate.

2. Warranty Provider

This Limited Warranty is provided solely by Axopar. Contact details are shown in the warranty certificate provided to the Purchaser upon delivery of the Boat. All warranties provided by the manufacturers and distributors of components, equipment and parts of the Boat are hereby assigned to the Purchaser to the extent permitted by the applicable manufacturers and distributors, as Purchaser’s sole and exclusive remedy with respect to those items.

3. Warranty Period and Limitations

The Limited Warranty is valid from the delivery date of the Boat to the Purchaser, as reflected in the Boat’s warranty certificate (the “Delivery Date”), for the time periods identified below.

(A) Five-Year Limited Warranty on Structural Hull:

Axopar will repair or replace any substantial defect in material or workmanship in the Boat’s structural hull that is reported within five years from the Delivery Date. The structural hull means the fiberglass molded shell and all its integral structural components.

A defect is substantial if it causes the Boat to be unfit or unsafe for general use as a pleasure craft under normal operating conditions.

(B) Two-Year Limited Warranty on Components Manufactured or Installed by Axopar:

Axopar will repair or replace any components manufactured or installed by Axopar that are defective in factory materials or workmanship and are reported within two years from the Delivery Date (and are not already addressed in the specific warranties provided in paragraphs (A) and (C)).

(C) One-Year Limited Warranty on Upholstered Items, Canvas, Floor Materials, Other Coating and Painted Parts:

Axopar will repair or replace any upholstered items, canvas, floor materials, other coating, and painted parts manufactured or installed by Axopar that are defective in factory materials or workmanship and are reported within one year from the Delivery Date.

(D) Exclusions

The Limited Warranty does not apply to or cover the following items: (1) any costs incurred from hauling or transporting the Boat to and from the Service Location; (2) any equipment, parts or accessories not installed by Axopar or that carry their own individual warranties provided by third parties, including but not limited to engines, propellers, pre-rigging equipment, batteries, generators, A/C units, steering mechanisms and other electronic equipment; (3) minor changes to the Boat’s external surfaces that have no influence on the strength or serviceability of the Boat, including but not limited to any damage, deterioration, fading or discoloration or mold of cushions, cracking, fading or oxidation of gel coat, stress lines, anti-fouling bottom paint or other slight irregularities in paint work, lacquer work, woodwork or chrome finish or other minor surface blemishes; (4) windshield damage or leakage; (5) any damage resulting from Purchaser’s or a third party’s negligence, willful misconduct, improper use of the Boat, overloading, powering in excess of the recommended maximum horsepower, improper rigging, misuse or alterations or repairs or attempted repairs on the Boat not authorized by Axopar, including use of an improper trailer, Boat lift or sling; (6) failure of the Purchaser or any third party to use, maintain or store the Boat as specified in the owner’s manual, or any other failure to provide reasonable care and maintenance; (7) normal wear and tear items, including but not limited to ropes, filters, bulbs and batteries; (8) any representation or implication of the Boat’s properties or characteristics, such as speed, weight, range, performance or fuel consumption; (9) any failure or defect not reported to Axopar or Dealer in accordance with Section 4 (Warranty Procedures) of this Limited Warranty; (10) any failure or defect arising from repairs made by unauthorized service providers; (11) any failure or defect arising from acts of nature; and (12) any Boat that was previously salvaged or declared a total loss or constructive loss for any reason.

(E) Voiding the Limited Warranty

This warranty becomes void if: (1) Purchaser sells or otherwise conveys the Boat to a third party during the warranty period and Axopar is not provided with the bill of sale of the Boat

and/or the contact information of the new owner; (2) Purchaser uses the Boat in other than non-commercial activities; (3) the Boat is used in a competitive event; (4) any unauthorized modifications or changes are made to the Boat (e.g. structural modification or modifications to electrical systems on board or the programming of its engine or other systems); or (5) the Boat is salvaged or declared a total loss or constructive loss for any reason.

4. Warranty Procedures

To obtain warranty service, Purchaser must notify the Dealer about the failure or defect within a reasonable time after becoming aware of it or after Purchaser should have become aware of it. Upon detecting a defect, the Purchaser is required to take all reasonable steps necessary to prevent the defect from deteriorating further. When reporting any defect, the Purchaser must provide the Boat's hull identification number, a copy of the warranty certificate, a reasonable number of clear and detailed photos of the defect, and a supported or documented explanation regarding when the Boat was purchased and the Dealer from which it was purchased.

After providing notice of the defect to the Dealer, the Dealer will notify Purchaser of the procedures to follow regarding this Limited Warranty. Dealer will then notify Axopar, and upon being notified of the warranty claim by Dealer, Axopar is solely responsible for determining and authorizing in writing the remedial action to be performed.

5. Axopar's Warranty Responsibilities

Axopar has always the right to repair a defect covered by this Limited Warranty if, in view of the nature and extent of the defect, it can be done within a reasonable time and in such a way that it does not result in repair costs or material detriment to the Purchaser. All repairs shall be carried out in a way and at the Service Location designated by Axopar.

If Axopar determines that repair is not possible, Purchaser has the right to a discount proportionate to the defect. Alternatively, Axopar may, in its sole discretion, offer to Purchaser a replacement Boat with a market value equal to the replaced Boat's market value (considering the Boat's age and condition) if it did not have that specific unrepairable defect.

If Axopar reasonably determines that the Boat defect is not covered by the Limited Warranty, Axopar has the right to charge the Purchaser for any costs that arise from inspecting and determining the defect and its cause. Any repair costs and expenses are subject mutual agreement by Axopar and the Purchaser.

6. Sole Remedy and Other Limitations

The repair, discount and replacement obligations specified in Section 5 (Axopar's Warranty Responsibilities) for parts or materials covered by this Limited Warranty are Purchaser's sole and exclusive remedy, and Axopar's sole obligations, for any claims whatsoever or any losses resulting from product failure.

This Limited Warranty the final, complete and exclusive warranty offered by Axopar regarding the Boat, and no other person or entity (including the Dealer or its respective sales agents or employees) is authorized to make any other warranties or representations on behalf of Axopar. **EXCEPT FOR THE EXPRESS LIMITED WARRANTIES PROVIDED IN THIS LIMITED WARRANTY, AXOPAR DISCLAIMS ALL OTHER EXPRESS AND IMPLIED WARRANTIES AND REPRESENTATIONS OF ANY KIND, INCLUDING ANY IMPLIED WARRANTY OF MERCHANTABILITY, AND**

FITNESS FOR A PARTICULAR PURPOSE. EXCEPT AS OTHERWISE PROVIDED IN THIS LIMITED WARRANTY, ALL BOATS ARE PROVIDED "AS IS" AND "WITH ALL FAULTS". If and to the extent that an implied warranty cannot be disclaimed, that warranty is limited to duration of the respective express Limited Warranty provided herein. Some countries do not allow the exclusion of implied warranties or do not allow limitations on the amount of time an implied warranty lasts, so the above limitations may not apply to some Purchasers.

To the extent permitted by applicable law, Axopar disclaims all liability to Purchaser and third parties for any economic loss arising from claims of product failure, negligence, defective design, lack of seaworthiness, manufacturing defect and any other liability not expressly covered in this Limited Warranty. **TO THE EXTENT PERMITTED BY APPLICABLE LAW, NEITHER AXOPAR NOR DEALER SHALL UNDER ANY CIRCUMSTANCES BE LIABLE FOR ANY INDIRECT, CONSEQUENTIAL, SPECIAL, ENHANCED, OR PUNITIVE DAMAGES, INCLUDING LOSS OF THE BOAT, PROFIT, PRODUCTIVITY, BUSINESS, CONTRACTS, REVENUES OR ANTICIPATED SAVINGS, OR INCREASED COSTS OR EXPENSES, AND IN NO EVENT SHALL AXOPAR'S LIABILITY EXCEED THE ACTUAL AMOUNT PAID BY PURCHASER FOR THE BOAT.** Some countries do not allow the exclusion or limitation of incidental or consequential damages, so the above limitation or exclusion may not apply to every Purchaser.

If, at any time, any provision of this Limited Warranty is or becomes illegal, invalid or unenforceable in any respect under the laws of any jurisdiction, the legality, validity or enforceability of the remaining provisions will remain unaffected.

7. Arbitration and Limitation on Actions

PLEASE READ THIS SECTION CAREFULLY. WE WANT YOU TO KNOW HOW IT AFFECTS YOUR RIGHTS.

(A) Customer Service and FAQs

In the unlikely event that an issue, concern or claim (including legal claims) remains unresolved after the procedure specified in Section 4 (Warranty Procedures) and the issue has been escalated to Axopar, Purchaser and Axopar each agree to discuss any issue informally for at least 30 days. Purchaser can do this by sending your full name and contact information, your concern and your requested solution to Axopar at warranty@axopar.fi, Attn: Legal Department. If Axopar would like to discuss an issue with Purchaser, Axopar will contact you at the address provided to the Dealer.

(B) Agreement to Arbitrate

If an agreed solution is not reached at the end of the 30-day discussion period, Purchaser and Axopar each agree that any issue, concern or claim (including legal claims) that either may have arising out of or relating to this Limited Warranty must be resolved through final binding arbitration. The arbitrator's decision will be binding and may be enforced and entered as a judgment in any court of competent jurisdiction. If the arbitrator rules against Axopar, Axopar will reimburse Purchaser for reasonable attorneys' fees and costs, regardless of who initiated the arbitration. However, if the arbitrator rules in Axopar's favor, Axopar will not seek reimbursement of attorneys' fees and costs, regardless of who initiated the arbitration.

(C) Time Limitation; No Class Actions

AXOPAR

To help resolve any issues between us promptly and directly, Axopar and Purchaser agree to begin any arbitration under this Limited Warranty within one year after the claim first arose; otherwise, the claim is waived. Axopar and Purchaser also agree to arbitrate in each of our individual capacities only – not as a representative or member of a class – and each of us expressly waives any right to file a class action or seek relief on a class action basis. Furthermore, unless Purchaser and Axopar agree in writing, the arbitrator may not consolidate more than one person’s claims and may not otherwise preside over any form of a representative of class proceeding.

(D) Confidentiality

All arbitration proceedings are confidential, unless both Purchaser and Axopar agree otherwise. Arbitration orders and awards required to be filed with applicable courts of competent jurisdiction are not confidential and may be disclosed by the parties to such courts. A party who improperly discloses confidential information will be subject to sanctions. The arbitrator and forum may disclose case filings, case dispositions, and other case information as required by a court order of proper jurisdiction.